



**HOLZMANN MASCHINEN GmbH**  
Marktplatz 4 · A-4170 Haslach  
Tel. +43 7289 71 562-0  
info@holzmann-maschinen.at  
[www.holzmann-maschinen.at](http://www.holzmann-maschinen.at)

Originalfassung

**DE BETRIEBSANLEITUNG**

Übersetzung / Translation

**EN USER MANUAL**

**FR MANUEL D'UTILISATION**

**ES MANUAL DE INSTRUCCIONES**

**UNIVERSALSCHÄRFGERÄT**

**MULTI FUNCTION SHARPENER**

**AFFÛTEUSE UNIVERSELLE**

**AFILADORA MULTIFUNCIÓN**



**USG950**



**YOUR  
JOB.**

**OUR  
TOOLS.**



# 1 INHALT / INDEX

<b>1</b>	<b>INHALT / INDEX</b>	<b>2</b>
<b>2</b>	<b>SICHERHEITSSZEICHEN / SAFETY SIGNS</b>	<b>4</b>
<b>3</b>	<b>TECHNIK / TECHNIC</b>	<b>5</b>
3.1	Komponenten / Components / Composants / Componentes	5
3.2	Technische Daten / Technical Data	6
<b>4</b>	<b>VORWORT (DE)</b>	<b>7</b>
<b>5</b>	<b>SICHERHEIT</b>	<b>8</b>
5.1	Bestimmungsgemäße Verwendung	8
5.1.1	Technische Einschränkungen	8
5.1.2	Verbotene Anwendungen / Gefährliche Fehlanwendungen	8
5.2	Anforderungen an Benutzer	8
5.3	Allgemeine Sicherheitshinweise	8
5.4	Spezielle Sicherheitshinweise für diese Maschine	9
5.5	Gefahrenhinweise	10
<b>6</b>	<b>BETRIEB</b>	<b>10</b>
6.1	Vorbereitende Tätigkeiten	10
6.1.1	Lieferumfang prüfen	10
6.1.2	Anforderungen Aufstellort	10
6.2	Bohrer schärfen	10
6.2.1	Bohrer in Spannfutter einrichten	10
6.2.2	Bohrer schleifen (Hauptschneide)	12
6.2.3	Bohrer Freiwinkel schleifen	12
6.3	Messer schärfen	13
6.4	Scheren schärfen	13
<b>7</b>	<b>REINIGUNG, WARTUNG, LAGERUNG, ENTSORGUNG</b>	<b>13</b>
7.1	Reinigung	13
7.2	Wartung	14
7.2.1	Schleifscheibe(n) erneuern	14
7.3	Lagerung	14
7.4	Entsorgung	14
<b>8</b>	<b>PREFACE (EN)</b>	<b>15</b>
<b>9</b>	<b>SAFETY</b>	<b>16</b>
9.1	Intended use of the machine	16
9.1.1	Technical Restrictions	16
9.1.2	Prohibited Applications / Hazardous Misapplications	16
9.2	User requirements	16
9.3	General safety instructions	16
9.4	Special safety instructions for that machine	17
9.5	Hazard Warnings	17
<b>10</b>	<b>OPERATION</b>	<b>18</b>
10.1	Preparatory activities	18
10.1.1	Checking the delivery content	18
10.1.2	Requirements of the location of installation	18
10.2	Sharpening drills	18
10.2.1	Installing the drill in the chuck	18
10.2.2	Drill grinding (cutting lip)	20
10.2.3	Grind drill clearance angle	20
10.3	Sharpen knives	21
10.4	sharpen scissors	21
<b>11</b>	<b>CLEANING, MAINTENANCE, STORAGE, DISPOSAL</b>	<b>21</b>
11.1	Cleaning	21
11.2	Maintenance	22
11.2.1	Replace the grinding wheel	22
11.3	Storage	22
11.4	Disposal	22



<b>12</b>	<b>AVANT-PROPOS (FR)</b>	<b>23</b>
<b>13</b>	<b>SÉCURITÉ</b>	<b>24</b>
	13.1 Utilisation correcte .....	24
	13.2 Utilisation interdite .....	24
	13.3 Instruction de sécurité .....	24
	13.4 Risques résiduels .....	25
<b>14</b>	<b>FONCTIONNEMENT</b>	<b>25</b>
	14.1 Ajustement de foret dans le mandrin.....	25
	14.2 Affûtage du foret.....	27
	14.3 Affûtage de l'angle de dépouille du foret .....	27
	14.4 Affûtage de couteaux.....	28
	14.5 Affûtage de ciseaux .....	28
	14.6 Retrait du bac à résidus .....	28
<b>15</b>	<b>MAINTENANCE</b>	<b>28</b>
	15.1 Remplacement des meules.....	29
	15.2 Nettoyage .....	29
	15.3 Recyclage.....	29
<b>16</b>	<b>PREFACIO (ES)</b>	<b>30</b>
<b>17</b>	<b>SEGURIDAD</b>	<b>31</b>
	17.1 Uso correcto.....	31
	17.1.1 Condiciones de trabajo.....	31
	17.2 Uso prohibido .....	31
	17.3 Instrucciones generales de seguridad .....	31
	17.4 Riesgos residuales .....	32
<b>18</b>	<b>FUNCIONAMIENTO</b>	<b>32</b>
	18.1 Ajuste de la broca en el portabrocas.....	32
	18.2 Afilado de brocas .....	34
	18.3 Afilado del ángulo libre de la broca.....	35
	18.4 Afilado de cuchillos .....	35
	18.5 Afilado de tijeras .....	35
	18.6 Retirar las cajas de residuos.....	35
<b>19</b>	<b>MANTENIMIENTO</b>	<b>36</b>
	19.1 Cambio de la muela abrasiva.....	36
	19.2 Limpieza .....	37
	19.3 Reciclaje .....	37
<b>20</b>	<b>ERSATZTEILE / SPARE PARTS</b>	<b>38</b>
	20.1 Ersatzteilbestellung / spare parts order .....	38
	20.2 Explosionszeichnung / exploded view .....	39
<b>23</b>	<b>KONFORMITÄTSERKLÄRUNG/CERTIFICATE OF CONFORMITY</b>	<b>41</b>
<b>24</b>	<b>GARANTIEERKLÄRUNG (DE)</b>	<b>42</b>
<b>25</b>	<b>GUARANTEE TERMS (EN)</b>	<b>43</b>
<b>26</b>	<b>GARANTIE ET SERVICE (FR)</b>	<b>44</b>
<b>27</b>	<b>DECLARACIÓN DE GARANTÍA (ES)</b>	<b>45</b>
<b>28</b>	<b>PRODUKTBEOBACHTUNG   PRODUCT MONITORING</b>	<b>46</b>



## 2 SICHERHEITSSZEICHEN / SAFETY SIGNS

### SEÑALES DE SEGURIDAD / SIGNALISATION DE SÉCURITÉ

DE	SICHERHEITSSZEICHEN BEDEUTUNG DER SYMBOLE	EN	SAFETY SIGNS DEFINITION OF SYMBOLS	FR	SIGNALISATION DE SÉCURITÉ DEFINITION DES SYMBOLES
ES	SEÑALES DE SEGURIDAD DEFINICIÓN DE SÍMBOLOS				



- DE** **CE-KONFORM!** - Dieses Produkt entspricht den EU-Richtlinien.
- EN** **CE-Conformal!** - This product complies with the EC-directives.
- FR** **Conforme CE!** - Ce produit est conforme aux Directives CE.
- ES** **CONFORME-CE** - Este producto cumple con las Directivas CE.

**DE** **BETRIEBSANLEITUNG LESEN!** Lesen Sie die Betriebs- und Wartungsanleitung Ihrer Maschine aufmerksam durch und machen Sie sich mit den Bedienelementen der Maschine gut vertraut um die Maschine ordnungsgemäß zu bedienen und so Schäden an Mensch und Maschine vorzubeugen.



**EN** **READ THE MANUAL!** Read the user and maintenance manual carefully and get familiar with the controls in order to use the machine correctly and to avoid injuries and machine defects.

**FR** **LIRE LE MANUEL!** Lire le manuel d'utilisation et de maintenance avec soin permet de se familiariser avec les fonctions en vue d'utiliser correctement la machine afin d'éviter les blessures et le dysfonctionnement de l'appareil

**ES** **¡LEA EL MANUAL!** Lea el manual de uso y mantenimiento cuidadosamente y familiarícese con los controles con el fin de utilizar la máquina correctamente, para evitar lesiones y defectos de la máquina.



- DE** Schutzausrüstung tragen!
- EN** Wear protective equipment
- FR** Porter des vêtements de protection!
- ES** ¡Use equipos de protección!



- DE** Maschine vor Wartung und Pausen ausschalten und Netzstecker ziehen
- EN** Stop and pull out the power plug before any break and engine maintenance
- FR** Éteindre et débrancher la machine avant chaque entretien ou pause!
- ES** ¡Apague y desconecte la máquina antes de hacer mantenimiento o pausa!

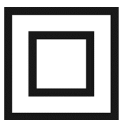

- DE** Schutzklasse II
- EN** Protection class II
- FR** Degré de protection (Classe II)
- ES** Clases de aislamiento (clase II)

- DE** **Warnschilder und/oder Aufkleber an der Maschine, die unleserlich sind oder die entfernt wurden, sind umgehend zu erneuern!**
- EN** **Missing or non-readable safety stickers have to be replaced immediately!**
- FR** **Les panneaux d'avertissement et/ou autocollants d'avertissement illisibles ou retirés sur la machine doivent être remplacés immédiatement !**
- ES** **Deben sustituirse inmediatamente los letreros de advertencia y/o las pegatinas que haya en la máquina, que se hayan vuelto ilegibles o se hayan retirado!**



### 3 TECHNIK / TECHNIC

#### CARACTERISTIQUES TECHNIQUES / CARACTERÍSTICAS TÉCNICAS

#### 3.1 Komponenten / Components / Composants / Componentes

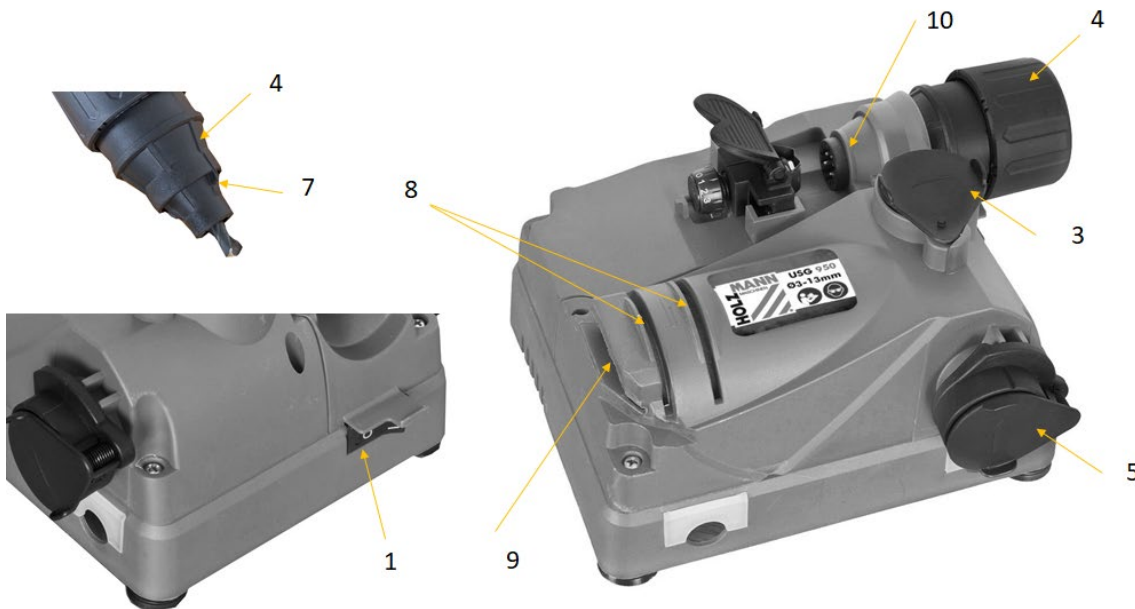

Nr.	Bezeichnung / Description	Nr.	Bezeichnung / Description
1	EIN - AUS Schalter ON- OFF Switch Interrupteur Marche/Arrêt Interruptor encendido/apagado	6	Einstellknopf Schleifabnahme Adjusting grinding decrease Ajustement de la matière à affûter Ajuste de afilado
2	Klemmtaster Clamp button Bouton de verrouillage Botón de bloqueo	7	Drehbegrenzungsrippe Spannfutter Rotation restriction rib Nervure de positionnement Restricción de rotación
3	Freiwinkel Schleifführung Free angle guide Guide d'angle de dépouille Guía de ángulo libre	8	Messerschärfer Knife sharpener Affûteur de couteaux Afilador de cuchillo
4	Spannfutter chuck Mandrin Portabrocas	9	Scheren schärfen Scissors sharpening Affûteur de ciseaux Afilador de tijeras
5	Schleifführung Hauptschneide Grinding hole main cutting edge bord de coupe principal Guía de afilado de filo principal	10	Einstell-Führung Setting guide Positionneur de foret Guía de configuración



## 3.2 Technische Daten / Technical Data

### Données techniques / Datos técnicos

Parameter / parameters	USG950
Spannung / (Frequenz) Voltage / (frequency) Tension nominale Voltaje, frecuencia	230V / (50Hz)
Motorleistung motor power Puissance Potencia del motor	150 W
max. Schleifscheibendrehzahl max. grinding stone speed max. Vitesse max. Revoluciones	5500
Bohrer Durchmesser Drill diameter Diamètre foret Diámetro de brocas	3 - 13 mm
Maschinendimension (L x B x H) machine Dimension (L x W x H) Dimension Dimensiones máquina	200 x 180 x 115 mm
Gewicht / weight Poids /Peso	1,62 kg
Schall-Druckpegel $L_{PA}$ Sound pressure level $L_{PA}$ Niveau de pression sonore $L_{PA}$ Nivel presión sonora $L_{PA}$	82 dB(A) $k=3dB(A)$
Schall-Leistungspegel $L_{WA}$ Sound power level $L_{WA}$ Niveau de puissance acoustique $L_{WA}$ Nivel potencia acústica $L_{WA}$	95 dB(A) $k=3dB(A)$

**(DE)** Hinweis Geräuschangaben: Die angegebenen Werte sind Emissionswerte und müssen damit nicht zugleich auch sichere Arbeitsplatzwerte darstellen. Obwohl es eine Korrelation zwischen Emissions- und Immissionspegeln gibt, kann daraus nicht zuverlässig abgeleitet werden, ob zusätzliche Vorsichtsmaßnahmen notwendig sind oder nicht. Faktoren, welche den am Arbeitsplatz tatsächlich vorhandenen Immissionspegel beeinflussen, beinhalten die Eigenart des Arbeitsraumes und andere Geräuschquellen, d. h. die Zahl der Maschinen und anderer benachbarter Arbeitsvorgänge. Die zulässigen Arbeitsplatzwerte können ebenso von Land zu Land variieren. Diese Information soll jedoch den Anwender befähigen, eine bessere Abschätzung von Gefährdung und Risiko vorzunehmen.

**(EN)** Notice noise emission: The values given are emission values and therefore do not have to represent safe workplace values at the same time. Although there is a correlation between emission and immission levels, it cannot be reliably deduced whether additional precautions are necessary or not. Factors influencing the actual immission level at the workplace include the nature of the workspace and other noise sources, i.e. the number of machines and other adjacent operations. The permissible workplace values may also vary from country to country. However, this information should enable the user to make a better assessment of hazard and risk.

**(ES)** Aviso sobre los valores de ruido: Los valores indicados son valores de emisión y, por lo tanto, no representan necesariamente al mismo tiempo valores seguros en el lugar de trabajo. Aunque hay una correlación entre los niveles de emisión y los de inmisión, no se puede deducir con certeza si es necesario adoptar medidas de precaución adicionales o no. Entre los factores que influyen en el nivel de inmisión real en el lugar de trabajo, se encuentran la naturaleza del espacio de trabajo y otras fuentes de ruido, es decir, el número de máquinas y otros procesos de trabajo adyacentes. Asimismo, los valores admisibles en el lugar de trabajo pueden variar de un país a otro. No obstante, esta información debe capacitar al usuario a evaluar mejor los peligros y los riesgos.

**(FR)** Avis Données sur le bruit : Les valeurs indiquées sont des valeurs d'émission et ne représentent donc pas nécessairement des valeurs de sécurité sur le lieu de travail. Bien qu'il existe une corrélation entre les niveaux d'émission et d'immission, il est impossible de déduire de manière fiable si des mesures de précaution supplémentaires sont nécessaires ou non. Les facteurs influençant le niveau d'immission réellement présent sur le lieu de travail comprennent les caractéristiques de la salle de travail et d'autres sources de bruit, c'est-à-dire le nombre de machines et d'autres processus de travail adjacents. Les valeurs autorisées sur le lieu de travail peuvent également varier d'un pays à l'autre. Toutefois, ces informations devraient permettre à l'utilisateur de mieux évaluer le danger et le risque.



## 4 VORWORT (DE)

### Sehr geehrter Kunde!

Diese Betriebsanleitung enthält Informationen und wichtige Hinweise zur Inbetriebnahme und Handhabung des Universalschärgerätes USG950, nachfolgend jeweils vereinfachend als Maschine bezeichnet.



Die Betriebsanleitung ist Bestandteil der Maschine und darf nicht entfernt werden. Bewahren Sie sie für spätere Zwecke an einem geeigneten, für Nutzer (Betreiber) leicht zugänglichen, vor Staub und Feuchtigkeit geschützten Ort auf, und legen Sie sie der Maschine bei, wenn sie an Dritte weitergegeben wird!

### Beachten Sie im Besonderen das Kapitel Sicherheit!

Durch die ständige Weiterentwicklung unserer Produkte können Abbildungen und Inhalte geringfügig abweichen. Sollten Sie Fehler feststellen, informieren Sie uns bitte.

Technische Änderungen vorbehalten!

**Kontrollieren Sie die Ware nach Erhalt unverzüglich und vermerken Sie etwaige Beanstandungen bei der Übernahme durch den Zusteller auf dem Frachtbrief!**

**Transportschäden sind innerhalb von 24 Stunden separat an uns zu melden.**

**Für nicht vermerkte Transportschäden kann Holzmann Maschinen GmbH keine Gewährleistung übernehmen.**

## Urheberrecht

© 2021

Diese Dokumentation ist urheberrechtlich geschützt. Alle Rechte vorbehalten! Insbesondere der Nachdruck, die Übersetzung und die Entnahme von Fotos und Abbildungen werden gerichtlich verfolgt.

Als Gerichtsstand gilt das Landesgericht Linz oder das für 4170 Haslach zuständige Gericht als vereinbart.

## Kundendienstadresse

**HOLZMANN MASCHINEN GmbH**  
AT-4170 Haslach, Marktplatz 4  
AUSTRIA  
Tel +43 7289 71562 - 0  
[info@holzmann-maschinen.at](mailto:info@holzmann-maschinen.at)





## 5 SICHERHEIT

Dieser Abschnitt enthält Informationen und wichtige Hinweise zur sicheren Inbetriebnahme und Handhabung der Maschine.



Zu Ihrer Sicherheit lesen Sie diese Betriebsanleitung vor Inbetriebnahme aufmerksam durch. Das ermöglicht Ihnen den sicheren Umgang mit der Maschine, und Sie beugen damit Missverständnissen sowie Personen- und Sachschäden vor. Beachten Sie außerdem die an der Maschine verwendeten Symbole und Piktogramme sowie die Sicherheits- und Gefahrenhinweise!

### 5.1 Bestimmungsgemäße Verwendung

Die Maschine ist ausschließlich für folgende Tätigkeiten bestimmt: zum Schärfen von Bohrern, Messer und Scheren, jeweils innerhalb der vorgegebenen technischen Begrenzungen.

**Für eine andere oder darüber hinausgehende Benutzung und daraus resultierende Sachschäden oder Verletzungen übernimmt HOLZMANN MASCHINEN keine Verantwortung oder Garantieleistung.**

#### 5.1.1 Technische Einschränkungen

Die Maschine ist für den Einsatz unter folgenden Umgebungsbedingungen bestimmt:

Rel. Feuchtigkeit:	max. 90 %
Temperatur	+5° C bis +40° C

#### 5.1.2 Verbotene Anwendungen / Gefährliche Fehlanwendungen

- Betreiben der Maschine ohne adäquate körperliche und geistige Eignung.
- Betreiben der Maschine ohne Kenntnis der Bedienungsanleitung.
- Umbauten oder Änderungen der Konstruktion der Maschine.
- Betreiben der Maschine im Freien.
- Betreiben der Maschine in explosionsgefährdeter Umgebung
- Betreiben der Maschine außerhalb der in dieser Anleitung angegebenen technischen Grenzen.
- Entfernen der an der Maschine angebrachten Sicherheitskennzeichnungen.
- Verändern, umgehen oder außer Kraft setzen der Sicherheitseinrichtungen der Maschine.

Die nicht bestimmungsgemäße Verwendung bzw. die Missachtung der in dieser Anleitung dargelegten Ausführungen und Hinweise hat das Erlöschen sämtlicher Gewährleistungs- und Schadenersatzansprüche gegenüber der Holzmann Maschinen GmbH zur Folge.

### 5.2 Anforderungen an Benutzer

Die Maschine ist für die Bedienung durch eine Person ausgelegt. Voraussetzungen für das Bedienen der Maschine sind die körperliche und geistige Eignung sowie Kenntnis und Verständnis der Betriebsanleitung. Personen, die aufgrund ihrer physischen, sensorischen oder geistigen Fähigkeiten oder ihrer Unerfahrenheit oder Unkenntnis nicht in der Lage sind, die Maschine sicher zu bedienen, dürfen sie nicht ohne Aufsicht oder Anweisung durch eine verantwortliche Person benutzen.

**Bitte beachten Sie, dass örtlich geltende Gesetze und Bestimmungen das Mindestalter des Bedieners festlegen und die Verwendung dieser Maschine einschränken können!**

Legen Sie ihre persönliche Schutzausrüstung vor Arbeiten an der Maschine an.

**Arbeiten an elektrischen Bauteilen oder Betriebsmitteln dürfen nur von einer Elektrofachkraft durchgeführt oder unter Anleitung und Aufsicht einer Elektrofachkraft vorgenommen werden.**

### 5.3 Allgemeine Sicherheitshinweise

Zur Vermeidung von Fehlfunktionen, Schäden und gesundheitlichen Beeinträchtigungen sind bei Arbeiten mit der Maschine neben den allgemeinen Regeln für sicheres Arbeiten folgende Punkte zu berücksichtigen:





- Die Maschine darf nur von Personen betrieben, gewartet oder repariert werden, die mit ihr vertraut sind und die über die im Zuge dieser Arbeiten auftretenden Gefahren unterrichtet sind.
- Kontrollieren Sie die Maschine vor Inbetriebnahme auf Vollständigkeit und Funktion.
- Achten Sie auf ein sauberes Arbeitsumfeld.
- Sorgen Sie für ausreichende Lichtverhältnisse am Arbeitsplatz.
- Stellen Sie sicher, dass Unbefugte sicheren Abstand zur Maschine halten.
- Halten Sie Kinder von der Maschine fern.
- Tragen Sie geeignete Schutzausrüstung (Augenschutz, Staubmaske, Atemschutz, Gehörschutz, Handschuhe beim Umgang mit Werkzeugen) sowie eng anliegende Arbeitsschutzkleidung – niemals lose Kleidung, Krawatten, Schmuck, etc. – Einzugsgefahr!
- Verbergen Sie lange Haare unter einem Haarschutz.
- Entfernen Sie keine Abschnitte oder andere Teile des Werkstücks bei laufender Maschine aus dem schneidenden Bereich!
- Arbeiten Sie immer mit bedacht und der nötigen Vorsicht und wenden Sie auf keinen Fall übermäßige Gewalt an.
- Überbeanspruchen Sie die Maschine nicht!
- Unterlassen Sie das Arbeiten an der Maschine bei Müdigkeit, Unkonzentriertheit bzw. unter Einfluss von Medikamenten, Alkohol oder Drogen!
- Schutz vor Stromschlag. Vermeiden Sie nach Möglichkeit Körperkontakt mit geerdeten Oberflächen (z.B. Rohre, Heizkörper, Herde, Kühlschränke).
- Missbrauchen Sie das Kabel nicht. Tragen Sie das Gerät niemals am Kabel und ziehen Sie es nie, um es von der Steckdose zu trennen. Halten Sie das Kabel von Hitze, Öl und scharfen Kanten fern.
- Warten Sie die Werkzeuge mit Sorgfalt. Halten Sie die Schneidewerkzeuge scharf und sauber für eine bessere und sicherere Performance.
- Verwenden Sie nur geeignete Verlängerungskabel.
- Ein beschädigtes oder verheddertes Kabel erhöht die Stromschlaggefahr. Behandeln Sie das Kabel sorgfältig. Benutzen Sie das Kabel niemals zum Tragen, Ziehen oder Abtrennen des Elektrowerkzeugs. Halten Sie das Kabel vor Hitze, Öl, scharfen Kanten oder beweglichen Teilen fern.
- Trennen Sie die Netz-Verbindung bei Nichtgebrauch bzw. vor jeglichen Wartungsarbeiten.

#### **5.4 Spezielle Sicherheitshinweise für diese Maschine**

- Schleifscheiben sollten gemäß den Anweisungen des Herstellers sorgfältig gelagert und gehandhabt werden;
- Prüfen Sie die Schleifscheibe vor dem Gebrauch; verwenden Sie keine abgesplitterten, gerissenen oder anderweitig mangelhaften Produkte;
- Verwenden Sie nur Schleifscheiben, die mit organischer Bindung verstärkt sind (80m/s).
- Vergewissern Sie sich, dass die Schleifscheiben in Übereinstimmung mit den Anweisungen des Herstellers installiert werden;
- Vergewissern Sie sich, dass das Schleifmittel vor dem Gebrauch korrekt montiert und eingespannt ist, und verwenden Sie das Werkzeug 30 s lang unbelastet in einer sicheren Position, stoppen Sie es sofort, wenn starke Vibrationen erzeugt werden oder andere Mängel festgestellt werden. Wenn dies geschieht, überprüfen Sie das Werkzeug, um die Ursache zu ermitteln.
- Vergewissern Sie sich, dass die mit der Benutzung verbundenen Funken keine Gefahr darstellen, z.B. durch das Erreichen von Personen oder durch das Auftreffen auf brennbare Substanzen.
- Vergewissern Sie sich, dass die Entlüftungsöffnungen bei der Arbeit unter staubigen Bedingungen nicht verstopft sind. Wenn das Entfernen des Staubs notwendig wird, ziehen Sie zuerst den Stecker des Geräts von der Stromversorgung ab.
- Tragen Sie immer eine Schutzbrille und einen Gehörschutz. Es ist ratsam, andere individuelle Schutzausrüstung wie Atemschutzmasken, Handschuhe, Helme und Schürzen zu verwenden.



## 5.5 Gefahrenhinweise

Trotz bestimmungsmäßiger Verwendung bleiben bestimmte Restrisiken bestehen.

Bedingt durch Aufbau und Konstruktion der Maschine können im Umgang mit den Maschinen Gefährdungssituationen auftreten, die in dieser Bedienungsanleitung wie folgt gekennzeichnet sind:

### GEFAHR



Ein auf diese Art gestalteter Sicherheitshinweis weist auf eine unmittelbar gefährliche Situation hin, die zum Tod oder zu schweren Verletzungen führt, wenn sie nicht gemieden wird.

### WARNUNG



Ein solcherart gestalteter Sicherheitshinweis weist auf eine möglicherweise gefährliche Situation hin, zu schweren Verletzungen oder sogar zum Tod führen kann, wenn sie nicht gemieden wird.

### VORSICHT



Ein auf diese Weise gestalteter Sicherheitshinweis weist auf eine möglicherweise gefährliche Situation hin, die zu geringfügigen oder leichten Verletzungen führen kann, wenn sie nicht gemieden wird.

### HINWEIS



Ein derartig gestalteter Sicherheitshinweis weist auf eine möglicherweise gefährliche Situation hin, die zu Sachschäden führen kann, wenn sie nicht gemieden wird.

Ungeachtet aller Sicherheitsvorschriften sind und bleiben ihr gesunder Hausverstand und ihre entsprechende technische Eignung/Ausbildung die wichtigsten Sicherheitsfaktoren bei der fehlerfreien Bedienung der Maschine. Sicheres Arbeiten hängt in erster Linie von Ihnen ab!

## 6 BETRIEB

### 6.1 Vorbereitende Tätigkeiten

#### 6.1.1 Lieferumfang prüfen

Vermerken Sie sichtbare Transportschäden stets auf dem Lieferschein und überprüfen Sie die Maschine nach dem Auspacken umgehend auf Transportschäden bzw. auf fehlende oder beschädigte Teile. Melden Sie Beschädigungen der Maschine oder fehlende Teile umgehend Ihrem Händler bzw. der Spedition.

#### 6.1.2 Anforderungen Aufstellort



Wählen Sie einen passenden Platz für die Maschine (stabile und ebene Aufstandsfläche). Beachten Sie dabei auf die Sicherheitsanforderungen sowie die Abmessungen der Maschine. Der gewählte Platz muss einen passenden Anschluss an das elektrische Netz gewährleisten.

### 6.2 Bohrer schärfen

#### 6.2.1 Bohrer in Spannfutter einrichten

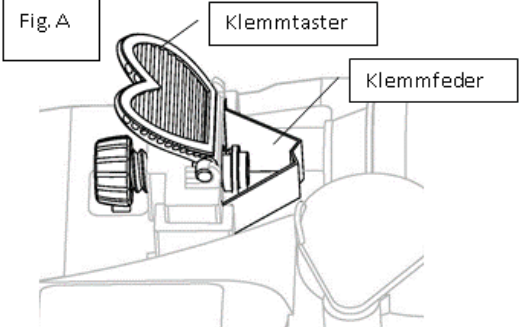
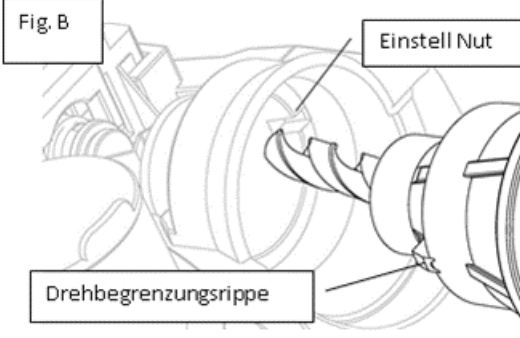

- Das Spannfutter (4) aus dem Gerät nehmen.
- Den Fixiergriff durch Drehen gegen den Uhrzeigersinn entspannen, bis die gewünschte Bohrergröße erreicht ist.
- Bohrer in Spannfutter (4) einsetzen und mit Fixiergriff leicht drehen.

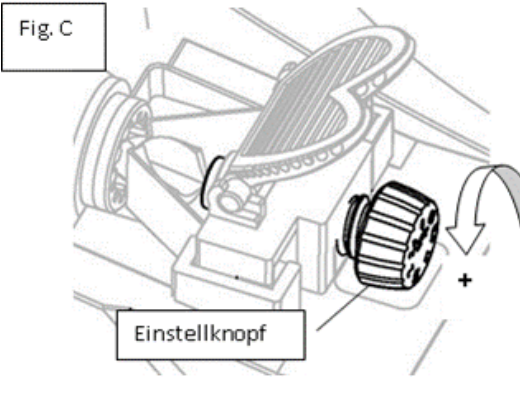
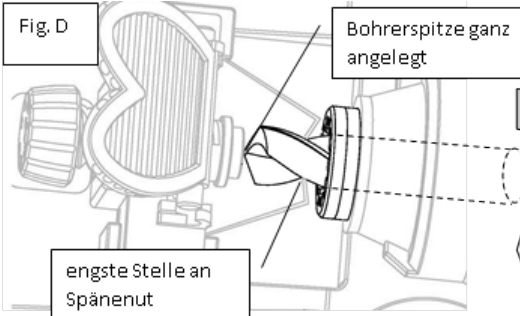
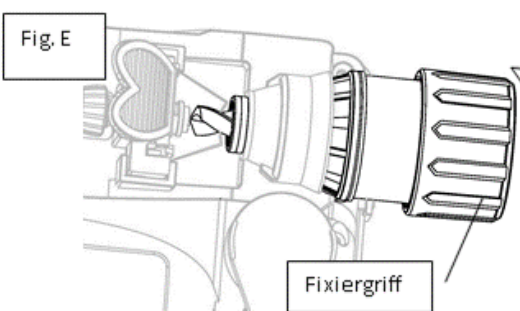

<p>Fig. A</p>  <p>Klemmtaster</p> <p>Klemmfeder</p>	<p>Die Klemmfedern durch Drücken des Klemmtaster öffnen</p>
<p>Fig. B</p>  <p>Einstell Nut</p> <p>Drehbegrenzungsrippe</p>	<p>Das Spannfutter bei nach unten gedrückten Klemmtaster in die Einstellführung einsetzen.</p> <div data-bbox="847 763 1422 954"><p><b>HINWEIS</b></p><p>Die beiden Drehbegrenzungsrippen in die beiden Einstell-Nuten einführen</p></div>
<p>Fig. C</p>  <p>Einstellknopf</p>	<p>Mit dem Einstellknopf kann die Schleifabnahme ( Dicke ) des Materials eingestellt werden.</p> <ul style="list-style-type: none"><li>• geringe Schleifabnahme bei normalen Schärfen.</li><li>• große Schleifabnahme bei beschädigten Bohrern.</li></ul> <p>"+" bedeutet mehr Material zu entfernen "- " bedeutet, dass weniger Material entfernt wird.</p>
<p>Fig. D</p>  <p>Bohrerspitze ganz angelegt</p> <p>engste Stelle an Spänenut</p>	<p>Klemmtaster (2) mit leichtem Drehen am Bohrerende langsam loslassen und dabei Klemmfedern in Spänenut einklemmen. Der Bohrer ist wie in Fig. D perfekt eingerichtet.</p>
<p>Fig. E</p>  <p>Fixiergriff</p>	<ul style="list-style-type: none"><li>• Bohrer an Anschlagplatte gedrückt halten und mit Fixiergriff <b>im Uhrzeigersinn</b> festdrehen.</li></ul> <p>Spannfutter bei gedrücktem Klemmtaster (2) aus der Einstellführung (10) herausziehen</p>

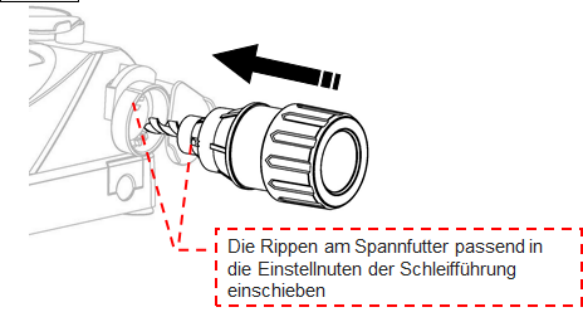

## 6.22 Bohrer schleifen (Hauptschneide)

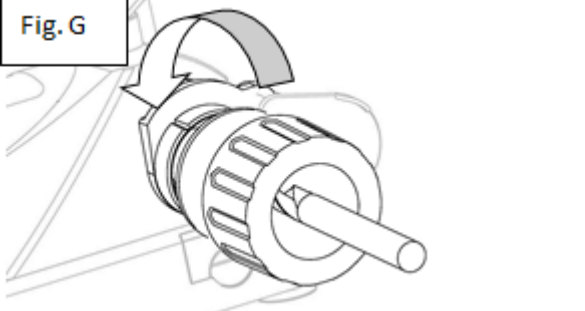
<p>Fig. F</p>  <p>Die Rippen am Spannfutter passend in die Einstellnuten der Schleifführung einschieben</p>	<ul style="list-style-type: none"><li>• Das Gerät mit dem EIN Schalter (1) einschalten.</li><li>• Warten bis Schleifscheibe Leerlaufdrehzahl erreicht hat (ca. 30 sek).</li><li>• Die Schutzkappe entfernen.</li><li>• Das Spannfutter mit Bohrer richtig in die Schleifführung (5) einsetzen.</li></ul> <p><b>HINWEIS</b></p> <p> Die beiden Rippen des Spannfutters passend in die Einstellnuten einsetzen!</p>
<p>Fig. G</p> 	<ul style="list-style-type: none"><li>• Drehen Sie das Spannfutter in der Schleifführung leicht nach links und rechts hin und her bis kein Schleifen mit Schleifgeräusch mehr zu hören ist.</li><li>• Ziehen Sie das Spannfutter aus der Schleifführung und drehen es um 180°. Setzen Sie das Spannfutter wieder richtig ein und wiederholen Sie den Vorgang.</li><li>• Schalten Sie das Gerät am EIN/AUS Schalter aus. Lassen Sie die Schleifscheibe zum Stillstand kommen, bevor Sie das Spannfutter herausnehmen</li></ul>

## 6.23 Bohrer Freiwinkel schleifen

<b>HINWEIS</b>	
	Freiwinkel schleifen ist nur für Bohrer über $\varnothing$ 10mm geeignet.

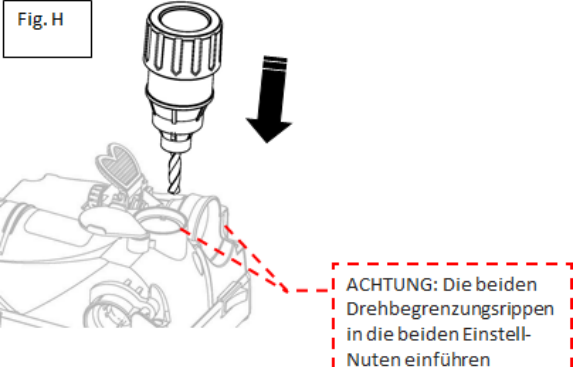
<p>Fig. H</p>  <p>ACHTUNG: Die beiden Drehbegrenzungsrippen in die beiden Einstell-Nuten einführen</p>	<ul style="list-style-type: none"><li>• Die Maschinet mit dem EIN Schalter (1) einschalten.</li><li>• Warten bis Schleifscheibe Leerlaufdrehzahl erreicht hat (ca. 30 sek).</li><li>• Spannfutter in Freiwinkel Schleifführung (3) einsetzen. Drehbegrenzungsrippen richtig in Führung setzen. Fig H</li><li>• Drehen Sie das Spannfutter in der Freiwinkelführung nach links und rechts hin und her bis kein Schleifen mit Schleifgeräusch mehr hörbar ist.</li><li>• Ziehen Sie das Spannfutter aus der Freiwinkel-Führung und drehen es um 180°. Setzen Sie das Spannfutter wieder ein und wiederholen Sie den Vorgang.</li><li>• Schalten Sie das Schärfergerät am EIN/AUS Schalter aus.</li><li>• Lassen Sie die Schleifscheibe zum Stillstand kommen, bevor Sie das Spannfutter herausnehmen.</li><li>• Ziehen Sie das Bohrfutter aus der Führung und öffnen Sie den Fixiergriff am Spannfutter. Entnehmen Sie den fertig geschliffenen Bohrer.</li></ul>
---	---



### 6.3 Messer schärfen



Die Maschine mit dem EIN Schalter (1) einschalten und warten bis Schleifscheibe Leerlaufdrehzahl erreicht hat (ca. 30 sek).

Mit einem der beiden verschiedenen Führungen für die jeweilige Messerstärke das Messer nun wie folgt schleifen:

- Das Messer in die Führung an der Griffseite einlegen und durch die Führung ziehen.
- Beim Zurücklegen das Messer anheben, in der Ausgangsposition wieder einlegen und in die abgebildete Richtung ziehen.

### 6.4 Scheren schärfen



Die Maschine mit dem EIN Schalter (1) einschalten und warten bis Schleifscheibe Leerlaufdrehzahl erreicht hat (ca. 30 sek).

- Die Schere wie abgebildet in die Scherenführung einlegen und in der Pfeilrichtung durch die Führung ziehen.
- Beim Zurücklegen die Schere leicht aus der Führung nehmen, in der Ausgangsposition wieder einlegen und in die abgebildete Richtung ziehen.

## 7 REINIGUNG, WARTUNG, LAGERUNG, ENTSORGUNG

### 7.1 Reinigung

#### HINWEIS



Falsche Reinigungsmittel können die Oberfläche der Maschine angreifen. Verwenden Sie zum Reinigen keine Lösungsmittel, Nitroverdünnung oder andere Reinigungsmittel, die die Oberfläche der Maschine beschädigen könnten. Beachten Sie die Angaben und Hinweise des Reinigungsmittelherstellers!

In weiterer Folge ist regelmäßige Reinigung Voraussetzung für den sicheren Betrieb der Maschine sowie eine lange Lebensdauer derselben. Reinigen Sie die Maschine deshalb nach jedem Einsatz, mindestens jedoch ein Mal wöchentlich und leeren sie den Schleifstaubbehälter

#### WARNUNG



**Gefahr durch elektrische Spannung!** Das Hantieren an der Maschine bei kann zu schweren Verletzungen oder zum Tod führen. Maschine vor Wartungs- bzw. Instandhaltungsarbeiten stets von der Spannungsversorgung trennen und gegen unbeabsichtigtes Wiedereinschalten sichern!

Nach dem Gebrauch die Schleifstaubbehälter aus dem Gerät entnehmen und reinigen.

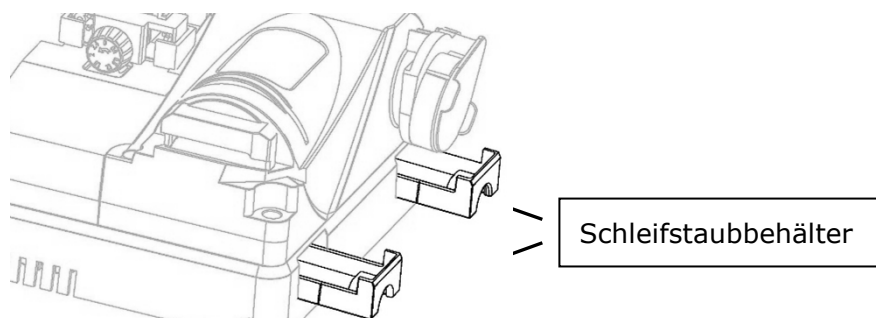





## 7.2 Wartung

### WARNUNG



**Gefahr durch elektrische Spannung!** Das Hantieren an der Maschine bei kann zu schweren Verletzungen oder zum Tod führen. Maschine vor Wartungs- bzw. Instandhaltungsarbeiten stets von der Spannungsversorgung trennen und gegen unbeabsichtigtes Wiedereinschalten sichern!

Die Maschine ist wartungsarm und nur wenige Teile müssen gewartet werden. Ungeachtet dessen sind Störungen oder Defekte, die geeignet sind, die Sicherheit des Benutzers zu beeinträchtigen, umgehend zu beseitigen!

#### 7.2.1 Schleifscheibe(n) erneuern

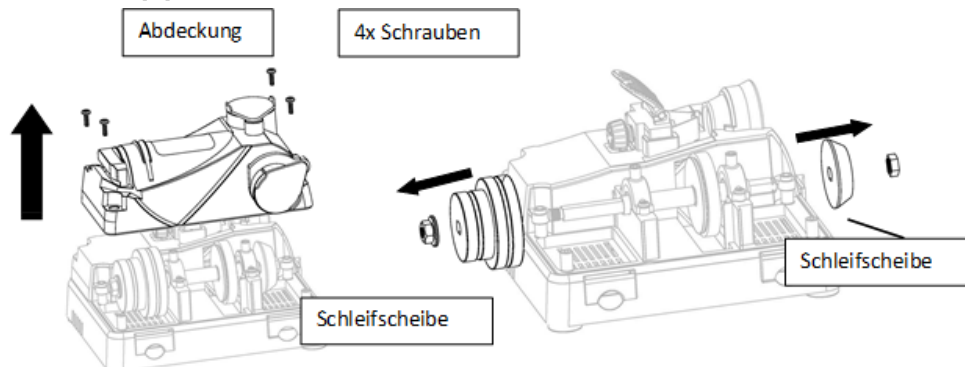

- Die Abdeckung durch entfernen der 4 Schrauben abnehmen.
- Mit einem Sechskantschlüssel kann die Mutter durch Festhalten der Schleifscheibe abgeschraubt werden.
- Nun kann die Schleifscheibe abgezogen werden.
- Nach Aufsetzen den neuen Schleifscheibe(n) die Mutter wieder festziehen und die Abdeckung aufschrauben.

### VORSICHT



Verwenden Sie keine Schleifscheibe mit unterschiedlichen Spezifikationen oder anderer Herstellung! Dies kann zu Verletzungen führen. Service sollte von einem Fachmann durchgeführt werden.

## 7.3 Lagerung

### HINWEIS



Bei unsachgemäßer Lagerung können wichtige Bauteile beschädigt und zerstört werden. Lagern Sie verpackte oder bereits ausgepackten Teile nur unter den vorgesehenen Umgebungsbedingungen!

Lagern Sie die Maschine bei Nichtgebrauch an einem trockenen, frostsicheren und versperrbaren Ort um einerseits mögliche Beschädigungen entgegenzuwirken, und um andererseits sicherzustellen, dass Unbefugte und insbesondere Kinder keinen Zugang zur Maschine haben.

## 7.4 Entsorgung



Beachten Sie die nationalen Abfallbeseitigungs-Vorschriften. Entsorgen Sie die Maschine, Maschinenkomponenten oder Betriebsmittel niemals im Restmüll. Kontaktieren Sie gegebenenfalls Ihre lokalen Behörden für Informationen bezüglich der verfügbaren Entsorgungsmöglichkeiten. Wenn Sie bei Ihrem Fachhändler eine neue Maschine oder ein gleichwertiges Gerät kaufen, ist dieser in bestimmten Ländern verpflichtet, Ihre alte Maschine fachgerecht zu entsorgen.



## 8 PREFACE (EN)

### Dear Customer!

This operating manual contains information and important notes for the safe start-up and handling of the multi-function sharper USG950, hereinafter referred to as "machine".



The manual is an integral part of the machine and must not be removed. Keep it for later use in a suitable place, easily accessible to users (operators), protected from dust and moisture, and enclose it with the machine if the machine is passed on to third parties!

### **Please pay special attention to the chapter Safety!**

Due to the constant further development of our products, illustrations and contents may differ slightly. If you notice any errors, please inform us.

Subject to technical changes!

**Check the goods immediately after receipt and note any complaints on the consignment note when taking over the goods from the deliverer!**

**Transport damage must be reported separately to us within 24 hours.**

**HOLZMANN MASCHINEN GMBH cannot accept any liability for unnoticed transport damage.**

### Copyright

© 2021

This documentation is protected by copyright. All rights reserved! Especially the reprint, the translation and the extraction of photos and illustrations will be prosecuted.

The place of jurisdiction shall be the Regional Court of Linz or the court responsible for 4170 Haslach.

### Customer Service Address

**HOLZMANN MASCHINEN GmbH**  
AT-4170 Haslach, Marktplatz 4  
AUSTRIA  
Tel +43 7289 71562 - 0  
[info@holzmann-maschinen.at](mailto:info@holzmann-maschinen.at)





## 9 SAFETY

This section contains information and important notes on safe start-up and handling of the machine.



For your own safety, read these operating instructions carefully before putting the machine into operation. This will enable you to handle the machine safely and prevent misunderstandings as well as personal injury and damage to property. In addition, observe the symbols and pictograms used on the machine as well as the safety and hazard information!

### 9.1 Intended use of the machine

The machine is intended exclusively for the following activities: for sharpening drills, knives and scissors, each within the given technical limits.

**HOLZMANN MASCHINEN assumes no responsibility or warranty for any other use or use beyond this and for any resulting damage to property or injury.**

#### 9.1.1 Technical Restrictions

The machine is intended for use under the following ambient conditions:

Rel. Humidity:	max. 90 %
Temperature	+5° C to +40° C

#### 9.1.2 Prohibited Applications / Hazardous Misapplications

- Operating the machine without adequate physical and mental fitness.
- Operating the machine without knowledge of the operating instructions.
- Modifications or changes to the design of the machine.
- Operating the machine outdoors.
- Operating the machine in a potentially explosive environment
- Operating the machine outside the technical limits specified in this manual.
- Remove the safety markings attached to the machine.
- Modify, bypass or disable the safety devices of the machine.

The improper use or disregard of the versions and instructions described in this manual will result in the voiding of all warranty and compensation claims against Holzmann Maschinen GmbH.

### 9.2 User requirements

The machine is designed to be operated by one person. The physical and mental aptitude as well as knowledge and understanding of the operating instructions are prerequisites for operating the machine. Persons who, because of their physical, sensory or mental abilities or their inexperience or ignorance, are unable to operate the machinery safely must not use it without supervision or instruction from a responsible person.

**Please note that local laws and regulations may determine the minimum age of the operator and restrict the use of this machine!**

Put on your personal protective equipment before working on the machine.

**Work on electrical components or equipment may only be carried out by a qualified electrician or under the guidance and supervision of a qualified electrician.**

### 9.3 General safety instructions

To avoid malfunctions, damage and health hazards when working with the machine, the following points must be observed in addition to the general rules for safe working:

- The machine may only be operated, maintained or repaired by persons who are familiar with it and who have been informed about the dangers arising from this work.
- Check the machine for completeness and function before putting it into operation.
- Ensure a clean working environment.



- Ensure sufficient light conditions at the workplace.
- Ensure that unauthorised persons keep a safe distance from the machine.
- Keep children away from the machine.
- Wear suitable protective equipment (eye protection, dust mask, respiratory protection, hearing protection, gloves when handling tools) as well as close-fitting protective work clothing - never loose clothing, ties, jewellery, etc. - danger of being pulled in!
- Hide long hair under hair protection.
- - Do not remove sections or other parts of the workpiece from the cutting area while the machine is running!
- Always work with care and the necessary caution and under no circumstances use excessive force.
- Do not overstrain the machine!
- Do not work on the machine if you are tired, not concentrated or under the influence of medication, alcohol or drugs!
- Protection against electric shock. Avoid physical contact with grounded surfaces (e.g. pipes, radiators, stoves, refrigerators) if possible.
- Do not misuse the cable. Never carry the appliance by the cord or pull the appliance to disconnect it from the power outlet. Keep the cable away from heat, oil and sharp edges.
- Maintain the tools with care. Keep the cutting tools sharp and clean for better and safer performance.
- Use only suitable extension cables.
- A damaged or tangled cable increases the risk of electric shock. Handle the cable with care. Never use the cord to carry, pull or disconnect the power tool. Keep the cord away from heat, oil, sharp edges or moving parts.
- Disconnect the power cord when not in use or before any maintenance work.

#### 9.4 Special safety instructions for that machine

- Grinding wheels should be stored and handled carefully according to the manufacturer's instructions;
- Inspect the grinding wheel before use; do not use chipped, cracked or otherwise defective products;
- Use only grinding wheels reinforced with organic bond (80m/s).
- Make sure that the grinding wheels are installed in accordance with the manufacturer's instructions;
- Ensure that the grinding wheel is correctly mounted and clamped before use, and use the machine in a secure position for 30 seconds without load, stop it immediately if strong vibrations are generated or other defects are detected. If this happens, check the machine to determine the cause.
- Make sure that the sparks caused by its use do not cause any danger, e.g. by reaching people or hitting flammable substances.
- Make sure that the air vents are not clogged when working in dusty conditions. If it is necessary to remove the dust, first unplug the machine from the power supply.
- Always wear safety glasses and hearing protection. It is advisable to use other individual protective equipment such as masks, gloves, helmets and aprons.

#### 9.5 Hazard Warnings

Despite their intended use, certain residual risks remain.

Due to the design and construction of the machine, hazardous situations may occur when handling the machines, which are identified as follows in these operating instructions:

### DANGER



A safety instruction designed in this way indicates an imminently hazardous situation which, if not avoided, will result in death or serious injury.

**WARNING**

Such a safety instruction indicates a potentially hazardous situation which, if not avoided, may result in serious injury or even death.

**CAUTION**

A safety instruction designed in this way indicates a potentially hazardous situation which, if not avoided, may result in minor or moderate injury.

**NOTICE**

A safety notice designed in this way indicates a potentially hazardous situation which, if not avoided, may result in property damage.

Irrespective of all safety regulations, your common sense and appropriate technical suitability/training are and will remain the most important safety factor for error-free operation of the machine. Safe working primarily depends on you!

## 10 OPERATION

### 10.1 Preparatory activities

#### 10.1.1 Checking the delivery content

Note visible transport damages always on the delivery note and check the machine immediately after unpacking for transport damages or missing or damaged parts. Report any damage to the machine or missing parts immediately to your dealer or the shipping company.

#### 10.1.2 Requirements of the location of installation

Choose a suitable work-site for the machine (stable and even).



Pay attention to the safety requirements and the dimensions of the machine. The selected installation location must ensure a suitable connection to the electrical mains.

### 10.2 Sharpening drills

#### 10.2.1 Installing the drill in the chuck

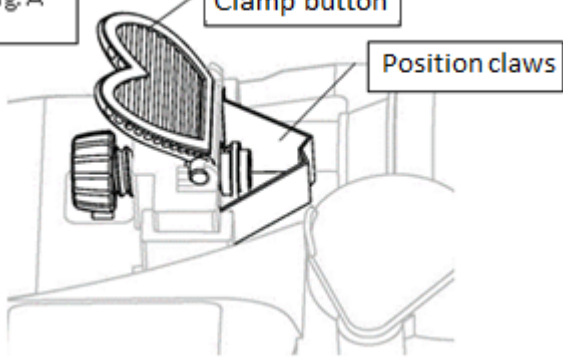
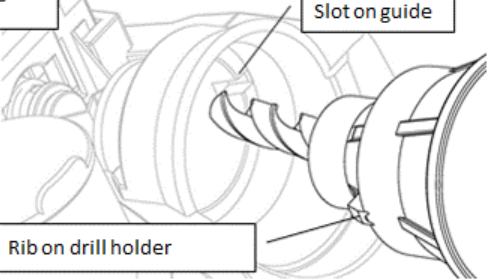

- The chuck (4) out of the device.
- The mount Grip by turning counterclockwise relax until the desired drill bit size is reached.
- Drill in chuck (4) and turn slightly to mount Grip.

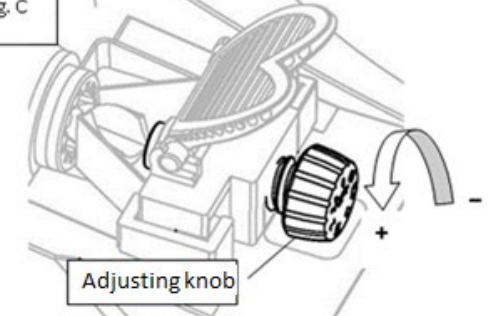
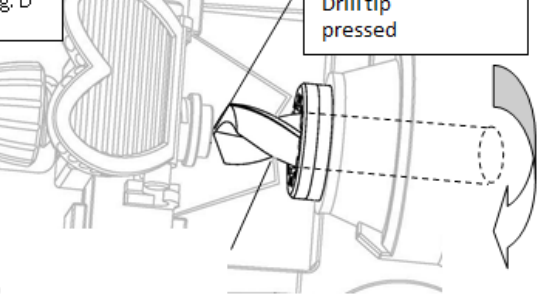
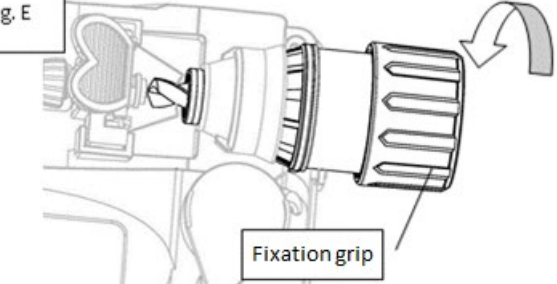

<p>Fig. A</p>  <p>Clamp button</p> <p>Position claws</p>	<p>Open the terminal by pressing the springs clamp button</p>
<p>Fig. B</p>  <p>Slot on guide</p> <p>Rib on drill holder</p>	<p>Insert the chuck when clamp button pushed down in the adjustment guide.</p> <p><b>NOTICE</b></p>  <p>Insert the two rotary limiting ribs in the two adjustment grooves</p>
<p>Fig. C</p>  <p>Adjusting knob</p>	<p>By adjusting the grinding loss (thickness) of the material can be adjusted.</p> <ul style="list-style-type: none"><li>• low grinding loss in normal sharpening.</li><li>• large grinding decrease in damaged drills.</li></ul> <p>"+" means more material will be removed. "-" means less material will be removed.</p>
<p>Fig. D</p>  <p>Drill tip pressed</p>	<p>Terminal switch (2) Slowly release lightly turning the drill end and thereby pinch clamp springs in drill nut.</p> <p>The drill is perfectly set up as shown in Fig. D.</p>
<p>Fig. E</p>  <p>Fixation grip</p>	<ul style="list-style-type: none"><li>• Press and hold to stop plate drill and tighten with fixing grip <b>clockwise</b>.</li></ul> <p>Chuck guide while pressing the clamp button (2) of the adjustment (10) pull out.</p>

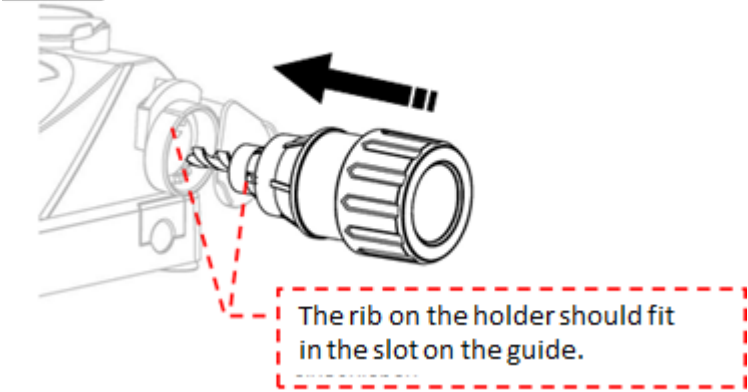

## 10.2.2 Drill grinding (cutting lip)

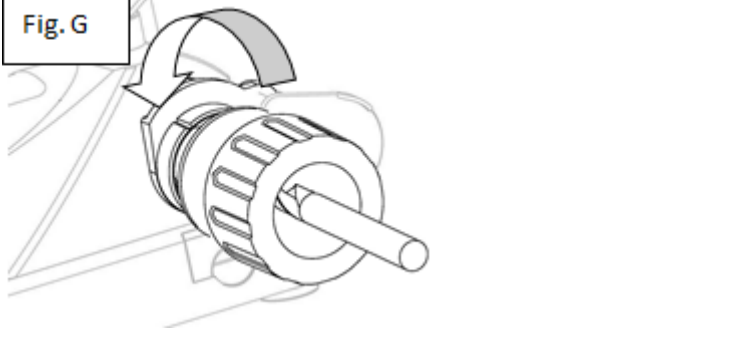
<p>Fig. F</p>  <p>The rib on the holder should fit in the slot on the guide.</p>	<ul style="list-style-type: none"><li>• Switch on the machine with the ON switch (1).</li><li>• Wait until the grinding wheel has reached idling speed (approx. 30 seconds).</li><li>• Remove the protective cover (2).</li><li>• Insert the chuck with drill right into the grind guide (5).</li></ul> <p><b>NOTICE</b></p> <p> The two ribs of the chucks in the adjustment grooves running!</p>
<p>Fig. G</p> 	<ul style="list-style-type: none"><li>• Turn the chuck in the honing guide slightly to the left and right up and down until no sanding with grinding sound more is heard.</li><li>• Pull the chuck from the honing guide and rotate it through 180°. Place the chuck again correctly and try again.</li><li>• Turn off the unit at the ON / OFF switch. Let the wheel come to a standstill before removing the chuck</li></ul>

## 10.2.3 Grind drill clearance angle

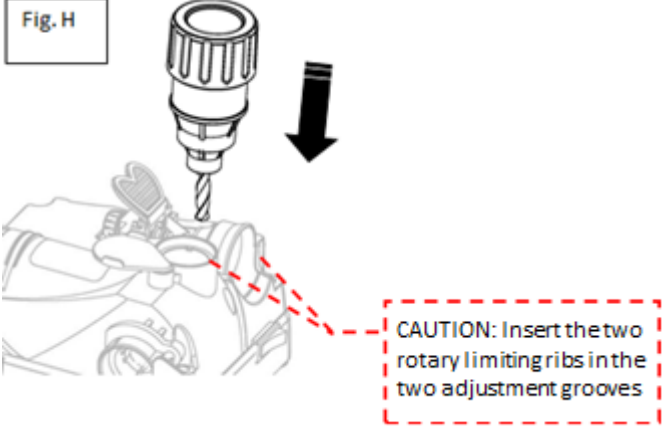
<p><b>NOTICE</b></p>	
	<p>Grind clearance angle is only suitable for drills over <math>\varnothing</math> 10mm.</p>
<p>Fig. H</p>  <p>CAUTION: Insert the two rotary limiting ribs in the two adjustment grooves</p>	<ul style="list-style-type: none"><li>• Insert chuck in relief angle grinding guide (3). Properly set rotation restriction ribs lead. Figure H</li><li>• Turn the chuck in the clearance angle guide to the left and right up and down until no sanding with grinding sound more audible.</li><li>• Pull the chuck from the clearance angle guide and rotate it through 180°. Place the chuck back on and try again.</li><li>• Turn off the sharpener on the ON / OFF switch.</li><li>• Let the wheel come to a standstill before removing the chuck.</li><li>• Pull the chuck out of the guide and open the mount Grip the chuck. Remove the finish-ground drill.</li></ul>



### 10.3 Sharpen knives



Switch the machine on with the ON switch(1) and wait until the grinding wheel has reached idling speed (approx.. 30sec).

- The blade into the guide on the handle side and move through the guide.
- When replacement Raise the blade, re-insert it in the initial position and pull in the direction shown.

### 10.4 sharpen scissors



Switch the machine on with the ON switch (1) and wait until the grinding wheel has reached idling speed (approx.. 30sec).

- The scissors ready to insert in the scissor-type guide and pull in the direction of the arrow through the guide.
- While Navigating easily take the scissors out of the guide, replace it in the original position and pull in the direction shown.

## 11 CLEANING, MAINTENANCE, STORAGE, DISPOSAL

### 11.1 Cleaning

#### NOTICE



Incorrect cleaning agents can attack the surface of the machine. Do not use solvents, nitro thinners or other cleaning agents that could damage the surface of the machine. Observe the specifications and instructions of the cleaning agent manufacturer!

In addition, regular cleaning is a prerequisite for the safe operation of the machine and a long lifetime of the machine. Clean the machine after each use, but at least once a week and empty the grinding dust boxes.

#### WARNING



**Danger due to electrical voltage!** Handling the machine with the power supply up can lead to serious injuries or even death. Always disconnect the machine from the power supply and secure it against unintentional or unauthorized reconnection before carrying out any troubleshooting measures!

After use, remove the grinding dust boxes from the machine and clean it.

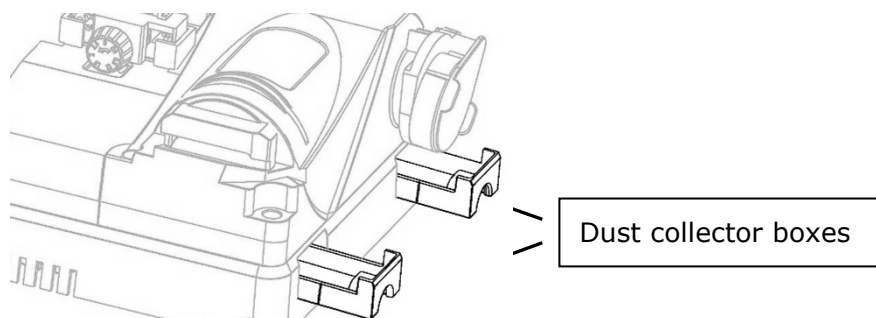





## 11.2 Maintenance

### WARNING



**Danger due to electrical voltage!** Handling the machine with the power supply up can lead to serious injuries or even death. Always disconnect the machine from the power supply and secure it against unintentional or unauthorized reconnection before carrying out any troubleshooting measures!

The machine is low-maintenance and only a few parts have to be serviced. Nevertheless, malfunctions or defects which could impair the safety of the user must be rectified immediately!

#### 11.2.1 Replace the grinding wheel

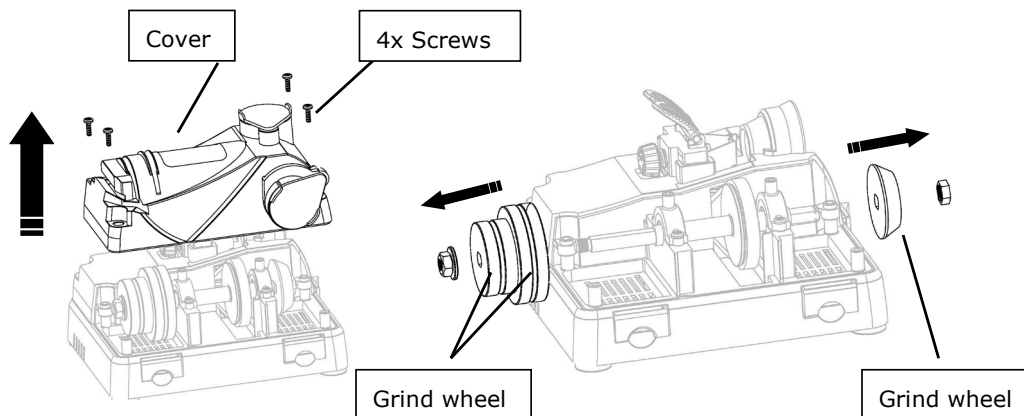

- Remove the cover by removing the 4 screws.
- With an Allen wrench the nut can be unscrewed by holding the grinding wheel.
- Now, the grinding wheel can be removed.
- After placing the new grinding wheel (s), tighten the nut and screw on the cover.

### CAUTION



Do not use a grinding wheel with different specifications or different manufacture! This can lead to injuries. Service should be carried out by a specialist.

## 11.3 Storage

### NOTICE



Improper storage can damage and destroy important components. Store packed or unpacked parts only under the intended ambient conditions!

When not in use, store the machine in a dry, frost-proof and lockable place to prevent possible damage and to ensure that unauthorised persons, especially children, cannot have access to the machine.

## 11.4 Disposal



Never dispose of the machine, machine components or equipment in residual waste. Observe the national disposal regulations. In certain countries retailers are obliged to dispose of your old machine properly, when you buy a new one. In doubt, contact your local authorities for information on the possibilities of legally compliant disposal.





## 12 AVANT-PROPOS (FR)

### **Cher client, chère cliente,**

Le présent mode d'emploi contient des informations et des remarques importantes relatives à la mise en service et à la manipulation sécurisée de l'affûteuse universelle USG 950, ci-après désignée par « machine ».



Le manuel fait partie intégrante de la machine et ne doit pas être retiré. Le conserver pour une utilisation ultérieure dans un endroit approprié, facilement accessible aux utilisateurs (opérateurs), à l'abri de la poussière et de l'humidité, et le joindre à la machine en cas de transmission à des tiers!

### **Porter une attention particulière au chapitre Sécurité!**

Nos produits peuvent légèrement diverger des illustrations et des contenus en raison du développement constant. Si vous décelez des erreurs, veuillez nous en informer.

Sous réserve de modifications techniques!

**Contrôler la marchandise immédiatement après réception et noter toute réclamation lors de la prise en charge de la marchandise par le livreur !**

**Les dommages de transport doivent nous être signalés séparément dans les 24 heures.**

**Holzmann Maschinen GmbH décline toute garantie pour les dommages liés au transport non-signalés.**

### **Droits d'auteur**

© 2021

Cette documentation est protégée par droit d'auteur. Tous droits réservés! En particulier, la réimpression, la traduction et l'extrait de photographies et d'illustrations feront l'objet de poursuites judiciaires.

Le tribunal compétent est le tribunal régional de Linz ou le tribunal compétent pour 4170 Haslach.

### **Adresse du service client**

**HOLZMANN MASCHINEN GmbH**

A-4170 Haslach, Marktplatz 4

AUSTRIA

Tel +43 7289 71562 – 0

**info@holzmann-maschinen.at**



## 13 SÉCURITÉ

### 13.1 Utilisation correcte

La machine doit être en parfait état et en conformité avec les règles de sécurité pour être utilisée ! Défauts qui pourraient affecter la sécurité doivent être rectifiés immédiatement!

Il est interdit de modifier l'équipement de sécurité de la machine ou de le rendre inefficace!

#### Conditions environnementales

La machine est conçue pour travailler dans les conditions suivantes:

Humidité	max. 90%
température	+5°C to +40°C +41°F to +104°F

La machine n'est pas destinée à une utilisation en extérieur.

La machine n'a pas été conçue pour être utilisée dans des conditions potentiellement dangereuses.

### 13.2 Utilisation interdite

- L'utilisation de la machine en dehors des limites techniques des états décrits dans ce manuel est interdite.
- Le fonctionnement de la machine sans ces dispositifs de sécurité fournis est interdit.
- La suppression ou la désactivation des dispositifs de protection est interdite.
- L'utilisation d'outils qui ne sont pas faits pour une utilisation appropriée de la USG 950 est interdite.
- Le fonctionnement de la machine sur une manière ou à des fins qui ne sont pas conformes aux instructions de ce manuel à 100%, est interdit.
- Ne pas laisser la machine sans surveillance, surtout lorsque les enfants sont à proximité. NE LAISSEZ PAS le lieu de travail sans surveillance!

**Pour un usage différent ou supplémentaire entraînant des dommages matériels ou des blessures Holzmann-Maschinen ne prend aucune responsabilité ou garantie.**

### 13.3 Instruction de sécurité

Pour éviter tout dysfonctionnement, dommages ou blessures, prendre en compte les éléments suivants :

La sécurité doit être observée et régulièrement inspectée!

**Les signes d'alerte et / ou des décalcomanies illisibles sur la machine devront être remplacés par de nouvelles immédiatement :**



Utiliser un équipement de sécurité personnelle: Le port de lunettes de sécurité est obligatoire



Débrancher la machine du secteur avant chaque entretien, activités similaires ou pause. Mettre l'interrupteur sur « arrêt » avant de débrancher l'alimentation.  
Ne pas utiliser le câble pour le transport ou pour déplacer la machine.

- La machine n'est pas appropriée pour une utilisation en continue. Si le moteur est chaud, l'interrupteur thermique déconnecte la machine. Laisser refroidir, dans l'état de hors tension.



- Lors de l'affûtage, des étincelles vont se former. Garder la machine à une distance sûre de liquides et de matières inflammables.
- Ne pas toucher la meule et la pièce immédiatement après utilisation car ils sont très chauds.
- La pièce pendant l'affûtage devient bleu ! signe que la pièce surchauffe et peut alors être endommagé. Refroidir la pièce régulièrement dans l'eau, si nécessaire.
- La machine est conçue pour un affûtage à sec et ne doit pas entrer en contact avec des liquides.

**La machine n'a que peu d'éléments qui nécessitent un d'entretien.**

**Les réparations doivent être réalisées par des professionnels.**

Accessoires: Utiliser uniquement les accessoires recommandés par Holzmann.

### 13.4 Risques résiduels

Même en respectant les normes de sécurité vous devez prendre en compte les risques résiduels suivant:

- Dommages auditifs si aucune mesure de protection n'ont été prises par l'utilisateur
- Risque de blessures aux mains / doigts pendant le fonctionnement.
- Risque de blessure par contact avec des éléments électriques.
- Risque de blessure due à la rupture ou l'éjection de la pièce.
- Blessure à l'œil par des débris volants, même avec des lunettes !

Ces risques peuvent être minimisés si toutes les normes de sécurité sont appliquées, la maintenance et le bon entretien de la machine et de son équipement fait, ainsi qu'une utilisation strictement réservé à du personnel qualifié. Malgré tous les dispositifs de sécurité, l'utilisation de votre bon sens et qualifications / formation est essentiel pour faire fonctionner une machine comme la USG 950, c'est le facteur de sécurité le plus important!

## 14 FONCTIONNEMENT

### 14.1 Ajustement de foret dans le mandrin

- Retirer le mandrin (4) de la machine.
- Tourner la poignée de verrouillage vers la gauche pour ouvrir la fixation du foret en fonction de la taille du foret.
- Placer le foret dans le mandrin (4) et tourner légèrement la poignée de verrouillage.

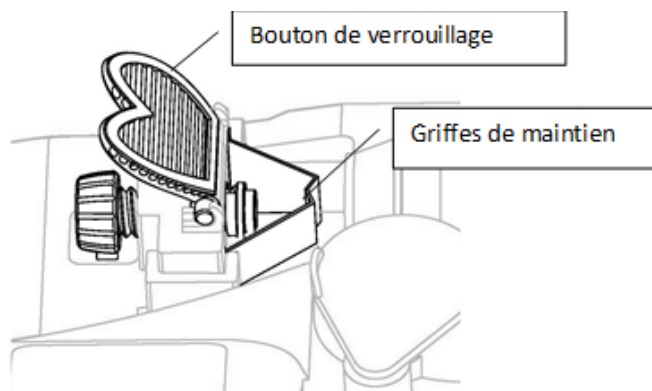

Libérer les griffes en pressant sur le bouton de verrouillage

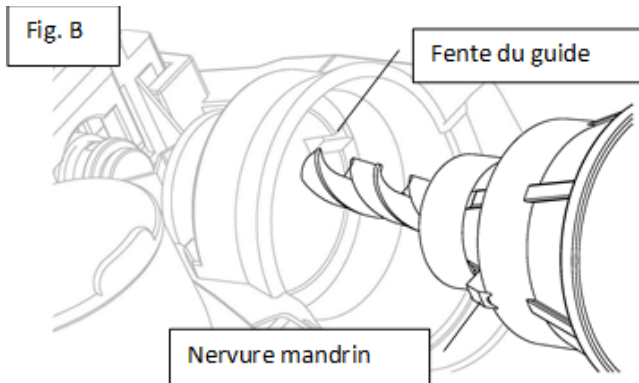

Insérer le mandrin tout en pressant sur le bouton de verrouillage.

Attention : insérer les deux nervures du mandrin dans les fentes du guide !

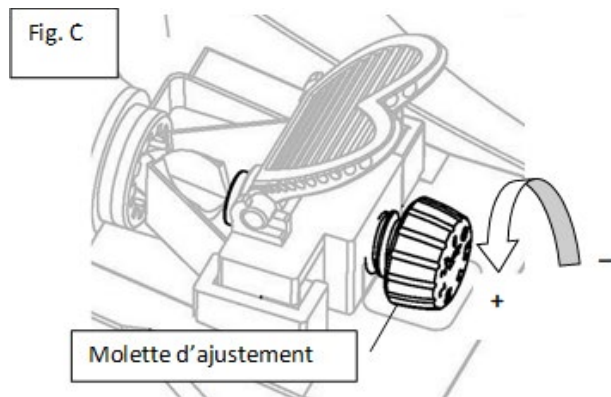

En ajustant la molette, régler la quantité de matière (épaisseur) à affûter.

- Réglage fin pour un affûtage normal.
- Réglage épais pour les forets endommagés.

"+" signifie plus de matière à affûter.

"-" signifie moins de matière à affûter.

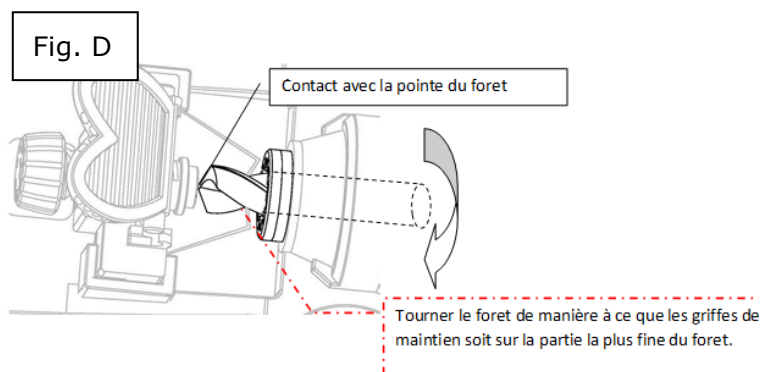

Tourner délicatement le foret jusqu'à obtenir blocage du foret via les griffes de maintien.

Le foret est parfaitement positionner comme sur la Fig. D.

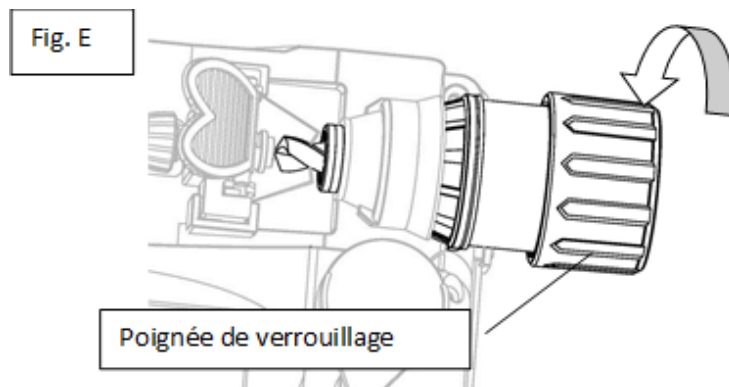

- Maintenir une pression sur le mandrin tout en finissant de la fixer en tournant la poignée de verrouillage.

- Retirer le mandrin du positionneur de foret en appuyant sur le bouton de verrouillage.



## 14.2 Affûtage du foret

Fig. F

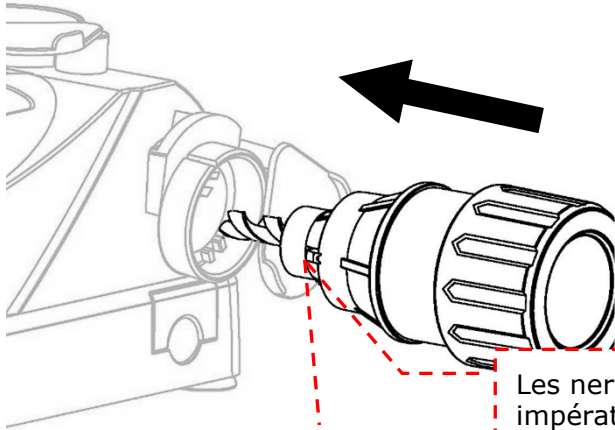

- Démarrer la machine en appuyant sur la fonction Marche de l'interrupteur.
- Ouvrir le couvercle de protection.
- Insérer le mandrin avec le foret dans le guide d'affûtage (5).

**ATTENTION:** Attention : insérer les deux nervures du mandrin dans les fentes du guide !

Les nervures dans le mandrin doivent impérativement être insérer dans les fentes du guide!

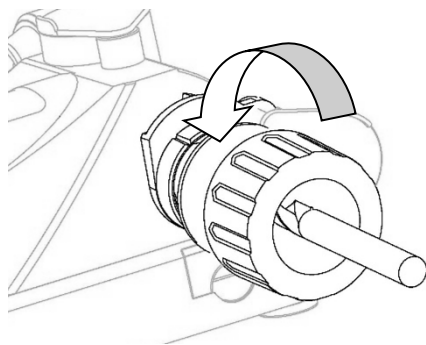

- Tourner délicatement le mandrin dans le guide de gauche à droite, puis de droite à gauche... Renouveler l'opération jusqu'à l'absence du bruit d'affûtage.
- Retirer le mandrin du guide, le tourner à 180° puis répéter l'opération ci-dessus.
- Éteindre la machine via l'interrupteur, laisser la meule d'affûtage s'arrêter avant de retirer le mandrin.

## 14.3 Affûtage de l'angle de dépouille du foret

**INFO:** Affûter l'angle de dépouille seulement pour les forets de plus de Ø10mm.

Fig. H

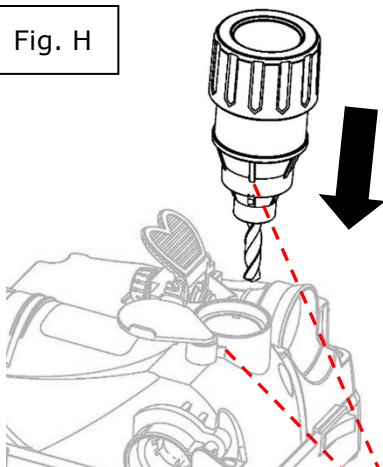

- Insérer le mandrin dans le guide d'angle de dépouille (3) correctement en fonction des nervures du mandrin. Figure H
- Tourner délicatement le mandrin dans le guide de gauche à droite, puis de droite à gauche... Renouveler l'opération jusqu'à l'absence du bruit d'affûtage.
- Retirer le mandrin du guide, le tourner à 180° puis répéter l'opération ci-dessus.
- Éteindre la machine via l'interrupteur, laisser la meule d'affûtage s'arrêter avant de retirer le mandrin.
- Retirer le mandrin du guide et desserrer la poignée de verrouillage pour retirer le foret affûté.

**ATTENTION :** Les nervures dans le mandrin doivent impérativement être insérer dans les fentes du guide !



## 14.4 Affûtage de couteaux



Allumer la machine.

Avec l'un des deux différents guides (suivant l'épaisseur du couteau) aiguiser de la manière suivante:

- Insérer la base de la lame du couteau dans le guide et tirer délicatement dans le sens de la flèche (voir photo) afin d'affûter toute la longueur de la lame.
- Répéter l'opération pour un affûtage optimal.

## 14.5 Affûtage de ciseaux



Allumer la machine.

- Insérer une première lame des ciseaux à sa base et tirer délicatement dans le sens de la flèche (voir photo), répéter l'opération pour un affûtage optimal.
- Procéder de la même manière avec la deuxième lame des ciseaux.

## 14.6 Retrait du bac à résidus

ATTENTION: Déconnecter électriquement la machine!

Après utilisation de la machine, retirer et nettoyer le bac à résidus.

Fig. H

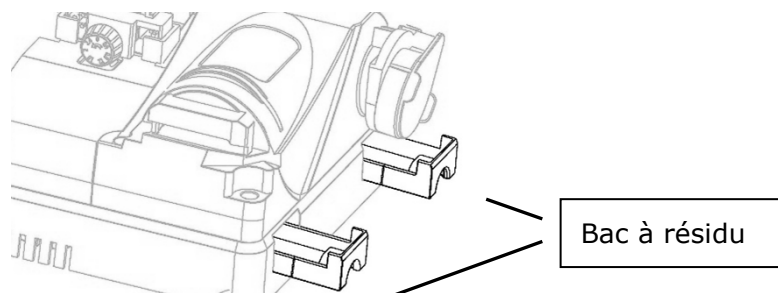

## 15 MAINTENANCE



### ATTENTION

**Ne jamais nettoyer ou faire l'entretien sur la machine lorsque encore connecté à l'alimentation électrique:**

**Des dommages sur la machine ainsi que des blessures peuvent se produire en raison de commutation involontaire sur la machine!**

**Par conséquent: Mettre la machine hors tension et la débrancher de l'alimentation électrique avant tout travaux d'entretien ou de nettoyage !**



## 15.1 Remplacement des meules

**ATTENTION:** Utiliser des gants appropriés pour le maintien de la meule !

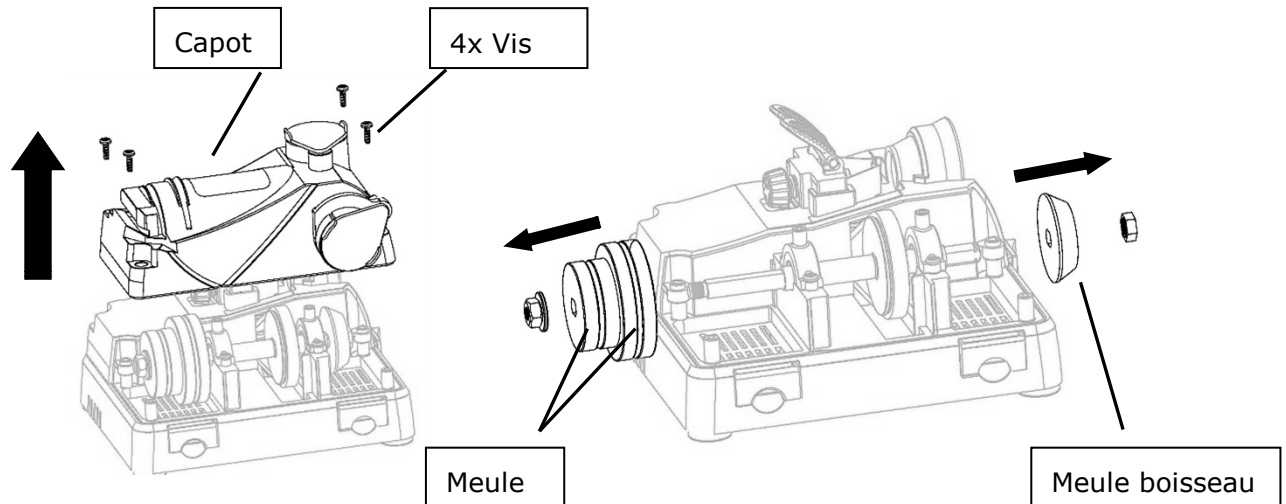

- Retirer le capot en retirant les 4 vis.
- Retirer les deux boulons à l'aide de la clé approprié en maintenant la meule.
- Les meules peuvent maintenant être retirées.
- Après avoir remplacé la (les) meule(s) resserrer correctement les deux boulons et fixer le capot de la machine via ses 4 vis.

**ATTENTION:** Ne pas utiliser de meules avec des spécifications différentes ! Cela peut conduire à des blessures ! Cette opération de maintenance doit être effectuée par un personnel qualifié.

## 15.2 Nettoyage

- Un nettoyage complet et régulier assure une longue durée de vie de la machine et représente une exigence de sécurité. Utiliser uniquement des détergents doux pour le nettoyage, c'est-à-dire pas d'essence, kérosène, soude, etc.,...
- Utiliser uniquement un chiffon humide chaud et une brosse douce pour assurer le nettoyage de la machine.
- Stocker la machine dans un endroit sec. Pour un stockage de longue durée, mettre la machine dans son emballage d'origine.
- Laisser la machine refroidir avant de procéder au nettoyage.

### REMARQUE

L'utilisation de solvants, de produits chimiques ou de nettoyants abrasifs conduit à des dommages sur la machine!

**Par conséquent: Si nécessaire utiliser de l'eau ou un détergent doux.**

## 15.3 Recyclage



Ne pas jeter votre appareil dans la poubelle. Contacter les autorités locales pour obtenir des informations sur les possibilités d'élimination disponibles.

Lorsque vous achetez une nouvelle machine ou un dispositif équivalent à votre revendeur, le revendeur est tenu de recycler votre vieille machine professionnellement.





## 16 PREFACIO (ES)

### Estimado Cliente,

Las presentes instrucciones de servicio contienen información e indicaciones esenciales relativas a la puesta en marcha y manejo de la afiladora multifunción USG 950, en lo sucesivo denominada "Máquina".



El manual forma parte de la máquina y no debe guardarse aparte de ella. ¡Consérvelo para futuras consultas en un lugar adecuado de fácil acceso para el usuario (operario) y protegido del polvo y de la humedad y adjúntelo a la máquina en caso de que la transfiera a terceros!

### ¡Preste especial atención al capítulo Seguridad!

Debido al constante desarrollo de nuestros productos, las ilustraciones y los contenidos pueden diferir ligeramente. Si detecta algún fallo, comuníquenoslo.

¡Sujeto a modificaciones técnicas!

**¡Compruebe la mercancía inmediatamente después de la recepción y anote las posibles reclamaciones en la carta de porte al recibir la mercancía del transportista!**

**Los daños ocasionados durante el transporte deben notificarse por separado en un plazo de 24 horas.**

**Holzmann Maschinen GmbH no podrá asumir ningún tipo de responsabilidad por los daños ocasionados por el transporte que no se hayan detectado.**

### Derechos de propiedad

© 2021

La presente documentación está protegida por la ley de propiedad intelectual. ¡Todos los derechos reservados! En particular, serán objeto de procedimientos judiciales la reimpresión, traducción y la extracción de fotos e ilustraciones.

El tribunal de jurisdicción será el tribunal regional de Linz o el tribunal competente para 4170 Haslach.

### Dirección del servicio postventa

**HOLZMANN MASCHINEN GmbH**

A-4170 Haslach, Marktplatz 4

AUSTRIA

Tel +43 7289 71562 – 0

**info@holzmann-maschinen.at**



## 17 SEGURIDAD

### 17.1 Uso correcto

La máquina debe estar en buenas condiciones de trabajo y con todas las protecciones de seguridad proporcionadas a la compra de la misma. ¡Los defectos que puedan afectar a la seguridad deben ser eliminados inmediatamente!

El uso de la máquina sin los dispositivos de protección, así como la retirada de cualquier parte de esos dispositivos, ¡está prohibido!

#### 17.1.1 Condiciones de trabajo

La máquina está prevista para trabajar en las siguientes condiciones ambientales:

Humedad máx. 90%

Temperatura de +5°C a +40°C

La máquina no está diseñada para uso al aire libre.

La máquina no está diseñada para funcionar en condiciones explosivas

### 17.2 Uso prohibido

- Nunca use la máquina fuera de los límites especificados en este manual.
- No se permite el procesado de materiales con dimensiones más allá de los límites mencionados en este manual.
- No está permitido el uso de herramientas que no son adecuados para su uso con la USG 950.
- El uso de la máquina de forma o para fines que no son 100% equivalentes con las instrucciones de este manual, están prohibidos.
- ¡Nunca deje la máquina sin vigilancia, sobre todo cuando hay niños cerca! ¡NO deje el lugar de trabajo!

**Por un uso diferente o adicional y como resultado daños materiales o lesiones, HOLZMANN MASCHINEN GmbH no se hará responsable y no aceptará ninguna garantía.**

### 17.3 Instrucciones generales de seguridad

**¡Las señales o pegatinas de advertencia si sufren desgaste o se quitan han de ser inmediatamente renovadas!**

**¡Las leyes y normativas locales aplicables pueden restringir la edad del operador y limitar el uso de esta máquina!**

Para evitar un mal funcionamiento, daño o lesión física debe tener en cuenta:



**¡Cuando trabaje con la máquina, usar gafas de seguridad!**



**¡Antes de realizar el mantenimiento o ajuste, la máquina debe estar desconectada de la fuente de alimentación!**

- La afiladora multifunción no es adecuada para uso continuo. Si el motor está muy caliente, el interruptor térmico apaga la máquina. Dejarla enfriar en estado apagado.
- Al realizar el afilado, saltarán chispas. Mantenga la afiladora multifunción a una distancia segura de los líquidos y materiales inflamables.



- Evite tocar la muela abrasiva y la pieza de trabajo inmediatamente después de su uso, ya que están muy calientes.
- La pieza de trabajo durante el afilado se pone azul, se sobrecalienta y puede sufrir daños. Enfrié la pieza de trabajo durante el afilado, si es necesario, de forma regular en refrigerante.
- La afiladora de brocas está diseñada para el afilado en seco y no puede entrar en contacto con ningún líquido.

**La máquina tiene pocos componentes que puedan necesitar reparación.  
¡Las reparaciones sólo deben ser llevadas a cabo por profesionales!**

**Accesorios: ¡Utilice sólo los accesorios recomendados por HOLZMANN.**

## 17.4 Riesgos residuales

Aun cumpliendo todas las normas de seguridad e instrucciones de uso, hay que considerar los siguientes riesgos residuales:

- Daños en los oídos si no se tomaron medidas de protección por el usuario.

Estos riesgos pueden ser minimizados si todas las normas de seguridad se aplican, la máquina cuenta con los servicios y el mantenimiento adecuado y el equipo es operado por personal capacitado.

A pesar de todos los dispositivos de seguridad, su cualificación técnica para manejar una máquina como la USG950 y mantener el sentido común son los factores de seguridad más importantes.

## 18 FUNCIONAMIENTO

### 18.1 Ajuste de la broca en el portabrocas

- Sacar el mandril (4) fuera del dispositivo.
- Afloje el mango de montaje girando hacia la izquierda, hasta que llega al tamaño de broca deseado.
- Inserte la broca en el mandril (4) y gire ligeramente para montar el mango.

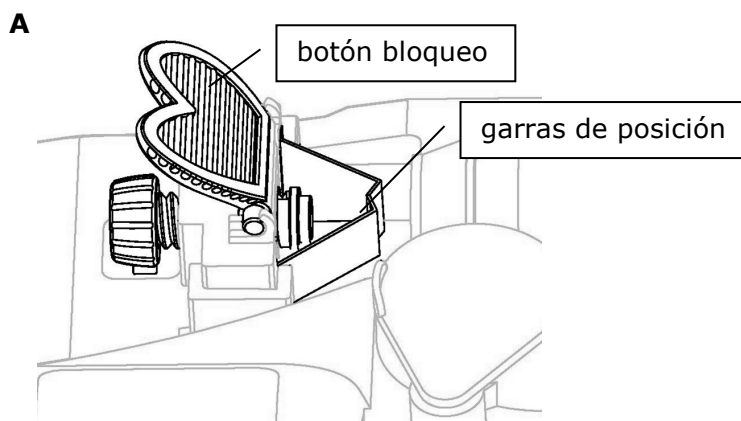

Liberar las garras pulsando el botón de bloqueo.

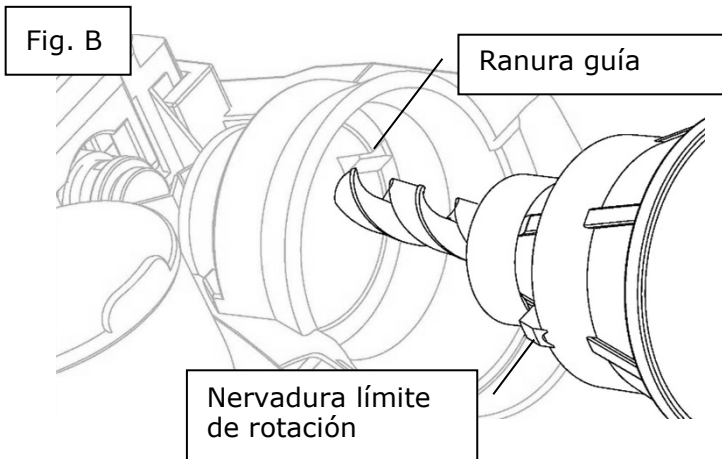

Insertar el portabrocas mientras se mantiene pulsado el botón de bloqueo en la guía de ajuste.

**ATENCIÓN:** insertar las dos nervaduras del portabrocas en las ranuras de guía

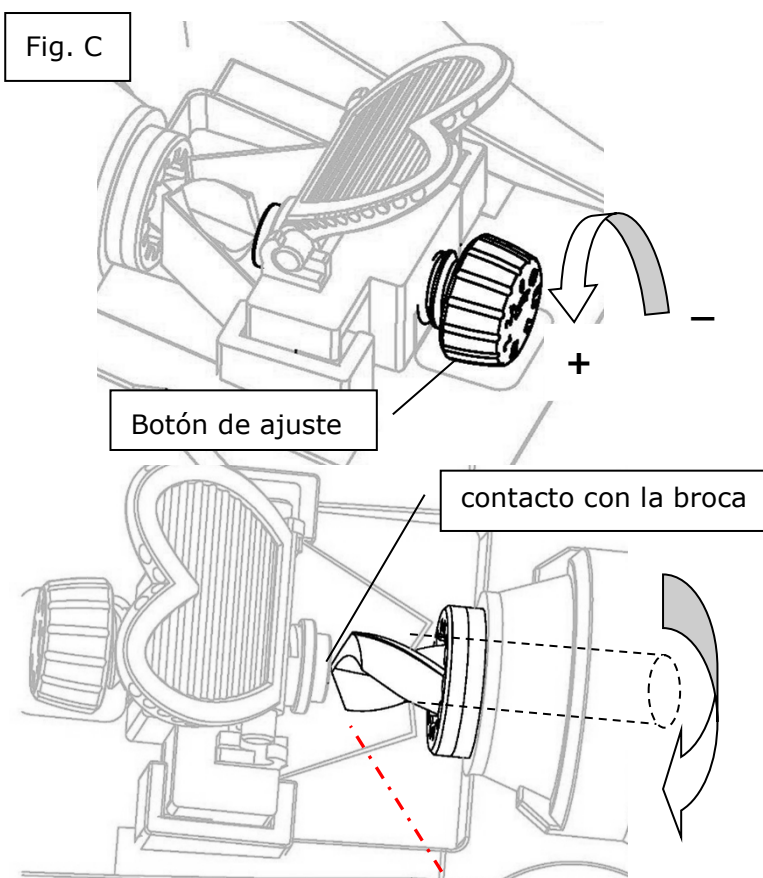

Ajuste la cantidad de material (espesor) a afilar con el botón de ajuste.

- Ajuste fino para el afilado normal.
- Ajuste grueso para las brocas dañadas.

"+" significa que se elimina más material.  
"-" significa que se elimina más material.

Girar suavemente la broca hasta que esté bloqueada por las garras de sujeción.

La broca está perfectamente posicionada como se muestra en la Fig. D.

Gire la broca de manera que las garras de apoyo estén en la parte más fina de la broca.



Fig. E

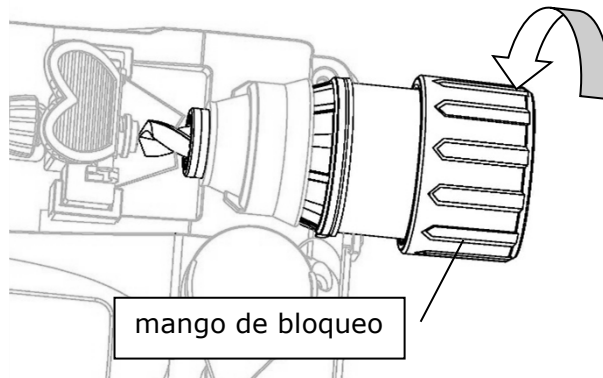

- Mantener la broca en la placa de tope apretado y girando con el mango de bloqueo **en sentido horario**.
- Quite el portabrocas del posicionador de la broca (10) pulsando el botón de bloqueo (2).

## 18.2 Afilado de brocas

Fig. F

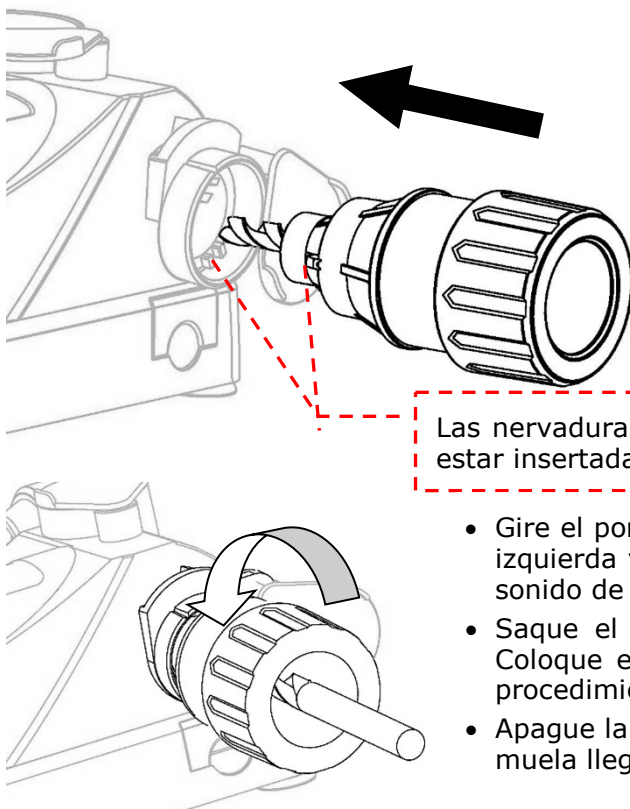

- Encienda el aparato con el interruptor de encendido (1).
- Abrir la tapa de protección.
- Inserte el portabrocas con la broca directamente a la guía de afilado (5).

**ATENCIÓN:** Inserte las dos nervaduras del portabrocas en las ranuras de la guía.

Las nervaduras en el portabrocas siempre deben estar insertadas en las ranuras de la guía.

- Gire el portabrocas en la guía de afilado ligeramente hacia la izquierda y derecha arriba y abajo hasta que no oiga más el sonido de afilado.
- Saque el portabrocas de la guía de afilado y gírelo 180°. Coloque el portabrocas de nuevo correctamente y repita el procedimiento anterior.
- Apague la máquina con el interruptor ON / OFF. Dejar que la muela llegue a detenerse antes de retirar el portabrocas.



### 18.3 Afilado del ángulo libre de la broca

**INFO:** Afilar el ángulo libre sólo de las brocas de más  $\varnothing$  10mm.

Fig. H

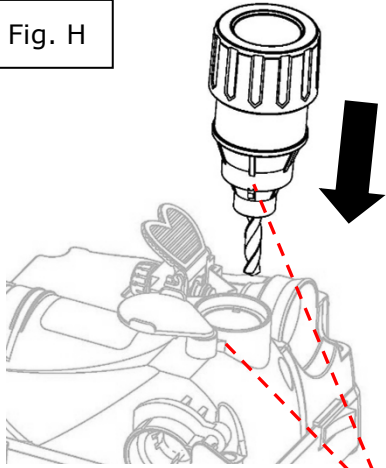

- Insertar el portabrocas en la guía de ángulo libre (3) correctamente de acuerdo con las nervaduras del portabrocas. Figura H
- Gire el portabrocas en la guía de ángulo libre a la izquierda y derecha arriba y abajo hasta que no oiga más el sonido de afilado.
- Saque el portabrocas de la guía de afilado y gírelo 180°. Coloque el portabrocas de nuevo correctamente y repita el procedimiento anterior.
- Apague la máquina con el interruptor ON / OFF.
- Dejar que la muela llegue a detenerse antes de retirar el portabrocas.
- Retire el portabrocas de la guía y aflojar la palanca de bloqueo para quitar la broca afilada.

**ATENCIÓN:** Inserte las dos nervaduras del portabrocas en las ranuras de guía.

### 18.4 Afilado de cuchillos



Encender la máquina.

Con una de las dos guías diferentes (de acuerdo con el espesor del cuchillo) afilar como sigue:

- Inserte la base de la hoja del cuchillo en la guía y tire suavemente en la dirección de la flecha (ver foto) para afilar la cuchilla entera.
- Repita para el afilado óptimo.

### 18.5 Afilado de tijeras



Encender la máquina.

- Inserte la primera hoja de la tijera en la base y tire suavemente en la dirección de la flecha (ver foto), repetir la operación para la nitidez óptima.
- Hacer lo mismo con la segunda hoja.

### 18.6 Retirar las cajas de residuos

**ATENCIÓN:** ¡Desconectar eléctricamente la máquina!

Después de utilizar la máquina, retirar y limpiar las cajas de residuos.



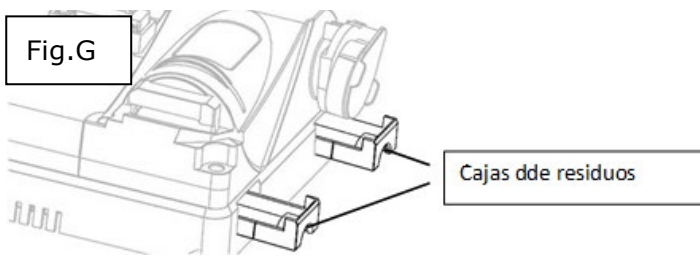

## 19 MANTENIMIENTO

	<b>ATENCIÓN</b>	
	<p>¡Desconecte la máquina de la red eléctrica antes de hacer cualquier trabajo de mantenimiento!</p> <p>¡Evitará posibles daños materiales y lesiones graves por una posible activación accidental de la máquina!</p>	

### 19.1 Cambio de la muela abrasiva

**ATENCIÓN:** ¡Utilice guantes de protección adecuado para realizar el cambio de la muela!

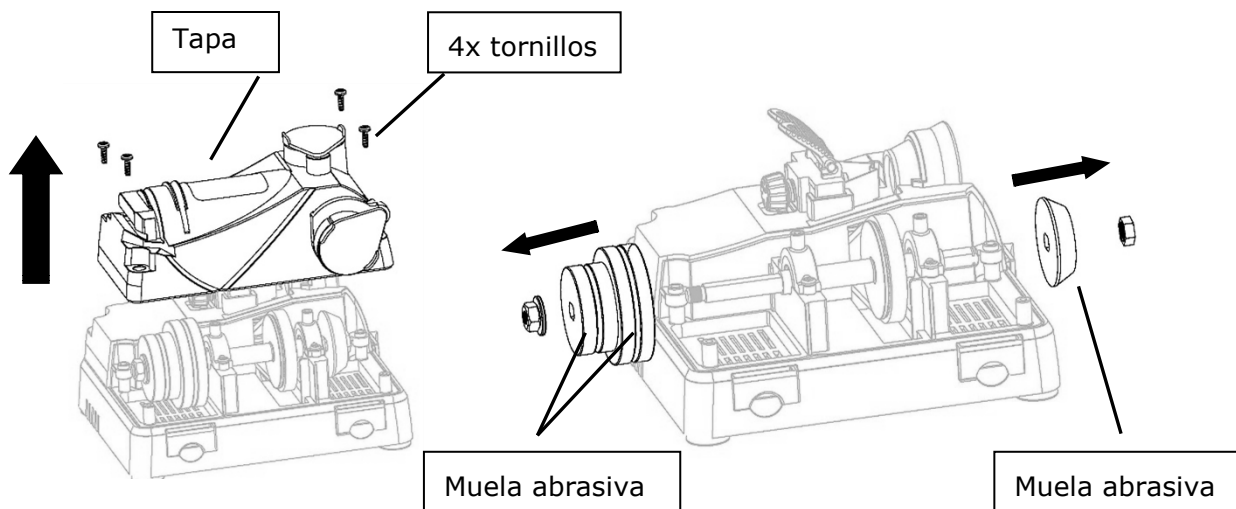

- Retirar la tapa quitando los 4 tornillos.
- Con una llave Allen la tuerca se puede desenroscar manteniendo la muela.
- Ahora, la muela abrasiva se puede quitar.
- Después de colocar la nueva muela abrasiva, apretar la tuerca y los tornillos en la cubierta.

**ATENCIÓN:** ¡No utilice muela abrasiva de especificaciones diferentes! Esto puede conducir a lesiones. El servicio debe ser realizado por un especialista.



## 19.2 Limpieza

La limpieza completa y regular de la máquina garantiza una larga vida y es un requisito de seguridad. Use solamente un detergente suave, o sea no gasolina, queroseno, soda, etc...

- Use sólo un paño húmedo y caliente y un cepillo suave para limpiar la máquina.
- Preste atención a su máquina y limpiarlo con frecuencia para conseguir una eficacia y eficiencia de larga duración.
- Guarde el aparato en un lugar seco. Almacenar el dispositivo durante períodos más largos en un lugar seco.
- Deje que la máquina se enfríe antes de revisarla.



### NOTA

**¡El uso de disolventes, productos químicos o abrasivos pueden dañar la máquina!**

Por lo tanto:

¡Durante la limpieza, utilice solamente agua, o si es necesario, un detergente suave!

A) Impregne las superficies sin pintar con algún aceite de anticorrosión (con WD40 por ejemplo).

## 19.3 Reciclaje



No se deshaga de su máquina en la basura. Comuníquese con las autoridades locales para obtener información sobre las opciones de eliminación disponibles.

Cuando usted compra en su distribuidor una nueva máquina o dispositivo equivalente, el distribuidor está obligado a reciclar su antigua máquina de modo profesional.





## 20 ERSATZTEILE / SPARE PARTS

### PIEZAS DE RECAMBIO / PIÈCE DE RECHANGE

#### 20.1 Ersatzteilbestellung / spare parts order

#### Pedido de piezas / Commande de pièce de rechange

**(DE)** Mit HOLZMANN-Ersatzteilen verwenden Sie Ersatzteile, die ideal aufeinander abgestimmt sind. Die optimale Passgenauigkeit der Teile verkürzen die Einbauzeiten und erhöhen die Lebensdauer.

#### HINWEIS

##### **Der Einbau von anderen als Originalersatzteilen führt zum Verlust der Garantie!**

Daher gilt: Beim Tausch von Komponenten/Teilen nur Originalersatzteile verwenden

Beim Bestellen von Ersatzteilen verwenden Sie bitte das Serviceformular, das Sie am Ende dieser Anleitung finden. Geben Sie stets Maschinentype, Ersatzteilnummer sowie Bezeichnung an. Um Missverständnissen vorzubeugen, empfehlen wir mit der Ersatzteilbestellung eine Kopie der Ersatzteilzeichnung beizulegen, auf der die benötigten Ersatzteile eindeutig markiert sind. **Oder nutzen sie die Online-Bestellmöglichkeit über den Ersatzteilkatalog bzw. Ersatzteilanforderungsformular auf unserer Homepage**

[Bestelladresse](#) sehen Sie unter [Kundendienstadressen](#) im Vorwort dieser Dokumentation.

**(EN)** With original HOLZMANN spare parts you use parts that are attuned to each other shorten the installation time and elongate your products lifespan.

#### IMPORTANT

##### **The installation of other than original spare parts voids the warranty!**

So you always have to use original spare parts

When you place a spare parts order please use the service formula you can find in the last chapter of this manual. Always take a note of the machine type, spare parts number and part name. We recommend to copy the spare parts diagram and mark the spare part you need. **Or use the electronic ordering opportunity via the spare parts catalogue or spare parts request form on our homepage**

[You find the order address in the preface of this operation manual.](#)

**(ES)** Con las piezas de recambio de Holzmann, utiliza piezas de recambio que se ajustan perfectamente entre sí. El ajuste óptimo de los componentes acorta el tiempo de instalación y aumenta la vida útil.

#### AVISO

##### **¡La instalación de piezas de recambio no originales lleva a la pérdida de garantía!**

Por lo tanto: Al llevar a cabo la sustitución de componentes/piezas, utilice únicamente piezas de recambio originales

Para pedir piezas de recambio utilice el formulario del servicio de atención al cliente que encontrará al final del presente manual. Indique siempre el tipo de máquina, la referencia de la pieza de recambio y la denominación. Para evitar malentendidos, se recomienda adjuntar al pedido una copia del esquema de piezas de recambio en el que se marque claramente las piezas de recambio necesarias. **O utilice la opción de pedido online a través del catálogo de piezas de recambio o del formulario de solicitud de piezas de recambio que encontrará en nuestra página web**

[Encontrará la dirección de pedidos en las direcciones del servicio postventa que se encuentra en el prólogo de esta documentación.](#)

**(FR)** Avec des pièces de rechange de HOLZMANN vous utilisez toujours des pièces qui sont parfaitement adaptés. L'ajustement parfait des pièces permet de raccourcir les temps d'installation et d'augmenter la durée de vie de la machine.

#### IMPORTANT

##### **L'installation de pièces de rechange non d'origine annule la garantie !**

Utiliser toujours des pièces de rechange d'origine !

Pour commander des pièces détachées, s'il vous plaît utiliser le formulaire de service qui est la fin de ce manuel. Toujours entrer le type de machine et le numéro de la pièce de rechange et le nom de



la pièce. Pour éviter les malentendus, il est recommandé une copie du schéma de vue explosé dans lequel vous marquez clairement les pièces de rechange nécessaires.

[Vous trouverez notre adresse sur la préface de ce manuel.](#)

**(DE)** Den elektronischen Ersatzteilkatalog finden Sie auf unserer Homepage (Ersatzteile)

**(EN)** For electronic spare-parts catalogue please refer to our homepage (spare-parts)

**(ES)** Encontrará el catálogo electrónico de piezas de recambio en nuestra página web (piezas de recambio)

**(FR)** Vous pouvez trouver le catalogue électronique des pièces détachées sur notre page d'accueil (pièces détachées)

## 20.2 Explosionszeichnung / Exploded view

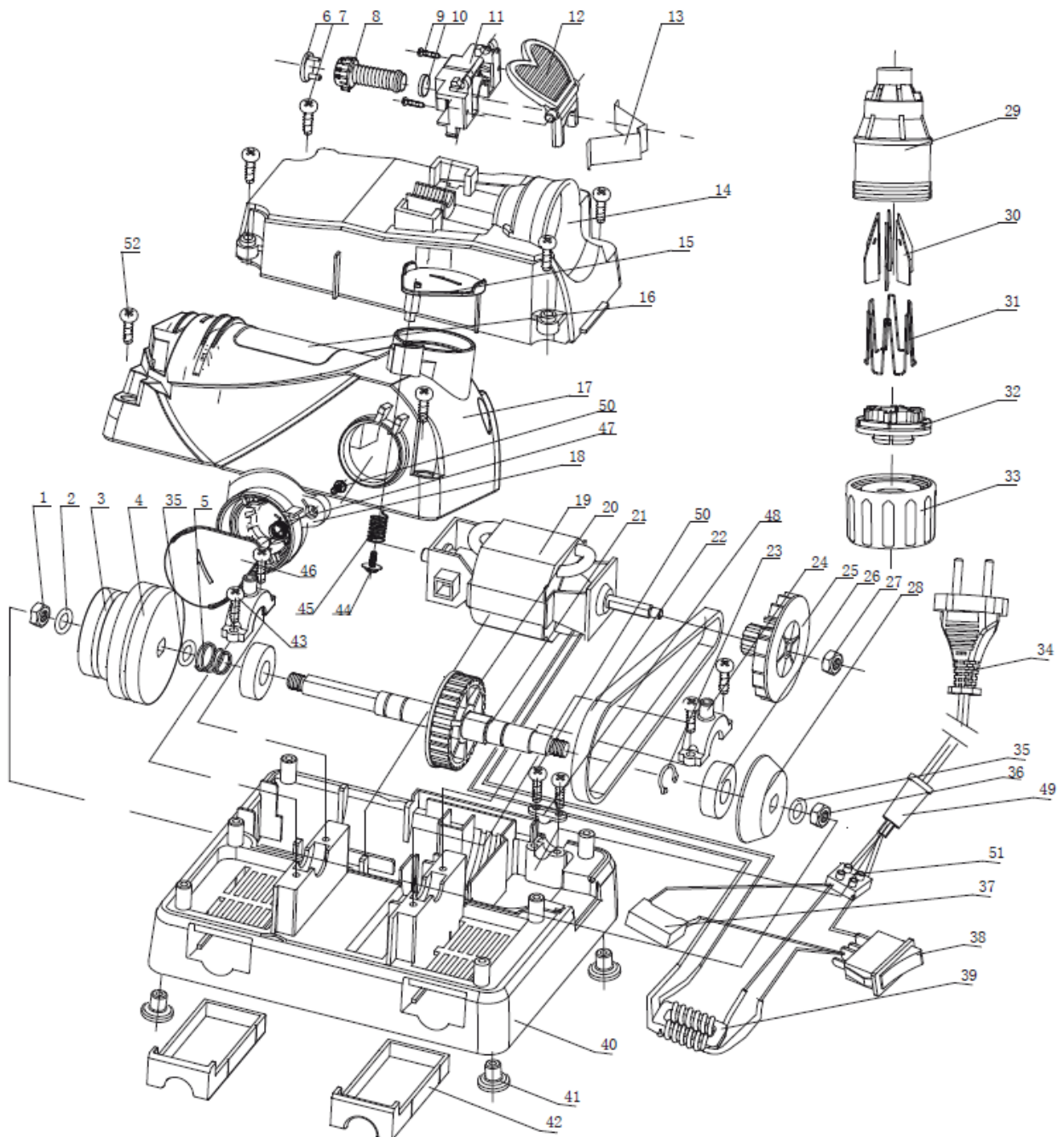



<b>No.</b>	<b>Specification</b>	<b>No.</b>	<b>Specification</b>
<b>1</b>	Anti-slip screw nut	<b>27</b>	Hexangular nut
<b>2</b>	Washer	<b>28</b>	Grinding wheel for drills
<b>3</b>	Grinding wheel for scissors	<b>29</b>	Drill adapter
<b>4</b>	Grinding wheel for knives	<b>30</b>	Clamp plate A
<b>5</b>	Spring	<b>31</b>	Clamp plate B
<b>6</b>	Scale plate	<b>32</b>	Lock base
<b>7</b>	Tapping screw	<b>33</b>	Lock knob
<b>8</b>	Threaded rod	<b>34</b>	Cable & plug
<b>9</b>	Tapping screw	<b>35</b>	Washer
<b>10</b>	Cover	<b>36</b>	Nut
<b>11</b>	Base	<b>37</b>	Capacitance
<b>12</b>	Fixation button	<b>38</b>	Switch
<b>13</b>	Fixation clamp	<b>39</b>	Electric cell
<b>14</b>	Upper housing A	<b>40</b>	Base housing
<b>15</b>	Drill hole cover	<b>41</b>	Shock absorber plate
<b>16</b>	Data plate	<b>42</b>	Dust catcher drawer
<b>17</b>	Upper housing B	<b>43</b>	Tapping screw
<b>18</b>	Sharpening base	<b>44</b>	Tapping screw
<b>19</b>	Motor	<b>45</b>	Spring
<b>20</b>	Gear	<b>46</b>	Sharpening base
<b>21</b>	Running shaft	<b>47</b>	Spring
<b>22</b>	In-phase belt	<b>48</b>	Crimp terminal
<b>23</b>	Spring ring	<b>49</b>	Cable sleeve
<b>24</b>	Bearing tip cover	<b>50</b>	Tapping screw
<b>25</b>	Main shaft wheel	<b>51</b>	Termina
<b>26</b>	Bearing	<b>52</b>	Screw



## 24 GARANTIEERKLÄRUNG (DE)

### 1.) Gewährleistung:

HOLZMANN gewährt für elektrische und mechanische Bauteile eine Gewährleistungsfrist von 2 Jahren für den nicht gewerblichen Einsatz;

bei gewerblichem Einsatz besteht eine Gewährleistung von 1 Jahr, beginnend ab dem Erwerb des Endverbrauchers/Käufers. HOLZMANN weist ausdrücklich darauf hin, dass nicht alle Artikel des Sortiments für den gewerblichen Einsatz bestimmt sind. Treten innerhalb der oben genannten Fristen/Mängel auf, welche nicht auf im Punkt „Bestimmungen“ angeführten Ausschlussdetails beruhen, so wird HOLZMANN nach eigenem Ermessen das Gerät reparieren oder ersetzen.

### 2.) Meldung:

Der Händler meldet schriftlich den aufgetretenen Mangel am Gerät an HOLZMANN. Bei berechtigtem Gewährleistungsanspruch wird das Gerät beim Händler von HOLZMANN abgeholt oder vom Händler an HOLZMANN gesandt. Retoursendungen ohne vorheriger Abstimmung mit HOLZMANN werden nicht akzeptiert und können nicht angenommen werden. Jede Retoursendung muss mit einer von HOLZMANN übermittelten RMA-Nummer versehen werden, da ansonsten eine Warenannahme und Reklamations- und Retourenbearbeitung durch HOLZMANN nicht möglich ist.

### 3.) Bestimmungen:

a) Gewährleistungsansprüche werden nur akzeptiert, wenn zusammen mit dem Gerät eine Kopie der Originalrechnung oder des Kassenbeleges vom Holzmann Handelspartner beigelegt ist. Es erlischt der Anspruch auf Gewährleistung, wenn das Gerät nicht komplett mit allen Zubehörteilen zur Abholung gemeldet wird.

b) Die Gewährleistung schließt eine kostenlose Überprüfung, Wartung, Inspektion oder Servicearbeiten am Gerät aus. Defekte aufgrund einer unsachgemäßen Benutzung durch den Endanwender oder dessen Händler werden ebenfalls nicht

als Gewährleistungsanspruch akzeptiert.

c) Ausgeschlossen sind Defekte an Verschleißteilen wie z. B. Kohlebürsten, Fangsäcke, Messer, Walzen, Schneideplatten, Schneideeinrichtungen, Führungen, Kupplungen, Dichtungen, Laufräder, Sageblätter, Hydrauliköle, Ölfiltern, Gleitbacken, Schalter, Riemen, usw.

d) Ausgeschlossen sind Schäden an den Geräten, welche durch unsachgemäße Verwendung, durch Fehlgebrauch des Gerätes ( nicht seinem normalen Verwendungszweckes entsprechend ) oder durch Nichtbeachtung der Bedienungs- und Wartungsanleitungen, oder höhere Gewalt, durch unsachgemäße Reparaturen oder technische Änderungen durch nicht autorisierte Werkstätten oder den Geschäftspartnern selbst, durch die Verwendung von nicht originalen HOLZMANN Ersatz- oder Zubehörteilen, verursacht sind.

e) Entstandene Kosten (Frachtkosten) und Aufwendungen (Prüfkosten) bei nichtberechtigten Gewährleistungsansprüchen werden nach Überprüfung unseres Fachpersonals dem Geschäftspartnern oder Händler in Rechnung gestellt.

f) Geräte außerhalb der Gewährleistungsfrist: Reparatur erfolgt nur nach Vorauskasse oder Händlerrechnung gemäß des Kostenvoranschlages (inklusive Frachtkosten) der Fa. HOLZMANN.

g) Gewährleistungsansprüche werden nur für den Geschäftspartnern eines HOLZMANN Händlers, welcher das Gerät direkt bei der Fa. HOLZMANN erworben hat, gewährt. Diese Ansprüche sind bei mehrfacher Veräußerung des Gerätes nicht übertragbar

### 4.) Schadensersatzansprüche und sonstige Haftungen:

Die Fa. Holzmann haftet in allen Fällen nur beschränkt auf den Warenwert des Gerätes. Schadensersatzansprüche aufgrund schlechter Leistung, Mängel, sowie Folgeschäden oder Verdienstausfälle wegen eines Defektes während der Gewährleistungsfrist werden nicht anerkannt. Die Fa. Holzmann besteht auf das gesetzliche Nachbesserungsrecht eines Gerätes.

## SERVICE

Nach Ablauf der Garantiezeit können Instandsetzungs- und Reparaturarbeiten von entsprechend geeigneten Fachfirmen durchgeführt werden. Es steht Ihnen auch die HOLZMANN-Maschinen GmbH weiterhin gerne mit Service und Reparatur zur Seite. Stellen Sie in diesem Fall eine unverbindliche Kostenanfrage an unseren Kundendienst oder senden Sie uns Ihre Anfrage einfach per umseitig beiliegendem Formular ein.

Mail: [info@holzmann-maschinen.at](mailto:info@holzmann-maschinen.at)

oder Nutzen sie das Online Reklamations.- bzw. Ersatzteilbestellformular zur Verfügung gestellt auf unserer Homepage: [www.holzmann-maschinen.at](http://www.holzmann-maschinen.at) unter der Kategorie Service/News





## 25 GUARANTEE TERMS (EN)

### 1.) Warranty:

For mechanical and electrical components Company Holzmann Maschinen GmbH garants a warranty period of 2 years for DIY use and a warranty period of 1 year for professional/industrial use - starting with the purchase of the final consumer (invoice date).

In case of defects during this period which are not excluded by paragraph 3, Holzmann will repair or replace the machine at its own discretion.

### 2.) Report:

In order to check the legitimacy of warranty claims, the final consumer must contact his dealer. The dealer has to report in written form the occurred defect to Holzmann. If the warranty claim is legitimate, Holzmann will pick up the defective machine from the dealer. Returned shippings by dealers which have not been coordinated with Holzmann will not be accepted. A RMA number is an absolute must-have for us - we won't accept returned goods without an RMA number!

### 3.) Regulations:

- a) Warranty claims will only be accepted when a copy of the original invoice or cash voucher from the trading partner of Holzmann is enclosed to the machine. The warranty claim expires if the accessories belonging to the machine are missing.
- b) The warranty does not include free checking, maintenance, inspection or service works on the machine. Defects due to incorrect usage through the final consumer or his dealer will not be accepted as warranty claims either.
- c) Excluded are defects on wearing parts such as carbon brushes, fangers, knives, rollers, cutting plates, cutting devices, guides, couplings, seals, impellers, blades, hydraulic oils, oil filters, sliding jaws, switches, belts, etc.
- d) Also excluded are damages on the machine caused by incorrect or inappropriate usage, if it was used for a purpose which the machine is not supposed to, ignoring the user manual, force majeure, repairs or technical manipulations by not authorized workshops or by the customer himself, usage of non-original Holzmann spare parts or accessories.
- e) After inspection by our qualified staff, resulted costs (like freight charges) and expenses for not legitimated warranty claims will be charged to the final customer or dealer.
- f) In case of defective machines outside the warranty period, we will only repair after advance payment or dealer's invoice according to the cost estimate (incl. freight costs) of Holzmann.
- g) Warranty claims can only be granted for customers of an authorized Holzmann dealer who directly purchased the machine from Holzmann. These claims are not transferable in case of multiple sales of the machine.

### 4.) Claims for compensation and other liabilities:

The liability of company Holzmann is limited to the value of goods in all cases.

Claims for compensation because of poor performance, lacks, damages or loss of earnings due to defects during the warranty period will not be accepted.

Holzmann insists on its right to subsequent improvement of the machine.

## SERVICE

After Guarantee and warranty expiration specialist repair shops can perform maintenance and repair jobs. But we are still at your service as well with spare parts and/or product service. Place your spare part / repair service cost inquiry by filing the SERVICE form on the following page and send it:

via Mail to [info@holzmann-maschinen.at](mailto:info@holzmann-maschinen.at)

or use the online complaint.- or spare parts order formula provided on our homepage [www.holzmann-maschinen.at](http://www.holzmann-maschinen.at) under the category service/news.



## 26 GARANTIE ET SERVICE (FR)

### 1.) Garantie :

Toutes les machines HOLZMANN MASCHINEN GmbH, sont garanties dans les composants mécaniques et électriques, 2 ans pour une utilisation privée, et 1 an pour une utilisation professionnelle ou industrielle, à partir de la date de la facture de vente au client final. En cas de défauts pendant cette période, qui ne sont pas exclus par le paragraphe 3, HOLZMANN peut réparer ou remplacer la machine à sa propre discrétion.

### 2.) Rapport :

Afin de vérifier la légitimité des réclamations en garantie, le consommateur doit contacter son revendeur. Le distributeur est tenu d'informer par écrit le défaut détecté à HOLZMANN. Si la demande de garantie est légitime, et le retour est approuvé, HOLZMANN fera le ramassage de la machine défectueuse du l'entrepôt du distributeur. HOLZMANN fournira d'un numéro RMA pour faire le suivi de la réparation. Aucune garantie ne sera acceptée, par les distributeurs sans accord et coordination de HOLZMANN.

### 3.) Procédures :

- a) Seulement seront acceptées les demandes en garantie, à condition d'ajouter à la machine, une copie de la facture originale ou du ticket de caisse, du distributeur autorisé HOLZMANN. Toute demande de garantie est nulle, si les accessoires fournis avec la machine ne sont pas retournés.
- b) La garantie ne comprend pas l'entretien gratuit, l'entretien normal, l'inspection ou travaux techniques sur la machine. Les défauts résultant d'une mauvaise utilisation par l'utilisateur final ou le revendeur ne seront pas acceptés comme garantie. Exemples : utilisation d'un carburant inadéquat, les dommages aux réservoirs à cause d'eau gelée, garder le carburant dans le réservoir pendant l'hiver, les outils fournis, etc., sauf qu'un dommage initial que doit être réclamé immédiatement après réception et vérification de la machine.
- c) Les défauts des pièces d'usure sont exclues de la garantie, par exemple, les charbons, sacs de collecte, des fers, des vérins, des lames de coupe, embrayages, joints, roues, lames de scie, courroies, extensions, les huiles hydrauliques, filtres à huile / chaînes / carburant, bouchons, etc.
- d) Sont également exclus les dommages à la machine causés par une mauvaise manipulation, si elle est utilisée à des fins dont la machine n'a pas été conçu, en ignorant les instructions d'utilisation, de force majeure, les réparations ou manipulations techniques par des ateliers non autorisés ou par le client, l'utilisation de pièces de rechange ou des accessoires non-originaux HOLZMANN.
- e) Après inspection par notre personnel qualifié, les coûts pour le travail de réparation, et les coûts de transport et les coûts de réclamations de garantie non légitimes seront supportés par le client final ou le distributeur.
- f) Dans le cas de machines défectueuses en dehors de la période de garantie, il suffit de procéder à la réparation, après le paiement de la facture, ou bien avec la facture du distributeur en fonction de l'estimation des coûts par HOLZMANN, compris les frais de transport.
- g) La garantie ne peut accorder qu'aux clients des revendeurs agréés HOLZMANN, qui ont acheté la machine directement à HOLZMANN. Ces droits ne sont pas transférables en cas de multiples ventes de la machine.

### 4.) Les demandes d'indemnisation et autres passifs :

La responsabilité de HOLZMANN MASCHINEN est limitée dans tous les cas, à la valeur des produits. Les demandes d'indemnisation en raison de mauvais résultats, les dommages ou la perte de revenu due à des défauts pendant la période de garantie ne seront pas acceptés. HOLZMANN MASCHINEN insiste sur son droit à l'amélioration subséquente de la machine.

### SERVICE

Après l'expiration de la période de garantie, les travaux de réparation et de réparation peuvent être effectués par des sociétés spécialisées appropriées. HOLZMANN-Maschinen GmbH est également heureux de vous aider avec le service et les réparations. Dans ce cas, faites une demande de coût sans engagement, en indiquant les informations voire C) à notre service client ou envoyez-nous simplement votre demande en utilisant le formulaire fourni au verso.

E-mail: [info@holzmann-maschinen.at](mailto:info@holzmann-maschinen.at)

ou utilisez le formulaire de réclamation en ligne ou de commande de pièces détachées disponible sur notre page d'accueil: [www.holzmann-maschinen.at](http://www.holzmann-maschinen.at) dans la catégorie Service / News.



## 27 DECLARACIÓN DE GARANTÍA (ES)

### 1.) Garantía:

Para los componentes eléctricos y mecánicos, HOLZMANN concede una garantía de 2 años para el uso no comercial. Para el uso comercial, hay un período de garantía de 1 año a partir de la fecha de compra del usuario final/comprador. HOLZMANN señala expresamente que no todos los artículos de la gama están destinados al uso comercial. Si durante este período se producen defectos que no estén excluidos en los detalles enumerados en el punto "Disposiciones", HOLZMANN reparará o sustituirá el aparato a su discreción.

### 2.) Notificación:

El distribuidor notificará por escrito a HOLZMANN el defecto que se ha producido en el aparato. En caso de que la reclamación de garantía sea legítima, HOLZMANN recogerá el aparato en el distribuidor o éste lo enviará a HOLZMANN. No se aceptarán las devoluciones que no hayan sido coordinadas previamente con HOLZMANN. Todas las devoluciones deberán llevar un número RMA proporcionado por HOLZMANN. De lo contrario, HOLZMANN no podrá aceptar la mercancía ni procesar la reclamación ni la devolución.

### 3.) Disposiciones:

- a) Sólo se aceptarán reclamaciones de garantía si se adjunta al aparato una copia de la factura original o del recibo de compra del socio comercial de Holzmann. La reclamación de garantía expirará si el aparato no se envía completo con todos los accesorios.
- b) La garantía no incluye trabajos de comprobación, mantenimiento, inspección o de servicio gratuitos en el aparato. Los defectos ocasionados por un uso incorrecto por parte del usuario final o su distribuidor tampoco estarán cubiertos por la garantía.
- c) Quedan excluidos los defectos en las piezas de desgaste, como p. ej., escobillas de carbón, bolsas colectoras, cuchillas, rodillos, placas de corte, dispositivos de corte, guías, acoplamientos, juntas, impulsores, hojas de sierra, aceites hidráulicos, filtros de aceite, mordazas deslizantes, interruptores, correas, etc.
- d) Quedan excluidos los daños en los aparatos ocasionados por un uso inadecuado, un uso indebido del aparato (no conforme a su finalidad de uso normal) o por un incumplimiento de las instrucciones de uso y de mantenimiento, o por fuerza mayor, por reparaciones inadecuadas o modificaciones técnicas llevadas a cabo por talleres no autorizados o por los propios socios comerciales, por el uso de piezas de recambio o accesorios no originales de HOLZMANN.
- e) Los gastos (gastos de transporte) y costes incurridos (gastos de inspección) en caso de reclamaciones de garantía no justificadas se facturarán al socio comercial o distribuidor después de que nuestro personal especializado haya realizado las comprobaciones.
- f) Aparatos fuera del período de garantía: las reparaciones sólo se llevarán a cabo tras el pago por adelantado o la factura del distribuidor con arreglo a la estimación de costes (incluidos los gastos de transporte) de la empresa HOLZMANN.
- g) Las reclamaciones de garantía sólo se concederán a los socios comerciales de un distribuidor de HOLZMANN que haya comprado el aparato directamente a la empresa HOLZMANN. Estas reclamaciones no se podrán transferir en caso de que el aparato se venda varias veces

### 4.) Reclamaciones por daños y perjuicios y otras responsabilidades:

En todos los casos, la responsabilidad de la empresa Holzmann se limita al valor del aparato. No se aceptarán reclamaciones por daños y perjuicios debido al mal funcionamiento, defectos, daños indirectos o pérdidas de ingresos ocasionados por un defecto durante el período de garantía. La empresa Holzmann insiste en su derecho legal a una mejora posterior del aparato.

### SERVICIO DE ATENCIÓN AL CLIENTE

Una vez expirado el período de garantía, los trabajos de reacondicionamiento y de reparación sólo podrán ser llevados a cabo por empresas especializadas debidamente cualificadas. HOLZMANN-Maschinen GmbH estará encantado de seguir apoyándole con su servicio de atención al cliente y de reparaciones. En este caso, realice una consulta no vinculante a nuestro servicio postventa para obtener información sobre los costes indicando los datos que figuran en el punto C) o envíenos su consulta utilizando el formulario que se encuentra en la siguiente página.

Mail: [info@holzmann-maschinen.at](mailto:info@holzmann-maschinen.at)

o utilice el formulario de reclamación o de pedido de piezas de recambio online que encontrará en nuestra página web: [www.holzmann-maschinen.at](http://www.holzmann-maschinen.at) en el apartado Servicio de atención al cliente/Noticias



## 28 PRODUKTBEOBACHTUNG | PRODUCT MONITORING

Wir beobachten unsere Produkte auch nach der Auslieferung.

Um einen ständigen Verbesserungsprozess gewährleisten zu können, sind wir von Ihnen und Ihren Eindrücken beim Umgang mit unseren Produkten abhängig:

- Probleme, die beim Gebrauch des Produktes auftreten
- Fehlfunktionen, die in bestimmten Betriebssituationen auftreten
- Erfahrungen, die für andere Benutzer wichtig sein können

Wir bitten Sie, derartige Beobachtungen zu notieren und diese per E-Mail oder Post an uns zu senden

We monitor our products even after delivery. In order to be able to guarantee a continuous improvement process, we are dependent on you and your impressions when handling our products. Let us know about:

- Problems that occur when using the product
- Malfunctions that occur in certain operating situations
- Experiences that may be important for other users

Please note down such observations and send them to us by e-mail or letter post.

### Meine Beobachtungen / My experiences:

**Name / Name:**

**Produkt / Product:**

**Kaufdatum / Purchase date:**

**Erworben von / purchased from:**

**E-Mail/ e-mail:**

Vielen Dank für Ihre Mitarbeit! / Thank you for your cooperation!

### KONTAKTADRESSE / CONTACT:

**HOLZMANN MASCHINEN GmbH**

4170 Haslach, Marktplatz 4 AUSTRIA

Tel : +43 7289 71562 0

Fax: +43 7289 71562 4

info@holzmann-maschinen.at

# SERVICEFORMULAR / SERVICE FORM

Bitte kreuzen Sie eine der untenstehenden an / Please tick one box from below:

- Serviceanfrage / service inquiry  
 Ersatzteilanfrage / spare part inquiry  
 Garantierantrag / guarantee claim

## 1. Daten Antragsteller (\* sind Pflichtfelder) / senders information (\* required)

- \* Vorname, Nachname / first name, family name \_\_\_\_\_  
\* Straße, Hausnummer / street, house number \_\_\_\_\_  
\* PLZ, Ort / ZIP code, place \_\_\_\_\_  
\* Staat / country \_\_\_\_\_  
\* (Mobil)telefon / (mobile) phone \_\_\_\_\_  
*International numbers with country code*  
\* E-Mail \_\_\_\_\_  
Fax \_\_\_\_\_

## 2. Geräteinformationen / tool information

Seriennummer/serial number: \_\_\_\_\_ \*Maschinentype/machine type: \_\_\_\_\_

### 2.1 benötigte Ersatzteile / required spare parts

Ersatzteilnummer / Part No°	Beschreibung / description	Anzahl / number

### 2.2 Problembeschreibung / problem description

Bitte führen Sie in der Fehlerbeschreibung unter anderem an:  
Was hat den Defekt verursacht bzw. was war die letzte durchgeführte Tätigkeit, bevor Ihnen das Problem/der Defekt aufgefallen ist?  
bei Elektrodefekten: Wurde die Stromzuleitung sowie die Maschine bereits von einem Elektrofachmann geprüft

Please describe amongst others in the problem:  
What has cause the problem/defect, what was the last activity before you noticed the problem/defect?  
For electrical problems: Have you had checked you electric supply and the machine already by a certified electrician?

## 3. Bitte beachten

UNVOLLSTÄNDIG AUSGEFÜLLTE FORMULARE KÖNNEN NICHT BEARBEITET WERDEN!  
GARANTIEANTRÄGE KÖNNEN AUSSCHLISSLICH UNTER BEILAGE DES KAUFBELEGES/ABLIEFERBELEGES AKZEPTIERT WERDEN.  
BEI ERSATZTEILBESTELLUNGEN LEGEN SIE DIESEM FORMULAR EINE KOPIE DER BETREFFENDEN ERSATZTEILZEICHNUNG BEI! MARKIEREN SIE DARAUF DIE BENÖTIGTEN ERSATZTEILE. DIES ERLEICHTERT UNS DIE IDENTIFIZIERUNG UND ERMÖGLICHT SO EINE RASCHERE BEARBEITUNG.

VIELEN DANK!

## / Additional information

INCOMPLETELY FILLED SERVICE FORMS CANNOT BE PROCESSED!  
FOR GUARANTEE CLAIMS PLEASE ADD A COPY OF YOUR ORIGINAL SALES / DELIVERY RECEIPT OTHERWISE IT CANNOT BE ACCEPTED.  
FOR SPARE PART ORDERS PLEASE ADD TO THIS SERVICE FORM A COPY OF THE RESPECTIVE EXPLODED DRAWING WITH THE REQUIRED SPARE PARTS BEING MARKED CLEARLY AND UNMISTAKABLE.  
THIS HELPS US TO IDENTIFY THE REQUIRED SPARE PARTS FASTLY AND ACCELERATES THE HANDLING OF YOUR INQUIRY.

THANK YOU FOR YOUR COOPERATION!