

# MANN®

# HOLZ

# MASCHINEN

**DE** **BETRIEBSANLEITUNG** *Original*

*Übersetzungen / Translations:*

**EN** **USER MANUAL**

**BAND - TELLERSCHLEIFER**

**BELT AND DISC SANDER**



## BT 75

### **BAND-TELLER-SCHLEIFER BELT AND DISC SANDER**

HOLZMANN-MASCHINEN GmbH  
Marktplatz 4 | 4170 Haslach | AUSTRIA  
Gewerbepark 8 | 4707 Schlüsslberg | AUSTRIA  
Tel: +43 - 7289 / 71562-0 | Fax: +43 - 7289 / 71562-4  
Tel: +43 - 7248 / 61116-0 | Fax: +43 - 7248 / 61116-6  
info@holzmann-maschinen.at , www.holzmann-maschinen.at



*Betriebsanleitung und  
Sicherheitshinweise vor  
Erstinbetriebnahme lesen  
und beachten!*



*Read the operation manual  
carefully before first use.*

Edition: 17.07.2015 – Revision 00 –CEC- DE/EN

# 1 INHALT / INDEX

<b>2</b>	<b>SICHERHEITSZEICHEN / SAFETY SIGNS</b>	<b>4</b>
<b>3</b>	<b>TECHNIK / TECHNIC</b>	<b>5</b>
3.1	Komponenten / components .....	5
3.2	Lieferumfang / delivery content .....	6
3.3	Technische Daten / technical details .....	7
<b>4</b>	<b>VORWORT (DE)</b>	<b>8</b>
<b>5</b>	<b>SICHERHEIT</b>	<b>9</b>
5.1	Bestimmungsmäßige Verwendung .....	9
5.2	Sicherheitshinweise .....	10
5.3	Restrisiken .....	11
<b>6</b>	<b>MONTAGE</b>	<b>12</b>
6.1	Schleifbandtisch .....	12
6.2	Schleiftisch (Tellerschleifer) .....	12
6.3	Absauganschluss .....	12
<b>7</b>	<b>BETRIEB</b>	<b>13</b>
7.1	Betriebshinweise .....	13
7.2	Einstellung .....	14
7.2.1	Schleifband .....	14
7.2.2	Schleifbandtisch .....	14
7.2.3	Schleiftisch (Tellerschleifer) .....	14
7.3	Bedienung .....	15
7.3.1	EIN/AUS .....	15
7.3.2	Gehrungsanschlag .....	15
7.3.3	Schleifbandstütze .....	15
7.3.4	Absauganschluss .....	15
<b>8</b>	<b>WARTUNG</b>	<b>16</b>
8.1	Instandhaltung und Wartungsplan .....	16
8.1	Schleifbandwechsel .....	17
8.2	Schleifscheibenwechsel .....	17
8.3	Lagerung .....	17
8.4	Entsorgung .....	17
<b>9</b>	<b>FEHLERBEHEBUNG</b>	<b>18</b>
<b>10</b>	<b>PREFACE (EN)</b>	<b>19</b>
<b>11</b>	<b>SAFETY</b>	<b>20</b>

<b>11.1 Intended Use .....</b>	<b>20</b>
<b>11.2 Security instructions.....</b>	<b>21</b>
<b>11.3 Remaining risk factors.....</b>	<b>22</b>
<b>12 ASSEMBLY .....</b>	<b>23</b>
<b>12.1 Grinding belt table .....</b>	<b>23</b>
<b>12.2 Table (disc grinder) .....</b>	<b>23</b>
<b>12.3 Dustcollector plug.....</b>	<b>23</b>
<b>13 OPERATION .....</b>	<b>24</b>
<b>13.1 Operation instructions .....</b>	<b>24</b>
<b>13.2 Adjustment .....</b>	<b>25</b>
13.2.1 Grinding belt .....	25
13.2.2 Grinding belt table .....	25
13.2.3 Table (disc grinder).....	25
<b>13.3 Operating.....</b>	<b>26</b>
13.3.1 ON/OFF .....	26
13.3.2 Angle stop .....	26
13.3.3 Backing plate .....	26
13.3.4 Dust collector plug .....	26
<b>14 MAINTENANCE .....</b>	<b>27</b>
<b>14.1 Maintenance plan.....</b>	<b>27</b>
<b>14.2 Changing grinding belt .....</b>	<b>28</b>
<b>14.3 Changing grinding disc .....</b>	<b>28</b>
<b>14.4 Storage .....</b>	<b>28</b>
<b>14.5 Cleaning.....</b>	<b>28</b>
<b>14.6 Disposal.....</b>	<b>28</b>
<b>15 TROUBLE SHOOTING .....</b>	<b>29</b>
<b>16 SCHALTPLAN / WIRING DIAGRAM .....</b>	<b>30</b>
<b>17 ERSATZTEILE / SPARE PARTS .....</b>	<b>31</b>
<b>17.1 Ersatzteilbestellung / spare parts order .....</b>	<b>31</b>
<b>17.2 Explosionszeichnung / Explosion drawing .....</b>	<b>32</b>
<b>18 KONFORMITÄTSERKLÄRUNG/CERTIFICATE OF CONFORMITY .....</b>	<b>34</b>
<b>19 GARANTIEERKLÄRUNG .....</b>	<b>35</b>
<b>20 GUARANTEE TERMS .....</b>	<b>36</b>
<b>21 PRODUKTBEOBACHTUNG .....</b>	<b>37</b>

## 2 SICHERHEITSZEICHEN / SAFETY SIGNS

<b>DE</b>	<i>SICHERHEITSZEICHEN BEDEUTUNG DER SYMBOLE</i>	<b>EN</b>	<i>SAFETY SIGNS DEFINITION OF SYMBOLS</i>
-----------	---	-----------	---



<b>DE</b>	<b>CE-KONFORM:</b> <i>Dieses Produkt entspricht den EG-Richtlinien</i>
<b>EN</b>	<b>EC-CONFORM:</b> <i>This product complies with EC-directives</i>



<b>DE</b>	<b>ANLEITUNG LESEN!</b> <i>Lesen Sie die Betriebs- und Wartungsanleitung Ihrer Maschine aufmerksam durch und machen Sie sich mit den Bedienelementen der Maschine gut vertraut um die Maschine ordnungsgemäß zu bedienen und so Schäden an Mensch und Maschine vorzubeugen.</i>
-----------	---

<b>EN</b>	<b>READ THE MANUAL!</b> <i>Read the user and maintenance manual carefully and get familiar with the controls in order to use the machine correctly and to avoid injuries and machine defects.</i>
-----------	---



<b>DE</b>	<b>WARNUNG!</b> <i>Beachten Sie die Sicherheitssymbole! Die Nichtbeachtung der Vorschriften und Hinweise zum Einsatz der Maschine kann zu schweren Personenschäden und tödliche Gefahren mit sich bringen.</i>
-----------	--

<b>EN</b>	<b>ATTENTION!</b> <i>Ignoring the safety signs and warnings applied on the machine as well as ignoring the security and operating instructions can cause serious injuries and even lead to death.</i>
-----------	---



<b>DE</b>	<b>Allgemeiner Hinweis</b>
<b>EN</b>	<b>General note</b>



<b>DE</b>	<b>Schutzausrüstung tragen!</b>
<b>EN</b>	<b>Protective clothing!</b>



<b>DE</b>	<b>Maschine vor Wartung und Pausen ausschalten und Netzstecker ziehen!</b>
-----------	--

<b>EN</b>	<b>Stop and pull out the power plug before any break and engine maintenance!</b>
-----------	--



<b>DE</b>	<b>Feuer, offenes Licht und Rauchen verboten!</b>
<b>EN</b>	<b>Fire, naked flame and smoking forbidden!</b>



<b>DE</b>	<b>Gefährliche elektrische Spannung!</b>
<b>EN</b>	<b>High voltage!</b>

### 3 TECHNIK / TECHNIC

#### 3.1 Komponenten / components

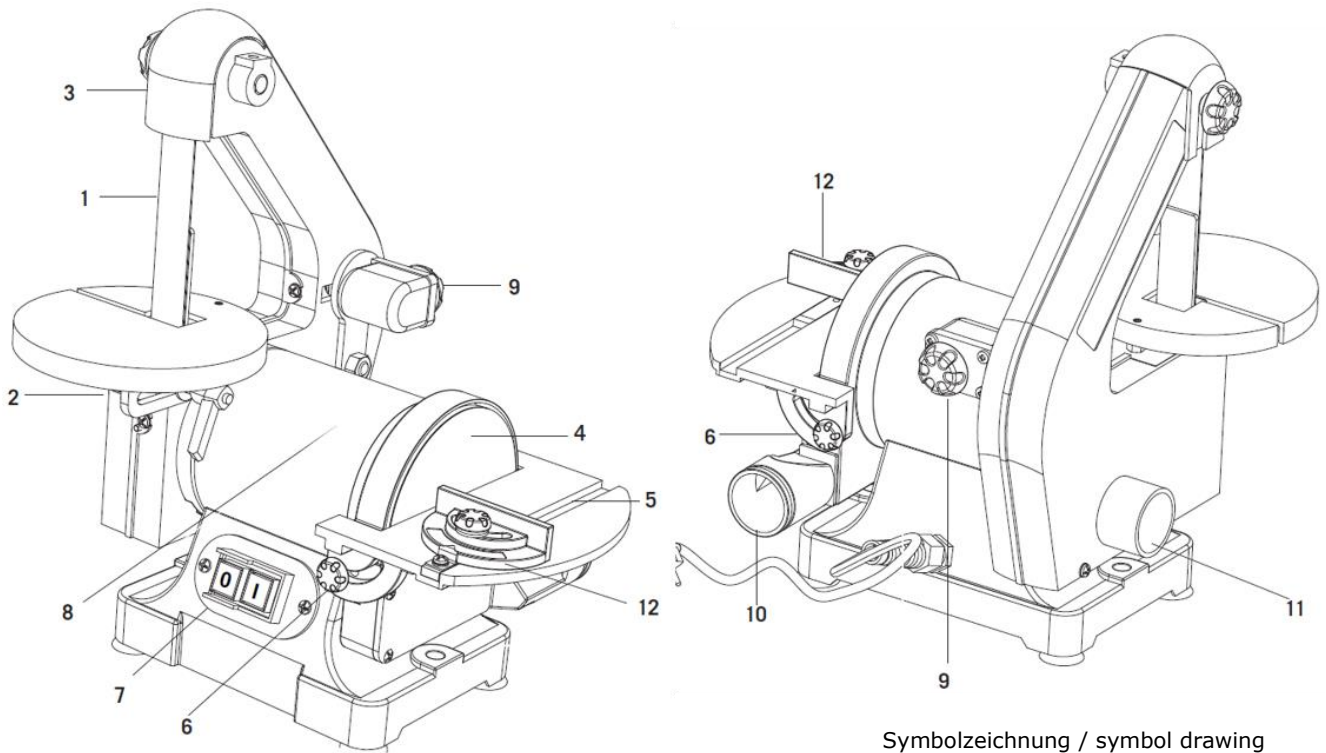

BT 75			
<b>1</b>	Schleifband Grinding belt	<b>7</b>	Ein- Aus-Schalter ON/OFF switch
<b>2</b>	Schleifbandtisch Grinding belt table	<b>8</b>	Motor Motor
<b>3</b>	Schleifschutz Grinding protection	<b>9</b>	Schleifbandeinstellstellschraube Grinding belt adjustment screw
<b>4</b>	Tellerschleifscheibe Grinding disc	<b>10</b>	Absauganschluss Tellerschleifer Ø 38mm Dust collector plug disc grinder Ø 38mm
<b>5</b>	Schleiftisch (Tellerschleifer) verstellbar Grinding table (disc grinder) adjustable	<b>11</b>	Absauganschluss Bandschleifer Ø 38mm Dust collector plug belt grinder Ø 38mm
<b>6</b>	Schleiftischverstellung Grinding table adjustment	<b>12</b>	Winkelanschlag Angle stop

### 3.2 Lieferumfang / delivery content

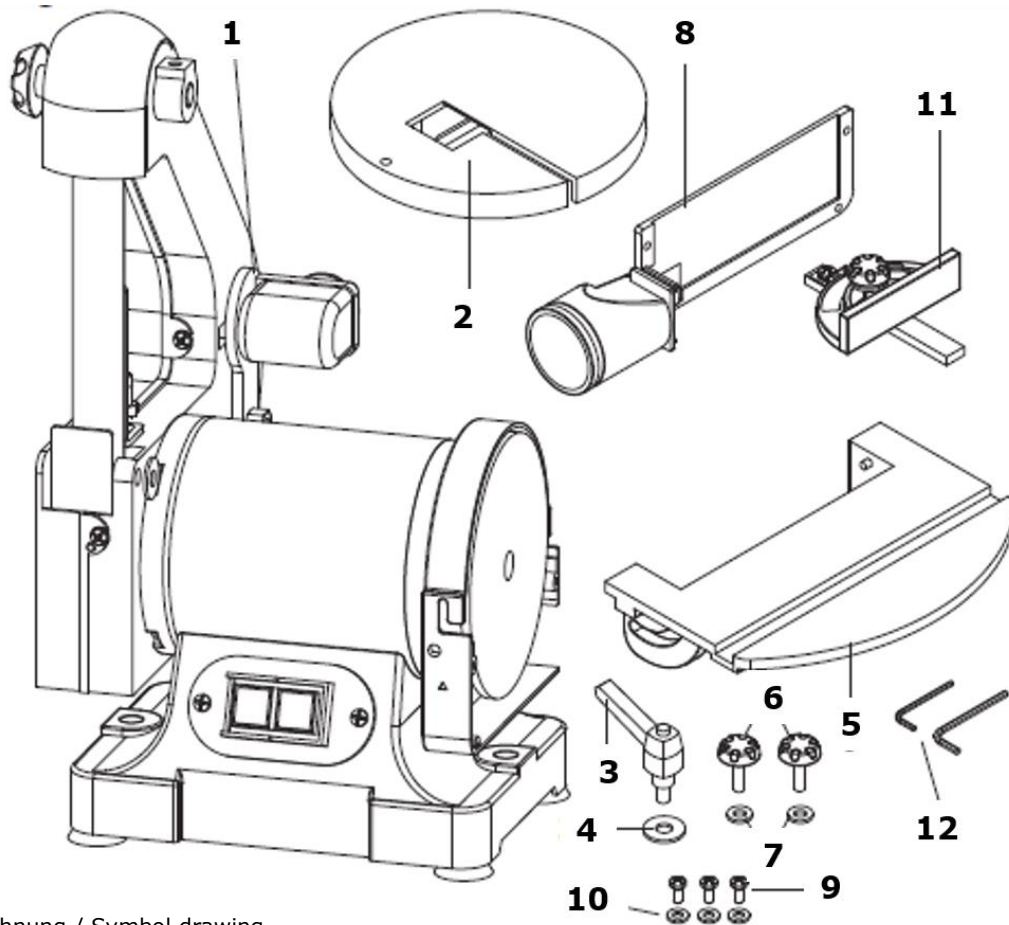

Symbolzeichnung / Symbol drawing

BT 75			
<b>1</b>	Maschine Machine	<b>7</b>	Distanzscheiben Washer
<b>2</b>	Schleifbandtisch Grinding belt table	<b>8</b>	Absauganschluss Dust collector plug
<b>3</b>	Klemmhebel Schleifbandtisch Locking lever grinding belt table	<b>9</b>	Schrauben Absauganschluss Screws dust collector plug
<b>4</b>	Distanzscheibe Washer	<b>10</b>	Distanzscheiben Washers
<b>5</b>	Schleiftisch (Tellerschleifer) Table (disc grinder)	<b>11</b>	Winkelanschlag Angle stop
<b>6</b>	Klemmschrauben (Schleiftisch Tellerschleifer) Locking screws (Table disc grinder)	<b>12</b>	Werkzeug Tools

### 3.3 Technische Daten / technical details

<b>BT 75</b>	
Netzspannung Voltage	230 V / 50Hz
Motorleistung Motor power	250 W
Schleifbandgeschwindigkeit Belt speed	914 min <sup>-1</sup>
Schleifbandabmessungen Belt size	25 x 750 mm
Schleifbandtisch Belt table size	128 x128 mm
Schleiftellergeschwindigkeit Disc speed	2950 min <sup>-1</sup>
Schleifteller Ø Disc size Ø	125 mm
Schleiftisch (Tellerschleifer) Table size (grinding disc)	190 x 125 mm
Schleiftischneigung Table tilting range	0° - 45°
Schutzklasse Protection size	IP 20
Schalldruckpegel L <sub>PA</sub> Sound pressure level L <sub>PA</sub>	82 dB(A)/K:3dB(A)
Schallleistungspegel L <sub>WA</sub> Power pressure level L <sub>WA</sub>	93 dB(A)/K:3dB(A)
Gewicht Weight	7,5 kg

## 4 VORWORT (DE)

### Sehr geehrter Kunde!

Diese Betriebsanleitung enthält Informationen und wichtige Hinweise zur Inbetriebnahme und Handhabung des Band-Teller-Schleifers BT 75.

Folgend wird die übliche Handelsbezeichnung des Geräts (siehe Deckblatt) in dieser Betriebsanleitung durch die Bezeichnung „Maschine“ ersetzt.



Die Betriebsanleitung ist Bestandteil der Maschine und darf nicht entfernt werden. Bewahren Sie sie für spätere Zwecke auf und legen Sie diese Anleitung der Maschine bei, wenn sie an Dritte weitergegeben wird!

### Bitte beachten Sie die Sicherheitshinweise!

Lesen Sie vor Inbetriebnahme diese Anleitung aufmerksam durch. Der sachgemäße Umgang wird Ihnen dadurch erleichtert, Missverständnissen und etwaigen Schäden wird vorgebeugt.

Halten Sie sich an die Warn- und Sicherheitshinweise. Missachtung kann zu ernststen Verletzungen führen.

Durch die ständige Weiterentwicklung unserer Produkte können Abbildungen und Inhalte geringfügig abweichen. Sollten Sie Fehler feststellen, informieren Sie uns bitte.

Technische Änderungen vorbehalten!

**Kontrollieren Sie die Ware nach Erhalt unverzüglich und vermerken Sie etwaige Beanstandungen bei der Übernahme durch den Zusteller auf dem Frachtbrief!**

**Transportschäden sind innerhalb von 24 Stunden separat bei uns zu melden.**

**Für nicht vermerkte Transportschäden kann Holzmann keine Gewährleistung übernehmen.**

## Urheberrecht

© 2015

Diese Dokumentation ist urheberrechtlich geschützt. Die dadurch verfassungsmäßigen Rechte bleiben vorbehalten! Insbesondere der Nachdruck, die Übersetzung und die Entnahme von Fotos und Abbildungen werden gerichtlich verfolgt.

Als Gerichtsstand gilt das Landesgericht Linz oder das für 4170 Haslach zuständige Gericht.

## Kundendienstadresse

**HOLZMANN MASCHINEN GmbH**

A-4170 Haslach, Marktplatz 4

Tel +43 7289 71562 - 0

Fax +43 7289 71562 - 4

**info@holzmann-maschinen.at**



## 5 SICHERHEIT

### 5.1 Bestimmungsmäßige Verwendung

Die Maschine nur in technisch einwandfreiem Zustand sowie bestimmungsgemäß, sicherheits- und gefahrenbewusst benutzen! Störungen, welche die Sicherheit beeinträchtigen können, umgehend beseitigen lassen!

Es ist generell untersagt, sicherheitstechnische Ausrüstungen der Maschine zu ändern oder unwirksam zu machen!

Die Maschine ist ausschließlich für folgende Tätigkeiten bestimmt:

Zum Schleifen von Holz und holzähnlichen Stoffen.

**Für eine andere oder darüber hinausgehende Benutzung und daraus resultierende Sachschäden oder Verletzungen übernimmt **HOLZMANN-MASCHINEN** keine Verantwortung oder Garantieleistung.**



### WARNUNG

- **Verwenden Sie nur für die Maschine zulässige Schleifmittel!**
- **Verwenden Sie nie schadhafte Schleifmittel!**
- **Benutzen Sie die Maschine niemals mit defekten oder ohne montierte trennende Schutzeinrichtung**

**HÖCHSTE VERLETZUNGSGEFAHR!**

### Arbeitsbedingungen

Die Maschine ist für die Arbeit unter folgenden Bedingungen bestimmt:

Feuchtigkeit max. 70%

Temperatur von +5°C bis +40°C

Die Maschine ist nicht für den Betrieb unter explosionsgefährlichen Bedingungen bestimmt.

### Unzulässige Verwendung

- Der Betrieb der Maschine unter Bedingungen außerhalb der in dieser Anleitung angegebenen Grenzen ist nicht zulässig.
- Der Betrieb der Maschine ohne die vorgesehenen Schutzvorrichtungen ist unzulässig
- Die Demontage oder das Ausschalten der Schutzvorrichtungen ist untersagt.
- Unzulässig ist der Betrieb der Maschine mit Werkstoffen, die nicht ausdrücklich in diesem Handbuch angeführt werden.
- Unzulässig ist der Gebrauch von Werkzeugen, die nicht für den Gebrauch mit der Maschine geeignet sind.
- Etwaige Änderungen in der Konstruktion der Maschine sind unzulässig.
- Der Betrieb der Maschine auf eine Art und Weise bzw. zu Zwecken, die den Anweisungen dieser Bedienungsanleitung nicht zu 100% entspricht, ist untersagt.
- Lassen Sie die Maschine nie unbeaufsichtigt, vor allem nicht, wenn Kinder in der Nähe sind!

## 5.2 Sicherheitshinweise

**Warnschilder und/oder Aufkleber an der Maschine, die unleserlich sind oder entfernt wurden, sind umgehend zu erneuern!**

**Örtlich geltende Gesetze und Bestimmungen können das Mindestalter des Bedieners festlegen und die Verwendung dieser Maschine einschränken!**

Zur Vermeidung von Fehlfunktionen, Schäden und gesundheitlichen Beeinträchtigungen sind folgende Hinweise **UNBEDINGT** zu beachten:



- **Arbeitsbereich und Boden rund um die Maschine sauber und frei von Öl, Fett und Materialresten halten!**
- **Für eine ausreichende Beleuchtung im Arbeitsbereich der Maschine sorgen!**
- **Arbeiten Sie in gut durchgelüfteten Räumen!**
- **Überlasten Sie die Maschine nicht!**
- **Achten Sie bei der Arbeit auf einen stets sicheren Stand.**
- **Halten Sie Ihre Hände während dem Betrieb vom Schleifmittel fern**
- **Bei Müdigkeit, Unkonzentriertheit bzw. unter Einfluss von Medikamenten, Alkohol oder Drogen ist das Arbeiten an der Maschine verboten!**
- **Die Maschine darf nur von einer Person bedient werden**
- **Die Maschine darf nur vom eingeschulten Fachpersonal bedient werden.**
- **Unbefugte, insbesondere Kinder, und nicht eingeschulte Personen sind von der laufenden Maschine fern zu halten!**
- **Achten Sie darauf, dass sich keine weiteren Personen im Gefahrenbereich (Mindestabstand: 2m) aufhalten**



- **Wenn Sie an der Maschine arbeiten, tragen Sie keinen lockeren Schmuck, weite Kleidung, Krawatten oder langes, offenes Haar.**
- **Lose Objekte können sich im Schleifmittel verfangen und zu schwersten Verletzungen führen!**



- **Bei Arbeiten an und mit der Maschine geeignete Schutzausrüstung (Staubschutzmaske, Schutzbrille und Gehörschutz) tragen!**



- **Einstellwerkzeuge, Schraubenschlüssel, etc. vor dem Einschalten entfernen**
- **Halten Sie das Werkstück immer gut fest, sodass es ihnen nicht entgleiten kann**
- **Schwere Verletzungen durch scharfe Kanten an der Hand sind möglich, wenn das Werkstück sich durch die Schleifrotation bewegt.**
- **Lagern Sie die Maschine außerhalb der Reichweite von Kindern**



- **Die laufende Maschine darf nie unbeaufsichtigt sein! Vor dem Verlassen des Arbeitsbereiches die Maschine ausschalten und warten, bis die Maschine still steht!**
- **Vor Wartungs- oder Einstellarbeiten ist die Maschine von der Spannungsversorgung zu trennen!**
- **Stellen Sie sicher, dass die Maschine ausgeschaltet ist, bevor sie an die Stromversorgung angeschlossen wird**
- **Die Maschine nie mit defektem Schalter verwenden**





- Verwenden Sie nur unveränderte, in die Steckdose passende Anschlussstecker (keine Adapter bei Schutzgeerdeten Maschinen)
- Jedes Mal, wenn Sie mit einer elektrisch betriebenen Maschine arbeiten, ist höchste Vorsicht geboten! Es besteht Gefahr von Stromschlag, Feuer, Schnittverletzung;
- Schützen Sie die Maschine vor Nässe (Kurzschlussgefahr!)
- Im Freien nur mit Verlängerungskabel, das für den Außenbereich geeignet ist, arbeiten
- Verwenden Sie Elektrowerkzeuge und -maschinen nie in der Umgebung von entflammaren Flüssigkeiten und Gasen (Explosionsgefahr!)
- Prüfen Sie regelmäßig das Anschlusskabel regelmäßig auf Beschädigung
- Verwenden Sie das Kabel nie zum Tragen der Maschine oder zum Befestigen eines Werkstückes
- Schützen Sie das Kabel vor Hitze, Öl und scharfen Kanten
- Vermeiden Sie Körperkontakt mit geerdeten Teilen

### 5.3 Restrisiken



## WARNUNG

**Es ist darauf zu achten, dass jede Maschine Restrisiken aufweist. Bei der Ausführung sämtlicher Arbeiten (auch der einfachsten) ist größte Vorsicht geboten. Ein sicheres Arbeiten hängt von Ihnen ab!**

Auch bei Einhaltung aller Sicherheitsbestimmungen und bei bestimmungsgemäßer Verwendung sind folgende Restrisiken zu beachten:

- Verletzungsgefahr für die Hände/Finger durch rotierendes Werkzeug während dem Betrieb.
- Verletzungsgefahr durch scharfe Kanten des Werkstückes, vor allem bei nicht mit entsprechendem Werkzeug/Vorrichtung fixiertem Werkstück.
- Verletzungsgefahr: Haare und lose Kleidung etc. können vom rotierenden Schleifmittel erfasst und aufgewickelt werden! Sicherheitsbestimmungen bzgl. Arbeitskleidung unbedingt beachten.
- Verletzungsgefahr durch Kontakt mit spannungsführenden Bauteilen.
- Verletzungsgefahr durch Bruch oder Riss des Schleifmittels
- Verletzungsgefahr durch Staubemissionen von, mit gesundheitsschädlichen Mitteln behandelten Werkstücken
- Verletzungsgefahr für das Auge durch herumfliegende Teile, auch mit Schutzbrille.
- Verletzungsgefahr für das Gehör bei längerer Arbeit ohne Gehörschutz

Diese Risiken können minimiert werden, wenn alle Sicherheitsbestimmungen angewendet werden, die Maschine ordentlich gewartet und gepflegt wird und die Maschine bestimmungsgemäß und von entsprechend geschultem Fachpersonal bedient wird.

Trotz aller Sicherheitsvorrichtungen ist und bleibt ihr gesunder Hausverstand und Ihre entsprechende technische Eignung/Ausbildung zur Bedienung einer Maschine der wichtigste Sicherheitsfaktor!

## 6 MONTAGE

Überprüfen Sie nach Erhalt der Lieferung, ob alle Teile in Ordnung sind. Melden Sie Beschädigungen oder fehlende Teile umgehend Ihrem Händler oder der Spedition. Sichtbare Transportschäden müssen außerdem gemäß den Bestimmungen der Gewährleistung unverzüglich auf dem Lieferschein vermerkt werden, ansonsten gilt die Ware als ordnungsgemäß übernommen.

### 6.1 Schleifbandtisch

Schieben Sie den Bandschleiftisch (2) über das Schleifband und befestigen Sie diese unter dem Tisch mit dem Klemmhebel und der Distanzscheibe (3, 4). Der Klemmhebel ist durch eine Feder vorgespannt und kann durch Ziehen am Handgriff verstellt werden.

**Achtung!** Damit die Finger nicht zwischen Band und Tisch eingeklemmt werden können, muss zwischen Tisch und Schleifband ein Mindestabstand von 2 mm eingehalten werden.

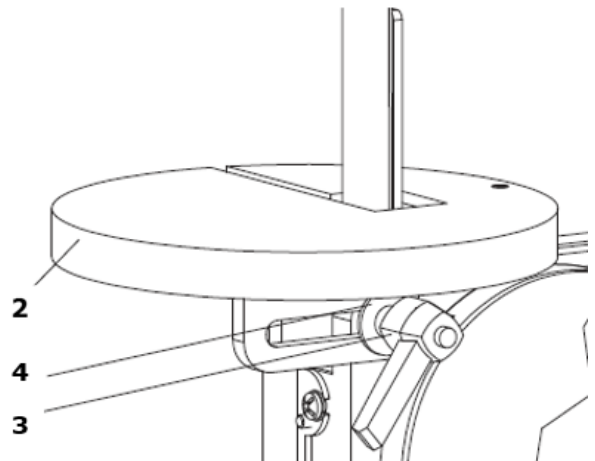

### 6.2 Schleiftisch (Tellerschleifer)

Schieben Sie den Schleiftisch (Tellerschleifer) (5) mit den Ansätzen in die Aussparung an der Maschine und drücken den Tisch nach oben, bis die Bohrungen übereinstimmen und befestigen diesen mit den Klemmschrauben und Scheiben (6,7) beidseitig.

**Achtung!** Damit die Finger nicht zwischen Band und Tisch eingeklemmt werden können, muss zwischen Tisch und Schleifband ein Mindestabstand von 2 mm eingehalten werden.

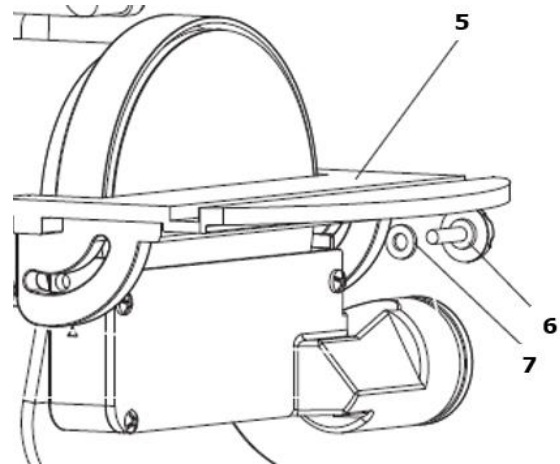

### 6.3 Absauganschluss

Montieren Sie den Absauganschluss (8) mit den Schrauben und Distanzscheiben (9, 10) an die Maschine.

**Achtung!** Das Schutzblech bis an die Unterkante des Schleiftisches anstellen.



Neigen Sie den Schleiftisch (Tellerschleifer), ist die Höhe des Schutzbleches einzustellen!

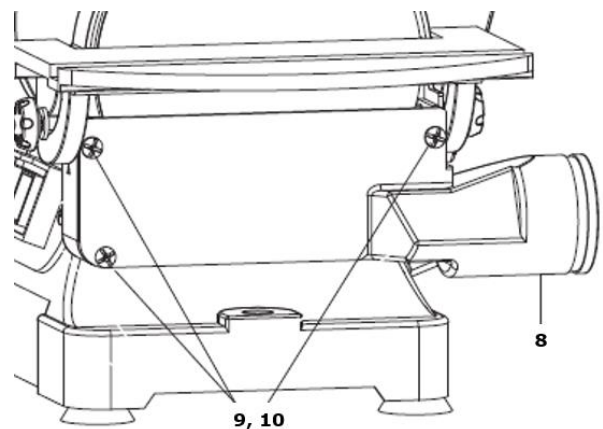

## 7 BETRIEB

### 7.1 Betriebshinweise

Betreiben Sie die Maschine nur im einwandfreien Zustand. Vor jedem Betrieb ist eine Sichtprüfung der Maschine durchzuführen. Sicherheitseinrichtungen, elektrische Leitungen und Bedienelemente sind genauestens zu kontrollieren. Prüfen Sie Schraubverbindungen auf Beschädigung und festen Sitz.

	<b>WARNUNG</b>	
	<b>Führen Sie sämtliche Umrüstarbeiten nur bei Trennung vom elektrischen Netz durch!</b>	

	<b>ACHTUNG</b>
	<b>Beachten Sie folgende Betriebshinweise, damit ihre Arbeit sicher ausgeführt werden kann und den erwarteten Erfolg aufweist.</b>

	<b>HINWEIS</b>
	<p><b>Prüfen Sie vor jedem Arbeitsbeginn:</b></p> <ul style="list-style-type: none"> <li>• Alle Kabel und Stecker</li> <li>• Arbeitstisch und Sicherheitsanschlag auf festem Sitz</li> <li>• Den freien und mittigen Lauf von Schleifband und -scheibe</li> </ul> <p><b>Der Schleifvorgang:</b></p> <ul style="list-style-type: none"> <li>• Verwenden Sie immer die richtigen, in einwandfreiem Zustand befindlichen Schleifmittel. Nur mit Schleifmittel in gutem Zustand (verbrauchte Schleifmittel sofort wechseln!) erreichen Sie eine gutes Schleifergebnis.</li> <li>• Drücken Sie das Material nicht zu fest gegen das Schleifmittel.</li> <li>• Maximalabstand Tisch – Schleifscheibe: 2mm!</li> <li>• Die Maschine verfügt über keine Spannmöglichkeit, darum ist es wichtig, das Werkstück möglichst ganzflächig auf dem Arbeitstisch aufzulegen und gut festzuhalten!</li> </ul>

## 7.2 Einstellung

### 7.2.1 Schleifband

Das Band wurde bereits im Werk eingestellt. Es muss vorschriftsmäßig auf der Mitte der Rollen laufen. Mittels der Schleifbandeinstellschraube (9) lässt sich das Band durch Drehen nach links oder rechts verstellen.

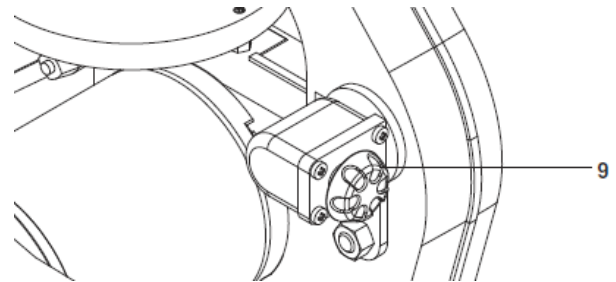

### 7.2.2 Schleifbandtisch

Der Tisch hat eine Einstellschraube dass sich der Tisch genau bei 90° zum Band befindet:

- 1 Lösen Sie den Tisch mithilfe des Klemmhebels und heben Sie ihn soweit wie möglich nach hinten an.
- 2 Legen Sie einen 90° Winkel auf den Tisch und lassen Sie die andere Seite am Band anstehen.
- 3 Wenn der Winkel keine 90° beträgt, justieren Sie die Schraube (d) mit dem Sechskantschlüssel, bis sich der Tisch bei genau 90° zum Tisch befindet.
- 4 Der Tisch kann nach vorn geneigt werden. Lösen Sie den Klemmhebel, neigen Sie den Tisch bis zum gewünschten Winkel und ziehen den Klemmhebel wieder an.

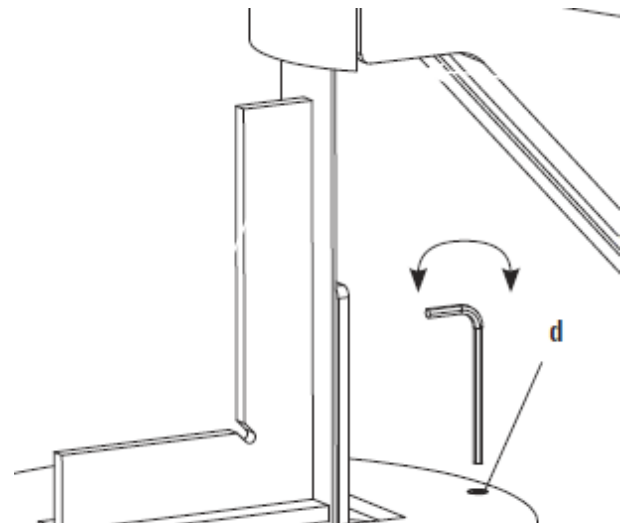

### 7.2.3 Schleiftisch (Tellerschleifer)

Wenn eine Nachstellung erforderlich ist, lösen Sie die beiden Klemmschrauben (e) und ändern Sie die Position bis die 90° erreicht sind. Danach ziehen Sie die beiden Klemmschrauben (e) wieder an. Der Tisch kann bis 45° nach unten geneigt werden.

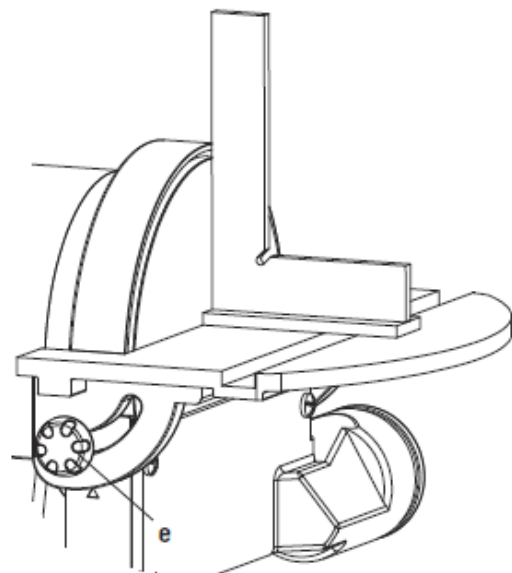

## 7.3 Bedienung

### 7.3.1 EIN/AUS

Zum Einschalten grünen Schalter („I“) drücken.  
 Zum Ausschalten roten Schalter („O“) drücken.

### 7.3.2 Gehrungsanschlag

Der Gehrungsanschlag (12) kann bis 45° nach links oder rechts verwendet werden, indem man den Verriegelungsknopf löst und den Gehrungsanschlag auf den gewünschten Winkel einstellt. Dann wird der Knopf wieder angezogen.

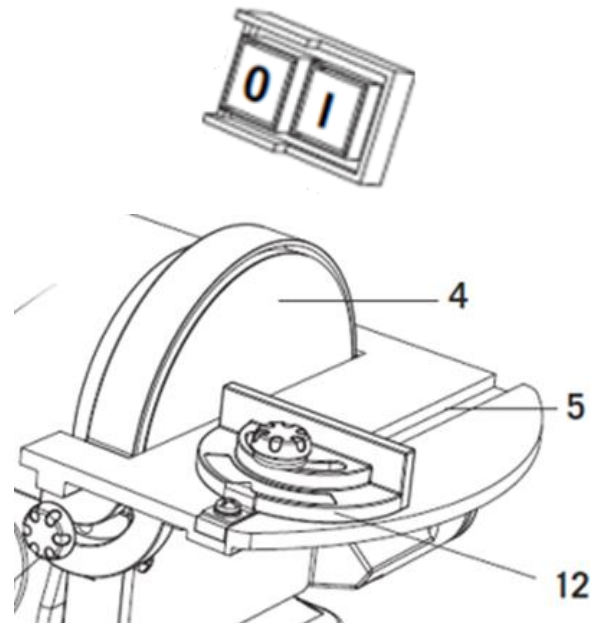

### 7.3.3 Schleifbandstütze

Die Schleifbandstütze (g) muss so justiert werden, dass sie beinahe das Schleifband (f) berührt. Zum Einstellen lösen Sie die beiden Schrauben, die die Stütze am Maschinenrahmen halten. Dann justieren Sie die Stütze und ziehen die Schrauben wieder an. Um die Platte zu entfernen, um besondere Arbeiten auszuführen (zum Beispiel polieren oder Konturen schleifen), lösen Sie die beiden Befestigungsschrauben und entfernen Sie die Platte.

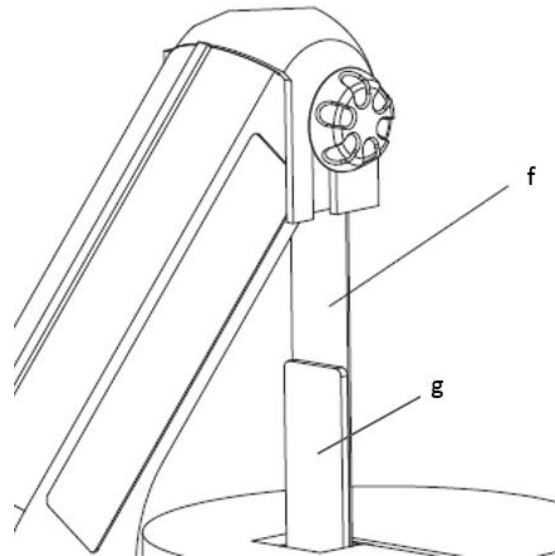



### 7.3.4 Absauganschluss

Die Maschine besitzt für das Band- und Tellerschleifen 2 separate Absauganschlüsse (10, 11) mit Ø 38 mm.

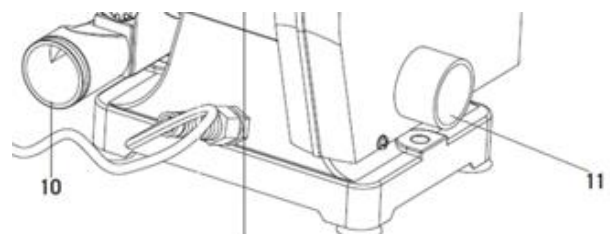
Verwenden sie immer eine passende Absauganlage (z.B.: Staubsauger)!



## 8 WARTUNG

	<b>ACHTUNG</b>	
	<p><b>Vor Wartungsarbeiten Maschine ausschalten und den Netzstecker ziehen!</b></p> <p><b>Sachschäden und schwere Verletzungen durch unbeabsichtigtes Einschalten der Maschine werden so vermieden!</b></p>	

Die Maschine ist wartungsarm und enthält nur wenig Teile, die der Bediener einer Instandhaltung unterziehen muss.

Störungen oder Defekte, die die Sicherheit der Maschine beeinträchtigen können, umgehend beseitigen lassen.

<b>HINWEIS</b>
<p>Nur ein regelmäßig gewartetes und gut gepflegtes Gerät kann ein zufrieden stellendes Hilfsmittel sein. Wartungs- und Pflegemängel können zu unvorhersehbaren Unfällen und Verletzungen führen.</p> <p>Reparaturen die spezielle Fachkenntnisse erfordern, sollten nur von autorisierten Service Centern durchgeführt werden.</p> <p><b>Unsachgemäßer Eingriff kann das Gerät beschädigen oder Ihre Sicherheit gefährden.</b></p>

Prüfen Sie regelmäßig, ob die Warn- und Sicherheitshinweise an der Maschine vorhanden und in einwandfrei leserlichem Zustand sind.

Prüfen Sie vor jedem Betrieb den einwandfreien Zustand der Sicherheitseinrichtungen!

Bei Lagerung der Maschine darf diese nicht in einem feuchten Raum aufbewahrt werden und muss gegen den Einfluss von Witterungsbedingungen geschützt werden.

Vor der ersten Inbetriebnahme, sowie nachfolgend alle 100 Arbeitsstunden alle beweglichen Verbindungsteile (falls erforderlich vorher mit einer Bürste von Spänen und Staub reinigen) mit einer dünnen Schicht Schmieröl oder Schmierfett einschmieren.

### 8.1 Instandhaltung und Wartungsplan

**Nach jedem Arbeitsvorgang:** Entfernen von Spänen und Schleifstaub

**Nach 10 Betriebsstunden:** Schraubverbindungen überprüfen und ggf. festziehen



## 8.1 Schleifbandwechsel

1. Lösen Sie die Sechskantschraube (a) für die obere Haube (e).
2. Lösen Sie die beiden Kreuzschlitz-Schrauben, (b) die die seitliche Haube halten. Neigen Sie die seitliche Haube gegen sich selbst und heben Sie diese ab (zwei Nocken des Maschinengestells).
3. Lösen Sie den Führungsknopf des Bandes (c). Entfernen Sie das Schleifband (d) von den drei Rollen.
4. Installieren Sie das neue Band und setzen Sie die Haube (e) zurück. Ziehen Sie die Sechskantschraube (a) wieder an.

Vergewissern Sie sich, dass das Band mittig läuft. Das Band lässt sich mit der Schleifbandeinstellschraube verstellen

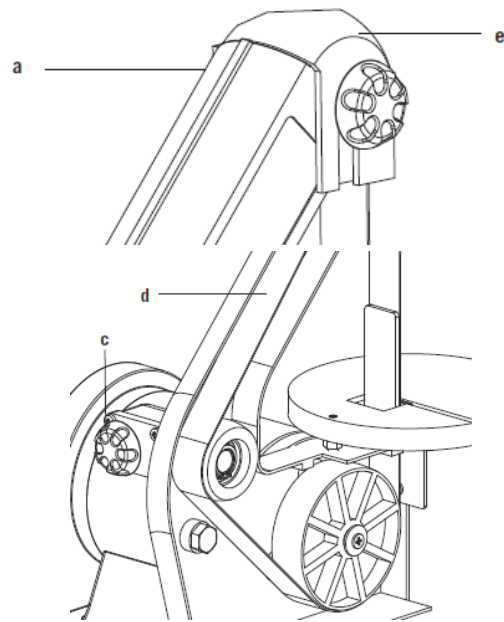

## 8.2 Schleifscheibenwechsel

Bei abgenutzter Schleifscheibe (e) ziehen Sie diese vom Schleifteller ab. (Klettverschluss) Setzen Sie die neue Scheibe mittig an und drücken diese auf den Schleifteller.

Wenn die Schleifscheibe nicht rund läuft, wieder abziehen und neu justieren.

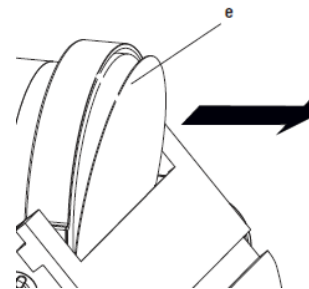

## 8.3 Lagerung

- Schleifband des Bandschleifers entspannen.
- Lagern Sie die Maschine an einem trockenen, gut belüfteten Ort. Reinigung

Nach jeder Inbetriebnahme muss die Maschine und alle ihre Teile gründlich gereinigt werden. Befreien Sie die Maschine regelmäßig nach der Arbeit von Spänen und Schleifstaub.



### HINWEIS

**Der Einsatz von Lösungsmitteln, aggressiven Chemikalien oder Scheuermitteln führt zu Sachschäden an der Maschine!**

**Daher gilt:** Bei der Reinigung nur Wasser und wenn notwendig milde Reinigungsmittel verwenden!

Blanke Flächen der Maschine gegen Korrosion mit handelsüblichen Mitteln imprägnieren.

## 8.4 Entsorgung

Entsorgen Sie Ihre Maschine nicht im Restmüll. Kontaktieren Sie Ihre lokalen Behörden für Informationen bzgl. der verfügbaren Entsorgungsmöglichkeiten. Wenn Sie bei Ihrem Fachhändler eine neue Holzbandsäge oder gleichwertiges Gerät kaufen, ist dieser verpflichtet, Ihre alte fachgerecht zu entsorgen.



## 9 FEHLERBEHEBUNG

**BEVOR SIE DIE ARBEIT ZUR BESEITIGUNG VON DEFEKTEN BEGINNEN, TRENNEN SIE DIE MASCHINE VON DER STROMVERSORGUNG.**

Fehler	Mögliche Ursache	Behebung
<b>Maschine stoppt oder startet nicht</b>	<ul style="list-style-type: none"> <li>▪ EIN/AUS-Schalter defekt</li> <li>▪ Maschine ist nicht angeschlossen</li> <li>▪ Überlastung</li> <li>▪ Sicherung oder Schütz kaputt</li> <li>▪ Kabel beschädigt</li> </ul>	<ul style="list-style-type: none"> <li>▪ Schalter überprüfen</li> <li>▪ Alle elektrischen Steckverbindungen überprüfen</li> <li>▪ Motor ausschalten und abkühlen</li> <li>▪ Sicherung wechseln, Schütz aktivieren</li> <li>▪ Kabel erneuern</li> </ul>
<b>Maschine wird während des Arbeitens langsamer</b>	<ul style="list-style-type: none"> <li>▪ Es wird mit zu viel Druck gearbeitet</li> </ul>	<ul style="list-style-type: none"> <li>▪ Weniger Druck auf das Werkstück ausüben</li> </ul>
<b>Schlechtes Schleifbild</b>	<ul style="list-style-type: none"> <li>▪ Schleifmittel zu grob</li> </ul>	<ul style="list-style-type: none"> <li>▪ Feinere Körnung verwenden</li> </ul>
<b>Zu schnelle Abnutzung</b>	<ul style="list-style-type: none"> <li>▪ Schleifmittel zu fein</li> </ul>	<ul style="list-style-type: none"> <li>▪ Größere Körnung verwenden</li> </ul>
<b>Schleifwinkel falsch</b>	<ul style="list-style-type: none"> <li>▪ Eingestellte Winkel am Tisch oder Anschlag falsch</li> </ul>	<ul style="list-style-type: none"> <li>▪ Winkel überprüfen und bei Bedarf neu einstellen</li> </ul>
<b>Schleifscheibe läuft optisch unrund</b>	<ul style="list-style-type: none"> <li>▪ Schleifscheibe außermittig montiert</li> </ul>	<ul style="list-style-type: none"> <li>▪ Schleifscheibe mittig montieren</li> </ul>
<b>Schleifband läuft von den Antriebsrollen ab</b>	<ul style="list-style-type: none"> <li>▪ Schleifband falsch montiert</li> </ul>	<ul style="list-style-type: none"> <li>▪ Schleifbandlauf mittig ausrichten</li> </ul>
<b>Werkstück verbrennt während des Arbeitsvorganges</b>	<ul style="list-style-type: none"> <li>▪ Schleifmittel ist mit Schmiermittel verschmutzt</li> <li>▪ Zu starker Druck auf das Werkstück</li> </ul>	<ul style="list-style-type: none"> <li>▪ Schleifmittel ersetzen</li> <li>▪ Druck reduzieren</li> </ul>

**VIELE POTENTIELLE FEHLERQUELLEN LASSEN SICH BEI FACHGEMÄSSEM ANSCHLUSS AN DAS SPEISESTROMNETZ IM VORHINEIN AUSSCHLIESSEN.**

	<b>HINWEIS</b>
<p><b>Sollten sie sich bei notwendigen Reparaturen nicht in der Lage fühlen diese ordnungsgemäß zu verrichten, oder besitzen sie die vorgeschriebene Ausbildung dafür nicht, ziehen sie immer eine Fachwerkstätte zum Beheben des Problems hinzu.</b></p>	

## 10 PREFACE (EN)

### Dear Customer!

This manual contains information and important instructions for the installation and correct use of the belt and disc sander BT 75.

Following the usual commercial name of the device (see cover) is substituted in this manual with the name "machine".

This manual is part of the product and shall not be stored separately from the product. Save it for later reference and if you let other people use the product, add this instruction manual to the product.



#### **Please read and obey the security instructions!**

Before first use read this manual carefully. It eases the correct use of the product and prevents misunderstanding and damages of product and the user's health.

Due to constant advancements in product design, construction pictures and content may diverse slightly. However, if you discover any errors, inform us please.

Technical specifications are subject to changes!

**Please check the product contents immediately after receipt for any eventual transport damage or missing parts.**

**Claims from transport damage or missing parts must be placed immediately after initial product receipt and unpacking before putting the product into operation.**

**Please understand that later claims cannot be accepted anymore.**

## Copyright

© 2015

This document is protected by international copyright law. Any unauthorized duplication, translation or use of pictures, illustrations or text of this manual will be pursued by law.

Court of jurisdiction is the Landesgericht Linz or the competent court for 4170 Haslach, Austria!

## CUSTOMER SERVICE CONTACT

### **HOLZMANN MASCHINEN GmbH**

A-4170 Haslach, Marktplatz 4  
Tel 0043 7289 71562 - 0  
Fax 0043 7289 71562 - 4  
info@holzmann-maschinen.at

## 11 SAFETY

### 11.1 Intended Use

The machine must only be used for its intended purpose! Any other use is deemed to be a case of misuse.

The machine is used for:

Sanding wood or wood-like materials.

To use the machine properly you must also observe and follow all safety regulations, the assembly instructions, operating and maintenance instructions lay down in this manual.

All people who use and service the machine have to be acquainted with this manual and must be informed about the machine's potential hazards.

It is also imperative to observe the accident prevention regulations in force in your area.

The same applies for the general rules of occupational health and safety.

Any manipulation of the machine or its parts is a misuse, in this case HOLZMANN-Machines and its sales partners cannot be made liable for ANY direct or indirect damage.

Even when the machine is used as prescribed it is still impossible to eliminate certain residual risk factors.

	<b>WARNING</b>
	<ul style="list-style-type: none"> <li>▪ <b>Use only abrasive allowable for this machine!</b></li> <li>▪ <b>Never use a damaged abrasive!</b></li> <li>▪ <b>Use the machine never with defective or without mounted guard</b></li> </ul> <p style="text-align: center;"><b>HIGHEST RISK OF INJURY!</b></p>

#### Ambient conditions

The machine may be operated:

humidity max. 70%

temperature +5°C to +40°C (+41°F to +104°F)

The machine shall not be operated in areas exposed to increased fire or explosion hazard.

#### Prohibited use

- The operation of the machine outside the stated technical limits described in this manual is forbidden.
- Operation of the machine function without emergency device is prohibited.
- The use of the machine not according with the required dimensions is forbidden.
- The use of the machine not being suitable for the use of the machine and not being certified is forbidden.
- Any manipulation of the machine and parts is forbidden.
- The use of the machine for any purposes other than described in this manual is forbidden.
- The unattended operation on the machine during the working process is forbidden!
- It is not allowed to leave the immediate work area during the work is being performed.

## 11.2 Security instructions

**Missing or non-readable security stickers have to be replaced immediately!**  
**To avoid malfunction, machine defects and injuries, read the following security instructions!**

The locally applicable laws and regulations may specify the minimum age of the operator and limit the use of this machine!



- **Keep your work area dry and tidy! An untidy work area may cause accidents. Avoid slippery floor.**
- **Make sure the work area is lighted sufficiently**
- **Do not overload the machine**
- **Provide good stability and keep balance all times**
- **Avoid abnormal working postures! Make sure you stand squarely and keep balance at all times.**
- **Keep away from the running abrasive!**
- **Always stay focused when working. Reduce distortion sources in your working environment. The operation of the machine when being tired, as well as under the influence of alcohol, drugs or concentration influencing medicaments is forbidden.**
- **Respectively trained people only and only one person shall operate the machine.**
- **Do not allow other people, particularly children, to touch the machine or the cable. Keep them away from your work area.**
- **Make your workshop childproof.**
- **Make sure there is nobody present in the dangerous area. The minimum safety distance is 2m**



- **Wear suitable work clothes! Do not wear loose clothing or jewelry as they might be caught and cause severe accidents!**
- **Wear a hair net if you have long hair.**
- **Loose objects can become entangled and cause serious injuries!**



- **Use personal safety equipment: dust mask, ear protectors and safety goggles when working with the machine.**



- **Never leave the machine running unattended! Before leaving the working area switch the machine off and wait until the machine stops.**
- **Always disconnect the machine prior to any actions performed at the machine.**
- **Avoid unintentional starting**
- **Do not use the machine with damaged switch**



- The plug of an electrical tool must strictly correspond to the socket. Do not use any adapters together with earthed electric tools
- Each time you work with an electrically operated machine, caution is advised! There is a risk of electric shock, fire, cutting injury;
- Protect the machine from dampness (causing a short circuit)
- Use power tools and machines never in the vicinity of flammable liquids and gases (danger of explosion)
- Check the cable regularly for damage
- When working with the machine outdoors, use extension cables suitable for outdoor use
- Do not use the cable to carry the machine or to fix the work piece
- Protect the cable from heat, oil and sharp edges
- Avoid body contact with earthed



- Before starting the machine remove any adjusting wrenches and screwdrivers
- Hold the workpiece good with both hands
- Rotating parts can cause severe cut injuries
- Keep any machine that is not being used out of reach of children

### 11.3 Remaining risk factors



#### WARNING

**It is important to ensure that each machine has remaining risks. In the execution of all work (even the simplest) greatest attention is required. A safe working depends on you!**

Even if the machine is used as required it is still impossible to eliminate certain residual risk factors totally. The following hazards may arise in connection with the machine's construction and design:

Despite of correct and proper use and maintenance there remain some residual risk factors:

- **Hazard of injury or machine damage due to undetected machine defect**

To minimize this risk, check the machine prior to every operation for loose screws and connections. Damaged parts have to be replaced immediately, no operation of the machine in the meantime!

- **Hazard of electric shock**

Undetected malfunctions in the power supply and/or the connected wood working machine might result in electric shock when touching the machine. Ensure proper electric installation, and let it check periodically by a trained electrician.

- **Danger due to unintended machine start-up**

Eliminate this risk by disconnecting the machine before you perform any checks or activities on the machine.

- **Hazard of inhaling toxic dust**

Especially wood dust arising from chemically treated wood and/or lacquer/paint are harmful when inhaled. Therefore wear a suitable breathing mask if required.

These risk factors can be minimized through obeying all security and operation instructions, proper machine maintenance, proficient and appropriate operation by persons with technical knowledge and experience.

## 12 ASSEMBLY

Check right after receiving the machine, whether all parts according to the parts list are complete and without damage. Each visible defect and in particular wrong amounts and transport damages must be clearly noted on the delivery documents, otherwise the goods shall be considered as taken over and fully accepted under the sole responsibility of the customer.

### 12.1 Grinding belt table

Slide the grinding belt table (2) on, above the grinding belt and fasten it under the table with the locking lever and the washer (3, 4).

The locking lever is pre-tensioned by a spring and can be adjusted by pulling the grip.

**Attention!** To prevent fingers from being squeezed between the band and table a minimum separation of 2 mm has to be maintained between the table and grinding band.

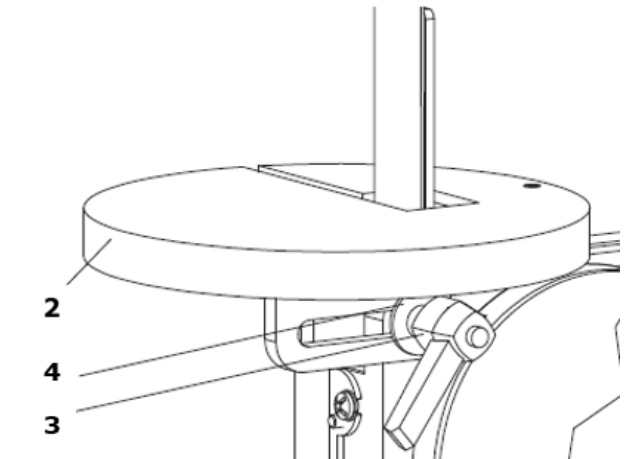

### 12.2 Table (disc grinder)

Slide the grinding table (5) so the lugs fit into the notch on the machine and press the table up until the drilled holes match and secure it with the locking screws and washers (6, 7) on both sides.

**Attention!** To prevent fingers from being squeezed between the band and table a minimum separation of 2 mm has to be maintained between the table and grinding band.

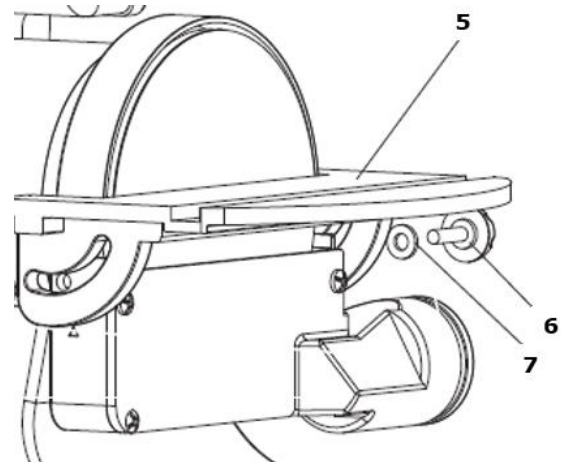

### 12.3 Dustcollector plug

Mount the vacuum connector (8) to the machine using the slotted screws and washers (9, 10).

**Attention!** Make sure the guard reaches onto the lower edge of the sanding table. If the sanding table is inclined, the guard must be adjusted for height.

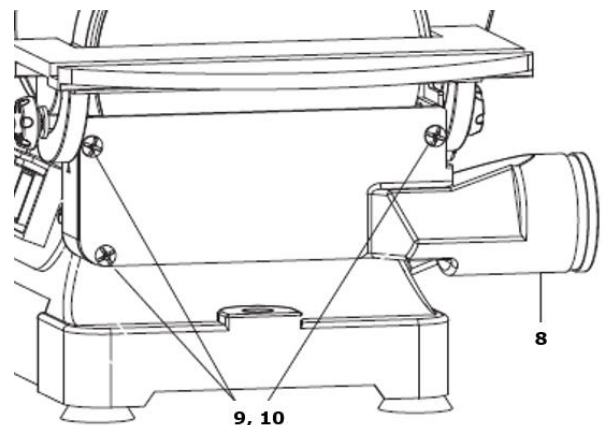



## 13 OPERATION

Device to be operated in a perfect state only. Inspect the device visually every time it is to be used. Check in particular the safety equipment, electrical controls, electric cables and screwed connection for damage and if tightened properly. Replace any damaged parts before operating the device.

### 13.1 Operation instructions

	<b>WARNING</b>	
	<b>Perform all machine settings with the machine being disconnected from the power supply!</b>	

	<b>ATTENTION</b>
	<b>Please observe the following operating instructions so that their work can be performed safely and has the expected success.</b>

	<b>NOTICE</b>
	<p><b>Check before starting work:</b></p> <ul style="list-style-type: none"> <li>• All cables and plugs</li> <li>• Table and safety fence on tight fit</li> <li>• The free and centered run of sanding belt and disc</li> </ul> <p><b>The sanding:</b></p> <ul style="list-style-type: none"> <li>• Always use the proper, located in perfect condition abrasives. (Change wear of abrasives immediately!) With abrasive in good condition you obtain a good grinding result.</li> <li>• Do not exert too much pressure to the sanding abrasive</li> <li>• Maximum distance table-sanding disc: 2mm!</li> <li>• The machine has no clamp opportunity, so it is important, as the whole area hang up the work piece on the worktable and maintain a firm grip!</li> </ul>



## 13.2 Adjustment

### 13.2.1 Grinding belt

The belt has already been factory-preset. The correct position is for it to run in the middle of the rollers. By turning the adjustment screw, (9), the belt can be adjusted to the left or the right.

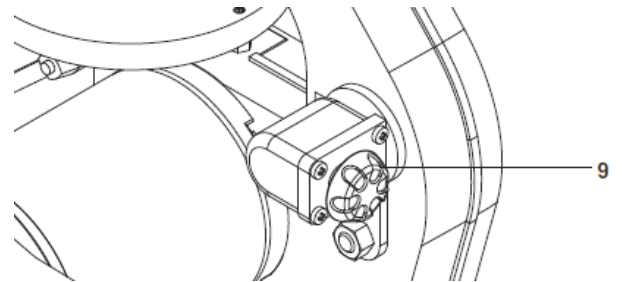

### 13.2.2 Grinding belt table

The table has an adjustment screw to fix the table's 90° angle to the belt. Adjustment is made as follows:

1. Release the table, with the locking lever, and lift it as far as possible backwards.
2. Place a 90° steel setsquare on the table, touching the other side of the belt.
3. If the angle does not equal 90°, readjust the screw (d) with the hexagonal spanner until the table is exactly at 90°.
- 4 The table can be tilted forward. Release the locking lever, tilt the table to the desired angle and fasten the locking lever again.

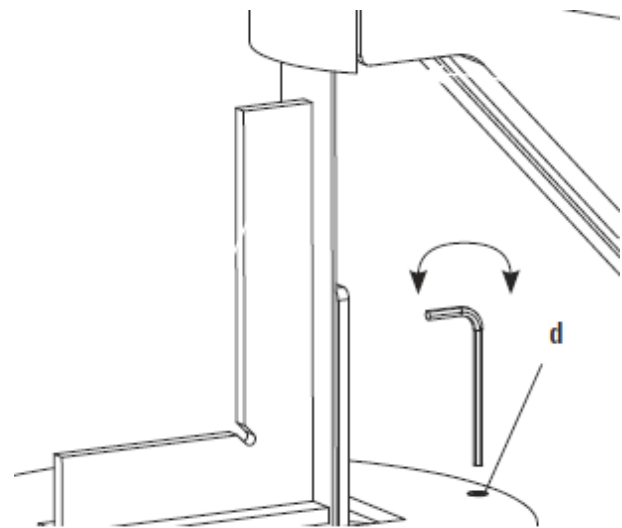

### 13.2.3 Table (disc grinder)

To ensure that the table is at 90° to the grinding-plate, place a template on the table against the plate. If a readjustment is necessary, release the two locking screws (e) and alter the position to 90°. Then, tighten the two locking screws (e) again. The table can be inclined downwards by up to 45°.

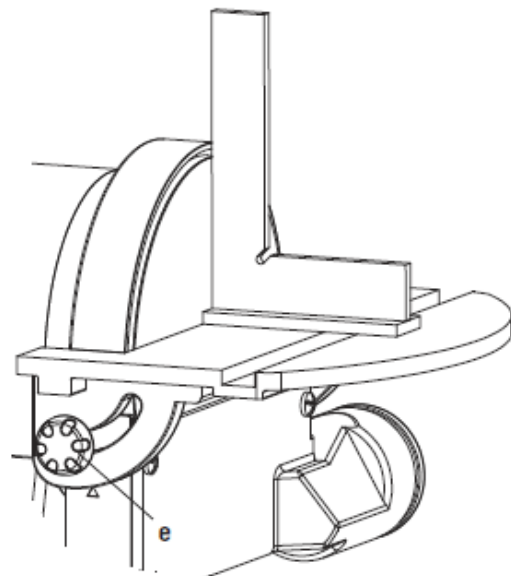

## 13.3 Operating

### 13.3.1 ON/OFF

To turn the machine on, press "I" (green).  
To turn the machine off, press "O" (red).

### 13.3.2 Angle stop

An angle stop (12) is provided for use on the grinding table.  
The angle stop can be used for angles of up to 45°, to the left or right, by releasing the locking button and adjusting the angle stop to the desired angle. The button is then tightened again.

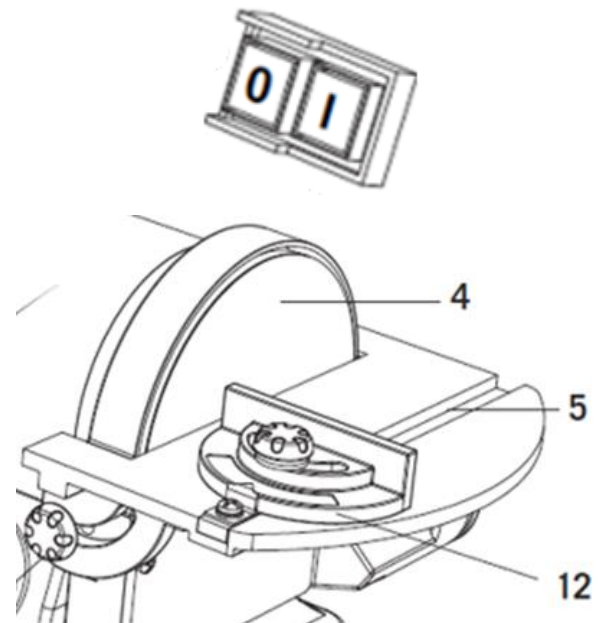

### 13.3.3 Backing plate

The backing plate (g) has to be adjusted so it almost touches the grinding belt (f). For adjustment, release the two screws holding the plate in the machine rack. Then adjust the plate and tighten the screws again.  
To remove the plate to perform special jobs (e.g. for polishing or grinding contours), loosen the two attachment screws.

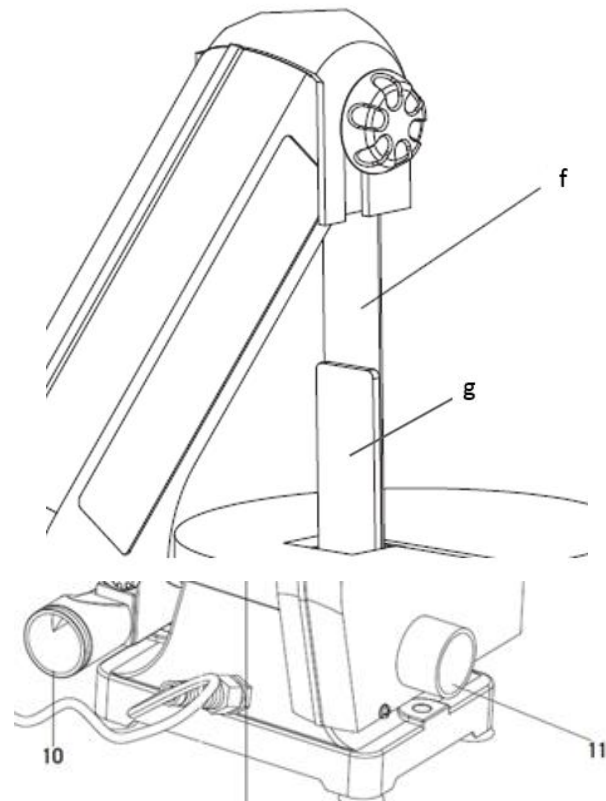

### 13.3.4 Dust collector plug

There are two dust extraction connectors, (10, 11), with a diameter  $\varnothing$  38 mm.  
Always use a suitable dust collector (eg vacuum cleaner)!

## 14 MAINTENANCE

	<b>ATTENTION</b>
	<p><b>Don't clean or do maintenance on the machine while it is still connected to the power supply:</b></p> <p><b>Damages to machine and injuries might occur due to unintended switching on of the machine!</b></p> <p><b>Therefore: Switch the machine off and disconnect it from the power supply before any maintenance works or cleaning is carried out</b></p>

The machine does not require extensive maintenance. If malfunctions and defects occur, let it be serviced by trained persons only.

Before first operation as well as later on every 100 operation hours you should lubricate all connecting parts (if required, remove beforehand with a brush all swarfs and dust).

Check regularly the condition of the security stickers. Replace them if required.

Check regularly the condition of the saw band and the saw band guide.

The good condition and perfect adjustment of the guiding rollers is essential for a smooth band guidance and a clean cut.

Store the machine in a closed, dry location.

<b>NOTICE</b>
<p>Clean your machine regularly after every usage – it prolongs the machines lifespan and is a pre-requisite for a safe working environment.</p> <p><b>Repair jobs shall be performed by respectively trained professionals only!</b></p>

### 14.1 Maintenance plan

**After each workshift:** Remove chips and sanding dust from the device

**After 10 hours of operation:** Check all screw connections and tighten if necessary.

## 14.2 Changing grinding belt

1. Loosen the locking screw (a) on the upper cover (e).
2. Loosen the crosshead screws (b) holding the lateral cover. Fold the lateral cover and raise it (two pins of the machine rack).
3. Release the guiding button on the belt (c). Remove the grinding belt (d) from the three rollers.
4. Install a new band and replace the cover (e) on. Tighten the screws again.  
Make sure the belt is running centrally. If necessary, adjust it with the grinding belt adjustment screw.

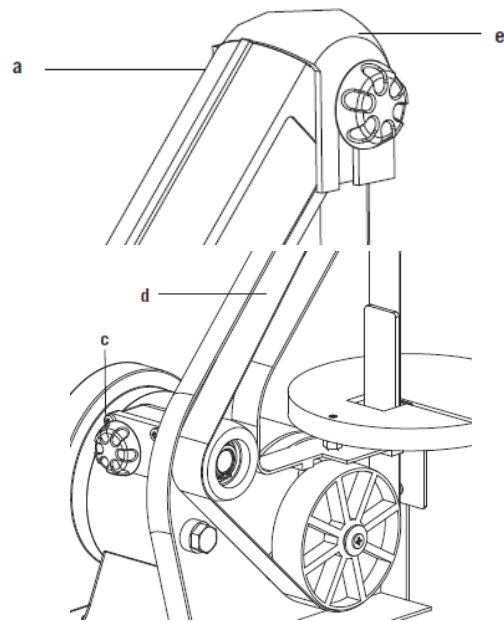

## 14.3 Changing grinding disc

- If the grinding disc (e) is worn, pull it off the grindingplate. (Velcro® fastening)  
Place the new disc on the centre and push it on to the grinding plate.  
Remove the grinding disc if it does not run circularly. Readjust it.

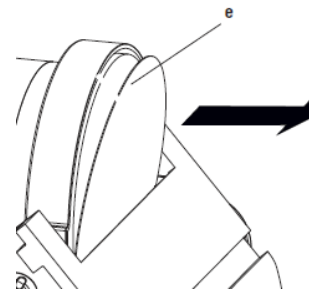

## 14.4 Storage

- Tension the sanding belt of the belt sander.
- Store the machine in a dry and well ventilated place.

## 14.5 Cleaning

After each workshift the machine has to be cleaned. Remove chips etc. with a suitable tool. Do not remove them by hand (cutting injury!). Remove dust as well.



### NOTICE

**The usage of certain solutions containing ingredients damaging metal surfaces as well as the use of scrubbing agents will damage the machine surface!**

Clean the machine surface with a wet cloth soaked in a mild solution

## 14.6 Disposal

Do not dispose the machine in residual waste. Contact your local authorities for information regarding the available disposal options. When you buy at your local dealer for a replacement unit, the latter is obliged to exchange your old.

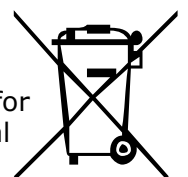

## 15 TROUBLE SHOOTING

**BEFORE YOU START WORKING FOR THE ELIMINATION OF DEFECTS, DISCONNECT THE MACHINE FROM THE POWER SUPPLY.**

Trouble	Possible cause	Solution
<b>Machine stops or will not start</b>	<ul style="list-style-type: none"> <li>▪ ON/OFF-switch damaged</li> <li>▪ Saw unplugged</li> <li>▪ Overload tripped</li>   <li>▪ Fuse blown or circuit breaker tripped</li> <li>▪ Cord damaged</li> </ul>	<ul style="list-style-type: none"> <li>▪ Check the switch</li> <li>▪ Check all power connections</li> <li>▪ Allow motor to cool and reset by pushing off switch</li> <li>▪ Change fuse or reset circuit breaker</li> <li>▪ Change cable</li> </ul>
<b>Machine slows down during working</b>	<ul style="list-style-type: none"> <li>▪ Exerting too much pressure to the sanding abrasive</li> </ul>	<ul style="list-style-type: none"> <li>▪ Exert less pressure on the work piece</li> </ul>
<b>Bad grinding results</b>	<ul style="list-style-type: none"> <li>▪ Abrasive too coarse-grained</li> </ul>	<ul style="list-style-type: none"> <li>▪ Use less coarsed abrasive</li> </ul>
<b>To rapid wear of</b>	<ul style="list-style-type: none"> <li>▪ Abrasive too fine-grained</li> </ul>	<ul style="list-style-type: none"> <li>▪ Use more coarsed abrasive</li> </ul>
<b>Grinding angle is wrong</b>	<ul style="list-style-type: none"> <li>▪ Adjusted angle is wrong</li> </ul>	<ul style="list-style-type: none"> <li>▪ Readjust the angle</li> </ul>
<b>Sanding disc runs out of round</b>	<ul style="list-style-type: none"> <li>▪ Sanding disc is eccentrically mounted</li> </ul>	<ul style="list-style-type: none"> <li>▪ Mount the sanding disc centrally</li> </ul>
<b>Sanding belt runs out of sanding belt bed</b>	<ul style="list-style-type: none"> <li>▪ Sanding belt is mounted wrong</li> </ul>	<ul style="list-style-type: none"> <li>▪ Mount the sanding belt centrally</li> </ul>
<b>Work piece burns during the working process</b>	<ul style="list-style-type: none"> <li>▪ Abrasive is dirty from oil</li> <li>▪ Too much pressure</li> </ul>	<ul style="list-style-type: none"> <li>▪ Change abrasive</li> <li>▪ Reduce pressure</li> </ul>

**MANY POTENTIAL SOURCES OF ERROR CAN BE CLEARED BY THE EXPERTLY CONNECTION TO THE ELECTRICITY GRID.**

	NOTICE
	<p><b>Should you in necessary repairs not able to properly to perform or you have not the prescribed training for it always attract a workshop to fix the problem.</b></p>

## 16 SCHALTPLAN / WIRING DIAGRAM

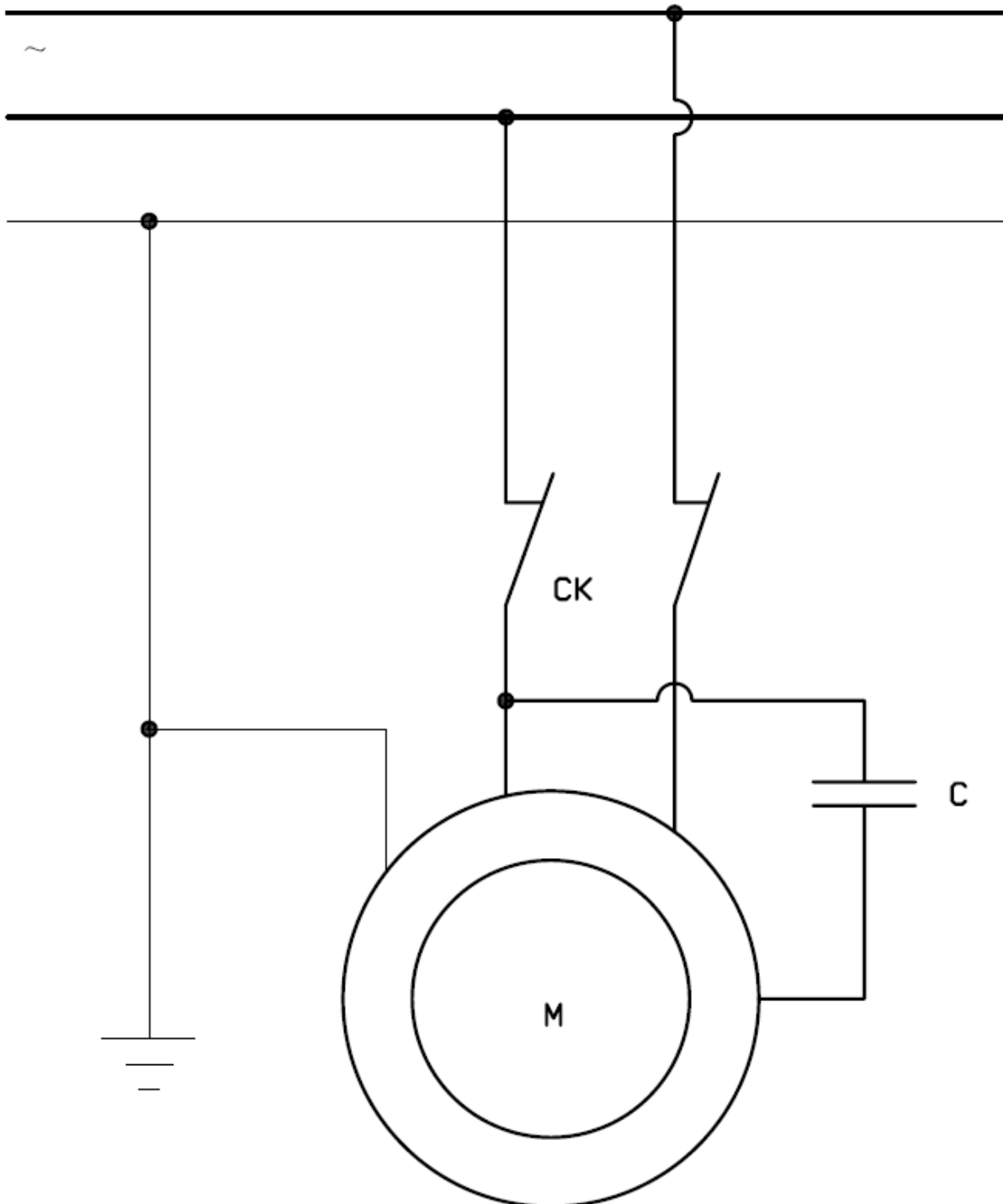

## 17 ERSATZTEILE / SPARE PARTS

### 17.1 Ersatzteilbestellung / spare parts order

Mit Holzmann-Ersatzteilen verwenden Sie Ersatzteile, die ideal aufeinander abgestimmt sind. Die optimale Passgenauigkeit der Teile verkürzen die Einbauzeiten und erhalten die Lebensdauer.

#### HINWEIS

**Der Einbau von anderen als Originalersatzteilen führt zum Verlust der Garantie!**

Daher gilt: Beim Tausch von Komponenten/Teilen nur Originalersatzteile verwenden

Beim Bestellen von Ersatzteilen verwenden Sie bitte das Serviceformular, das Sie am Ende dieser Anleitung finden. Geben Sie stets Maschinentype, Ersatzteilnummer sowie Bezeichnung an. Um Missverständnissen vorzubeugen, empfehlen wir mit der Ersatzteilbestellung eine Kopie der Ersatzteilzeichnung beizulegen, auf der die benötigten Ersatzteile eindeutig markiert sind.

[Bestelladresse](#) sehen Sie unter [Kundendienstadressen im Vorwort dieser Dokumentation](#).

With original Holzmann spare parts you use parts that are attuned to each other shorten the installation time and elongate your products lifespan.

#### IMPORTANT

**The installation of other than original spare parts voids the warranty!**

So you always have to use original spare parts

When you place a spare parts order please use the service formular you can find in the last chapter of this manual. Always take a note of the machine type, spare parts number and partname. We recommend to copy the spare parts diagram and mark the spare part you need.

[You find the order address in the preface of this operation manual.](#)

**17.2 Explosionszeichnung / Explosion drawing**

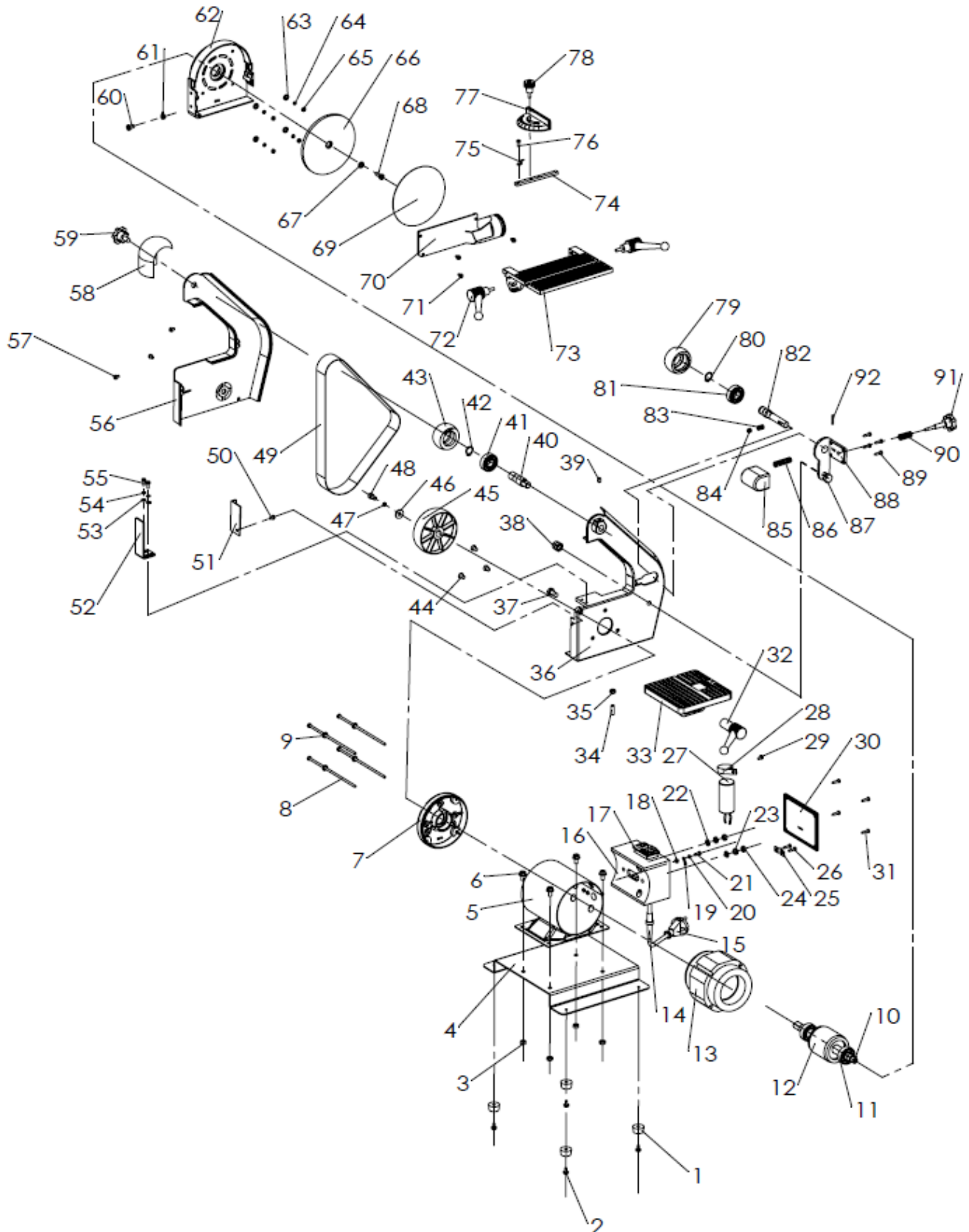



No.	Name	QTY	No.	Name	QTY	No.	Name	QTY
1	Rubber feet	4	36	Belt holder	1	71	Cross groove trio	3
2	Three combinations	4	37	Hex screws	1	72	Spherical pipe	2
3	Self-locking nut	4	38	Self-locking nut	1	73	Sand tray table	1
4	Backplane	1	39	Hexagon socket set screws	1	74	Lead foot	1
5	Motor tube welding	1	40	Driven axle	1	75	Small hand	1
6	Hexagon screw flanges	4	41	Bearing ZC6202	1	76	Cross groove trio	1
7	Belt cover	1	42	Shaft Collar $\Phi 15$	1	77	Square	1
8	Cross recessed screw	4	43	Driven wheel	1	78	Square Knob	1
9	Flat pad $\Phi 4$	4	44	Shen head screws	3	79	Idlers	1
10	Elastic cylindrical pin $\Phi 3$	1	45	Capstan	1	80	Shaft Collar $\Phi 15$	1
11	Bearing ZC6202	2	46	Increase the flat pad $\Phi 6$	1	81	Bearing ZC6202	1
12	Rotor	1	47	Shells pad $\Phi 6$	1	82	Tensioner axle	1
13	Stator	1	48	SHCS M6 * 12	1	83	Spring 1	1
14	Outlet hose	1	49	Belt	1	84	Self-locking nut M4	1
15	power cable	1	50	Two combination + washer	1	85	Axle housing	1
16	Switch Box	1	51	Apron	1	86	Spring 2	1
17	Electromagnetic switch	1	52	Belt baffle	1	87	Hexagon screw	1
18	Toothed washer $\Phi 4$	1	53	Flat pad $\Phi 4$	2	88	Tensioner plate	1
19	Ground terminal	1	54	Shells pad $\Phi 4$	2	89	Self-tapping screw	4
20	Shells pad $\Phi 4$	1	55	SHCS M4 * 12	2	90	Yahuang	1
21	Cross recessed screw	1	56	Belt Bracket cover	1	91	Adjustment knob	1
22	Flat pad $\Phi 6$	2	57	Two combination + washer	3	92	Spring pins	1
23	Shells pad $\Phi 6$	3	58	Transparent shield	1			
24	Nut M6	2	59	Knob	1			
25	Crimping bridge	1	60	Cross recessed screw	1			
26	Self-tapping screw + pad	2	61	Plastic pointer ( $\Phi 6$ )	1			
27	Capacitance	1	62	Sand tray cover	1			
28	Capacitance clip	1	63	Flat pad $\Phi 4$	4			
29	Self-tapping screw	1	64	Shells pad $\Phi 4$	4			
30	Switch cover	1	65	Nut M4	4			
31	Self-tapping screw + pad	4	66	Sand tray	1			
32	Pipe handle M8	1	67	Flat pad $\Phi 6$	1			
33	Workbench	1	68	Phillips screw	1			
34	Set screws flat end	1	69	Sandpaper / stickers	1			
35	Nut M6	1	70	Ash outlet	1			

## 18 KONFORMITÄTSERKLÄRUNG / CERTIFICATE OF CONFORMITY

	<b>Inverkehrbringer / Distributor</b> HOLZMANN MASCHINEN® GmbH A-4170 Haslach, Marktplatz 4 Tel.: +43/7289/71562-0; Fax.: +43/7289/71562-4 www.holzmann-maschinen.at
	<b>Bezeichnung / name</b>
<b>BAND-TELLER-SCHLEIFER / BELT AND DISC SANDER</b>	
<b>Typ / model</b>	
<b>BT 75</b>	
<b>EG-Richtlinien / EC-directives</b>	
<ul style="list-style-type: none"> <li>▪ 2006/42/EG</li> <li>▪ 2006/95/EG</li> <li>▪ 2004/108/EG</li> <li>▪ 2000/14/eg</li> </ul>	
<b>Angewandte Normen / applicable Standards</b>	
<ul style="list-style-type: none"> <li>▪ EN ISO 12100-2/A1:2009</li> <li>▪ EN 13857</li> <li>▪ EN 61029-1:2009</li> <li>▪ EN 55014-1:2008</li> <li>▪ EN 55014-2/A2:2008</li> <li>▪ EN 61000-3-2:2008</li> <li>▪ EN 61000-3-3:2008</li> </ul>	

Hiermit erklären wir, dass die oben genannten Maschinen aufgrund ihrer Bauart in der von uns in Verkehr gebrachten Version den grundlegenden Sicherheits- und Gesundheitsanforderungen der angeführten EG-Richtlinien entsprechen. Diese Erklärung verliert ihre Gültigkeit, wenn Veränderungen an der Maschine vorgenommen werden, die nicht mit uns abgestimmt wurden.

Hereby we declare that the above mentioned machines meet the essential safety and health requirements of the above stated EC directives. Any manipulation or change of the machine not being explicitly authorized by us in advance renders this document null and void.

Technische Dokumentation  
 HOLZMANN-MASCHINEN GmbH  
 4170 Haslach, Marktplatz 4

Haslach, 17.07.2015  
 Ort / Datum place/date



**HOLZMANN MASCHINEN**  
 GmbH  
 Marktplatz 4, 4170 Haslach  
 weiterer Standort:  
 Gewerbepark 8, 4707 Schlüsslberg  
 www.holzmann-maschinen.at  
 Klaus Schörgenhuber  
 Geschäftsführer / Director

## 19 GARANTIEERKLÄRUNG

**(Stand 17.07.2015)**

Mängelhaftungsansprüche des Käufers aus dem Kaufvertrag gegenüber dem Verkäufer (Holzmann Vertriebspartner) sowie gesetzliche Gewährleistungsrechte des jeweiligen Landes werden durch diese Garantieerklärung nicht berührt.

Für diese Maschine leisten wir Garantie gemäß folgenden Bedingungen:

- A) Die Garantie umfasst die unentgeltliche Beseitigung aller Mängel an der Maschine, nach Maßgabe der nachfolgenden Regelungen (B-G), welche die ordnungsgemäße Funktion der Maschine beeinträchtigen und nachweislich auf Material- oder Herstellungsfehler beruhen.
- B) Die Garantiezeit beträgt 12 Monate, bei gewerblicher Nutzung 6 Monate, gültig ab Lieferung der Maschine an den Erstendabnehmer. Als Nachweis ist der Original-Ablieferbeleg maßgeblich, bei Selbstabholung der Maschine der Original Kaufbeleg.
- C) Zur Anmeldung von Garantieansprüchen kontaktieren Sie bitte den HOLZMANN Vertriebspartner, von dem Sie die Maschine erworben haben, mit folgenden Unterlagen:
  - >> Kaufbeleg und/oder Ablieferbeleg
  - >> ausgefülltes Serviceformular mit Fehlerbericht
  - >> Bei Anforderung von Ersatzteilen eine Kopie der Ersatzteilzeichnung, mit den benötigten Ersatzteilen markiert.
- D) Die Garantieabwicklung und der Ort der Garantieverfüllung erfolgt nach Maßgabe der HOLZMANN GmbH. Leicht zu behebbende Mängel werden durch unsere Vertriebspartner beseitigt, bei komplexeren Defekten behalten wir uns eine Begutachtung in 4170 Haslach, Österreich vor. Sofern nicht explizit ein zusätzlicher Vor-Ort Servicevertrag abgeschlossen ist, gilt als Erfüllungsort der Garantieleistung stets der HOLZMANN-MASCHINEN Firmensitz in 4170 Haslach, Österreich. Die im Rahmen einer Garantiebearbeitung anfallenden allfälligen Transportkosten von und zum Firmensitz sind in dieser Hersteller-Garantie nicht abgedeckt.
- E) Garantieausschluss bei Mängeln:
  - an Maschinenteilen, welche gebrauchsbedingten oder sonstigen natürlichen Verschleiß unterliegen, sowie Mängeln an der Maschine, die auf einen gebrauchsbedingten oder sonstigen natürlichen Verschleiß zurückzuführen sind.
  - die auf unsachgemäße oder fahrlässige Montage, Inbetriebnahme, bzw. Anschluss an das elektrische Netz zurückzuführen sind.
  - die auf Nichtbeachtung von Bedienungshinweisen, nicht bestimmungsgemäßen Gebrauch, atypischen Umweltbedingungen, sachfremden Betriebsbedingungen und Einsatzgebiet, mangelnde bzw. unsachgemäße Wartung oder Pflege zurückzuführen sind.
  - die durch die Verwendung sowie Einbau von Zubehör-, Ergänzungs- oder Ersatzteilen verursacht wurden, die keine Original HOLZMANN Ersatzteile sind.
  - die geringfügige Abweichungen vom Soll-Zustand darstellen, welche für den Wert oder die Gebrauchstauglichkeit der Maschine unerheblich sind.
  - die auf fahrlässige konstruktionsbedingte Überbeanspruchung zurückzuführen sind. Insbesondere bei Mängeln durch Nutzung, welche durch Belastungsniveau und Umfang als gewerblich einzustufen sind, bei Maschinen, die nach Bauart und Leistungsvermögen nicht für den gewerblichen Gebrauch konstruiert und bestimmt sind.
- F) Im Rahmen dieser Garantie sind weitere Ansprüche des Käufers über die hier ausdrücklich genannten Garantieleistungen hinaus ausgeschlossen.
- G) Diese Hersteller-Garantie wird freiwillig übernommen. Garantieleistungen bewirken daher keine Verlängerung der Garantiefrist und setzen auch keine neue Frist, auch nicht für Ersatzteile, in Gang.

### SERVICE

Nach Ablauf der Garantiezeit können Instandsetzungs- und Reparaturarbeiten von entsprechend geeigneten Fachfirmen durchgeführt werden. Es steht Ihnen auch die HOLZMANN-Maschinen GmbH weiterhin gerne mit Service und Reparatur zur Seite. Stellen Sie in diesem Fall eine unverbindliche Kostenanfrage, unter Angabe der Informationen siehe C) an unseren Kundendienst oder senden Sie uns Ihre Anfrage einfach per umseitig beiliegendem Formular ein.

Mail: [info@holzmann-maschinen.at](mailto:info@holzmann-maschinen.at)

FAX: +43 7289 71562 0

## 20 GUARANTEE TERMS

**(applicable from 17.07.2015)**

Please consult our troubleshooting section for initial problem solving. Feel free to contact your HOLZMANN reseller or us for Customer Support!

Warranty claims based on your sales contract with your HOLZMANN retailer, including your statutory rights, shall not be affected by this guarantee declaration. HOLZMANN-MASCHINEN grants guarantee according to following conditions:

A) The guarantee covers the correction of deficiencies to the tool/product, at no charge, if it can be verified adequately that the deficiencies were caused by a material or manufacturing fault.

B) The guarantee period lasts 12 months, and is reduced to 6 months for tools in commercial use. The guarantee period begins from the time the new tool is purchased from the first end user. The starting date is the date on the original delivery receipt, or the sales receipt in the case of pickup by the customer.

C) Please lodge your guarantee claims to your HOLZMANN reseller you acquired the claimed tool from with following information:

>> Original Sales receipt and/or delivery receipt

>> Service form (see next page) filed, with a sufficient deficiency report

>> for spare part claims: a copy of the respective exploded drawing with the required spare parts being marked clear and unmistakable.

D) The Guarantee handling procedure and place of fulfillment is determined according to HOLZMANNs sole discretion in accordance with the HOLZMANN retail partner. If there is no additional Service contract made including on-site service, the place of fulfillment is principally the HOLZMANN Service Center in Haslach, Austria.

Transport charges for sending to and from our Service Center are not covered in this guarantee.

E) The Guarantee does not cover:

- Wear and tear parts like belts, provided tools etc., except to initial damage which has to be claimed immediately after receipt and initial check of the product.
- Defects in the tool caused by non-compliance with the operating instructions, improper assembly, insufficient power supply, improper use, abnormal environmental conditions, inappropriate operating conditions, overload or insufficient servicing or maintenance.
- Damages being the causal effect of performed manipulations, changes, additions made to the product.
- Defects caused by using accessories, components or spare parts other than original HOLZMANN spare parts.
- Slight deviations from the specified quality or slight appearance changes that do not affect functionality or value of the tool.
- Defects resulting from a commercial use of tools that - based on their construction and power output - are not designed and built to be used within the frame of industrial/commercial continuous load.

F) Claims other than the right to correction of faults in the tool named in these guarantee conditions are not covered by our guarantee.

G) This guarantee is voluntary. Therefore Services provided under guarantee do not lengthen or renew the guarantee period for the tool or the replaced part.

### SERVICE

After Guarantee and warranty expiration specialist repair shops can perform maintenance and repair jobs. But we are still at your service as well with spare parts and/or product service. Place your spare part / repair service cost inquiry by filing the SERVICE form on the following page and send it:

via Mail to [info@holzmann-maschinen.at](mailto:info@holzmann-maschinen.at)

or via Fax to: +43 7289 71562 4

## 21 PRODUKTBEOBACHTUNG PRODUCT EXPERIENCE FORM

Wir beobachten unsere Produkte auch nach der Auslieferung.

Um einen ständigen Verbesserungsprozess gewährleisten zu können, sind wir von Ihnen und Ihren Eindrücken beim Umgang mit unseren Produkten abhängig:

- Probleme, die beim Gebrauch des Produktes auftreten
- Fehlfunktionen, die in bestimmten Betriebssituationen auftreten
- Erfahrungen, die für andere Benutzer wichtig sein können

Wir bitten Sie, derartige Beobachtungen zu notieren und an diese per E-Mail, Fax oder Post an uns zu senden:

We observe the quality of our delivered products in the frame of a Quality Management policy.

Your opinion is essential for further product development and product choice. Please let us know about your:

- Impressions and suggestions for improvement.
- experiences that may be useful for other users and for product design
- Experiences with malfunctions that occur in specific operation modes

We would like to ask you to note down your experiences and observations and send them to us via FAX, E-Mail or by post:

Meine Beobachtungen / My experiences:

**Name / name:**  
**Produkt / product:**  
**Kaufdatum / purchase date:**  
**Erworben von / purchased from:**  
**E-Mail/ e-mail:**

Vielen Dank für Ihre Mitarbeit! / Thank you for your kind cooperation!

**KONTAKTADRESSE / CONTACT:**  
**HOLZMANN MASCHINEN GmbH**  
 4170 Haslach, Marktplatz 4 AUSTRIA  
 Tel : +43 7289 71562 0  
 Fax: +43 7289 71562 4  
 info@holzmann-maschinen.at

# SERVICEFORMULAR / SERVICE FORM

Bitte kreuzen Sie eine der untenstehenden an / Please tick one box from below:

- Serviceanfrage / service inquiry  
 Ersatzteilanfrage / spare part inquiry  
 Garantieantrag / guarantee claim

## 1. Daten Antragsteller (\* sind Pflichtfelder) / senders information (\* required)

- \* Vorname, Nachname / first name, family name \_\_\_\_\_
- \* Straße, Hausnummer / street, house number \_\_\_\_\_
- \* PLZ, Ort / ZIP code, place \_\_\_\_\_
- \* Staat / country \_\_\_\_\_
- \* (Mobil)telefon / (mobile) phone \_\_\_\_\_  
*International numbers with country code*
- \* E-Mail \_\_\_\_\_
- Fax \_\_\_\_\_

## 2. Geräteinformationen / tool information

Seriennummer/serial number: \_\_\_\_\_ \*Maschinentype/machine type: \_\_\_\_\_

### 2.1 benötigte Ersatzteile / required spare parts

Ersatzteilnummer / Part No <sup>o</sup>	Beschreibung / description	Anzahl / number

### 2.2 Problembeschreibung / problem description

Bitte führen Sie in der Fehlerbeschreibung unter anderem an:  
 Was hat den Defekt verursacht bzw. was war die letzte durchgeführte Tätigkeit, bevor Ihnen das Problem/der Defekt aufgefallen ist?  
 bei Elektrodefekten: Wurde die Stromzuleitung sowie die Maschine bereits von einem Elektrofachmann geprüft

Please describe amongst others in the problem:  
 What has cause the problem/defect, what was the last activity before you noticed the problem/defect?  
 For electrical problems: Have you had checked you electric supply and the machine already by a certified electrician?

## 3. Bitte beachten

UNVOLLSTÄNDIG AUSGEFÜLLTE FORMULARE KÖNNEN NICHT BEARBEITET WERDEN!  
 GARANTIEANTRÄGE KÖNNEN AUSSCHLIESSLICH UNTER BEILAGE DES KAUFBELEGES/ABLIEFERBELEGES AKZEPTIERT WERDEN.  
 BEI ERSATZTEILBESTELLUNGEN LEGEN SIE DIESEM FORMULAR EINE KOPIE DER BETREFFENDEN ERSATZTEILZEICHNUNG BEI! MARKIEREN SIE DARAUF DIE BENÖTIGTEN ERSATZTEILE. DIES ERLEICHTERT UNS DIE IDENTIFIZIERUNG UND ERMÖGLICHT SO EINE RASCHERE BEARBEITUNG.

VIELEN DANK!

## / Additional information

INCOMPLETELY FILLED SERVICE FORMS CANNOT BE PROCESSED!  
 FOR GUARANTEE CLAIMS PLEASE ADD A COPY OF YOUR ORIGINAL SALES / DELIVERY RECEIPT OTHERWISE IT CANNOT BE ACCEPTED.  
 FOR SPARE PART ORDERS PLEASE ADD TO THIS SERVICE FORM A COPY OF THE RESPECTIVE EXPLODED DRAWING WITH THE REQUIRED SPARE PARTS BEING MARKED CLEARLY AND UNMISTAKABLE.  
 THIS HELPS US TO IDENTIFY THE REQUIRED SPARE PARTS FASTLY AND ACCELERATES THE HANDLING OF YOUR INQUIRY.

THANK YOU FOR YOUR COOPERATION!