



HOLZMANN MASCHINEN GmbH
Marktplatz 4 · A-4170 Haslach
Tel. +43 7289 71 562-0
info@holzmann-maschinen.at
www.holzmann-maschinen.at

Originalfassung

DE BETRIEBSANLEITUNG

Übersetzung / Translation

EN USER MANUAL

DRUCKLUFTSCHLAUCH-AUFROLLER

AIR HOSE REEL



LSR10AIR



LSR15AIR



LSR20AIR



**YOUR
JOB.
OUR
TOOLS.**



1 INHALT / INDEX

1	INHALT / INDEX.....	2
2	SICHERHEITSSZEICHEN / SAFETY SIGNS	3
3	TECHNIK / TECHNICS.....	4
3.1	Lieferumfang / Delivery content	4
3.2	Komponenten / Components.....	4
3.3	Technische Daten / Technical data	4
4	VORWORT (DE).....	5
5	SICHERHEIT	6
5.1	Bestimmungsgemäße Verwendung	6
5.1.1	Technische Einschränkungen	6
5.1.2	Verbotene Anwendungen / Gefährliche Fehlanwendungen	6
5.2	Anforderungen an Benutzer.....	6
5.3	Allgemeine Sicherheitshinweise	7
5.4	Spezielle Sicherheitshinweise für diese Maschinen	7
5.5	Gefahrenhinweise	8
5.5.1	Restrisiken	8
5.5.2	Gefährdungssituationen	8
6	MONTAGE	9
6.1	Vorbereitende Tätigkeiten	9
6.1.1	Lieferumfang	9
6.1.2	Anforderungen an den Aufstellort	9
6.2	Zusammenbau	9
6.2.1	Wand- und Deckenmontage für LSR10AIR und LSR15AIR	9
6.2.2	Wand- und Deckenmontage für LSR20AIR.....	10
6.3	Luftanschluss	10
7	BETRIEB	10
7.1	Abrollen / Ausziehen des Schlauches	11
7.2	Aufrollen / Einziehen des Schlauches.....	11
7.3	Schlauchstopper einstellen.....	11
8	REINIGUNG, WARTUNG, LAGERUNG, ENTSORGUNG	12
8.1	Reinigung.....	12
8.2	Wartung	12
8.3	Lagerung.....	12
8.4	Entsorgung.....	13
9	FEHLERBEHEBUNG	13
10	PREFACE (EN).....	14
11	SAFETY	15
11.1	Intended use of the machine	15
11.1.1	Technical restrictions.....	15
11.1.2	Prohibited applications / Dangerous misuse	15
11.2	User requirements.....	15
11.3	General safety instructions	16
11.4	Special safety instructions for this machines.....	16
11.5	Hazard warnings.....	16
11.5.1	Residual risks	16
11.5.2	Hazardous situations	17
12	ASSEMBLY	17
12.1	Preparation.....	17
12.1.1	Check delivery content.....	17
12.1.2	Requirements for the installation site.....	17
12.2	Assemble.....	18
12.2.1	Wall and ceiling mounting for LSR10AIR and LSR15AIR	18
12.2.2	Wall and ceiling mounting for LSR20AIR	18



12.3 Air connection19

13 OPERATION 19

13.1 Rolling out / pulling the hose 19

13.2 Rolling in / collect the hose..... 19

13.3 Adjust the hose stopper..... 19

14 CLEANING, MAINTENANCE, STORAGE, DISPOSAL..... 20

14.1 Cleaning 20

14.2 Maintenance..... 20

14.3 Storage 20

14.4 Disposal..... 20

15 TROUBLESHOOTING 21

16 ERSATZTEILE / SPARE PARTS..... 22

16.1 Ersatzteilbestellung / Spare parts order..... 22

16.2 Explosionszeichnung LSR10AIR und LSR15AIR / Exploded view LSR10AIR and LSR15AIR 23

16.3 Ersatzteilliste LSR10AIR und LSR15AIR / Spare part list LSR10AIR and LSR15AIR..... 23

16.4 Explosionszeichnung LSR20AIR / Exploded view LSR20AIR 24

16.5 Ersatzteilliste LSR20AIR / Spare part list LSR20AIR..... 24

17 EU-KONFORMITÄTSERKLÄRUNG / CE-CERTIFICATE OF CONFORMITY 25

18 GARANTIEERKLÄRUNG (DE)..... 26

19 GUARANTEE TERMS (EN) 27

20 PRODUKTBEOBACHTUNG | PRODUCT MONITORING..... 28

2 SICHERHEITSZEICHEN / SAFETY SIGNS

DE	SICHERHEITSZEICHEN BEDEUTUNG DER SYMBOLE	EN	SAFETY SIGNS DEFINITION OF SYMBOLS
-----------	---	-----------	---------------------------------------



DE CE-KONFORM: Dieses Produkt entspricht den EU-Richtlinien.

EN EC-CONFORM: This product complies with the EC-directives.



DE BETRIEBSANLEITUNG LESEN! Lesen Sie die Betriebs- und Wartungsanleitung Ihrer Maschine aufmerksam durch und machen Sie sich mit den Bedienelementen der Maschine gut vertraut, um die Maschine ordnungsgemäß zu bedienen und so Schäden an Mensch und Maschine vorzubeugen.

EN READ THE MANUAL! Read the user and maintenance carefully and get familiar with the controls in order to use the machine correctly and to avoid injuries and machine defects.



DE Schutzausrüstung tragen!

EN Wear protective equipment!

DE **Warnschilder und/oder Aufkleber an der Maschine, die unleserlich sind oder entfernt wurden, sind umgehend zu erneuern.**

EN **Missing or non-readable security stickers have to be replaced immediately.**



3 TECHNIK / TECHNICS

3.1 Lieferumfang / Delivery content

#	Beschreibung / Description	#	Beschreibung / Description
1	Druckluftschlauchaufroller / hose reel	4	Montagematerial (3x Schraube, Plastik-Dübel) / mounting material (3x screw, 3x plastic anchor)
2	Wandhalterung / mounting bracket	5	Betriebsanleitung / user manual
3	Montagebolzen (nur für LSR20AIR) / mount pin (only for LSR20AIR)		

3.2 Komponenten / Components

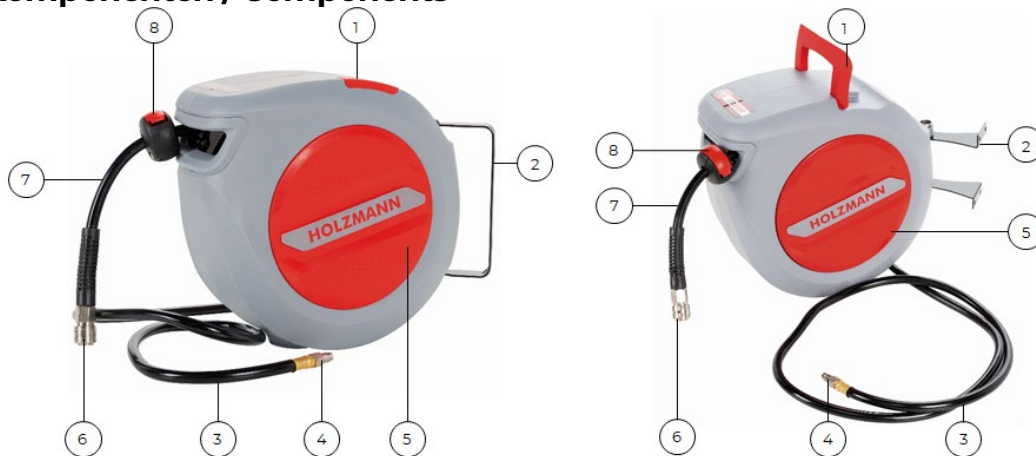

	Beschreibung / Description		Beschreibung / Description
1	Tragegriff / handle	5	Schlauchtrommel / hose reel
2	Wandhalterung / mounting bracket	6	Schnellkupplung ¼" / Quick coupling ¼"
3	Anschlussschlauch / supply hose	7	Druckluftschlauch / air hose
4	Schnellkupplung ¼" / quick coupling ¼"	8	Schlauchstopper / hose stopper

3.3 Technische Daten / Technical data

Spezifikation / Specification	LSR10AIR	LSR15AIR	LSR20AIR
Schlauchlänge / hose length	10 m	15 m	20 m
Druckluftschlauchlänge / air hose length	1 m	1,5 m	2,0 m
Schlauchmaterial / hose material	PVC	PVC	PVC
Schlauchinnendurchmesser / inner diameter of hose	9,2 x 14 mm (3/8")	9,2 x 14 mm (3/8")	9,5 x 15 mm (3/8")
max. Betriebsdruck / max. operating pressure	17 bar (1,7 MPa)	17 bar (1,7 MPa)	17 bar (1,7 MPa)
Kupplungstyp / coupling type	2 x ¼" Schnellkupplug 2 x ¼" quick coupling	2 x ¼" Schnellkupplug 2 x ¼" quick coupling	2 x ¼" Schnellkupplug 2 x ¼" quick coupling
Gewicht (Netto) / weight (net)	4,2 kg	4,35 kg	6,96 kg
Gewicht (Brutto) / Weight (gross)	4,8 kg	4,9 kg	7,55 kg
Produktdimension (LxBxH) / product dimension (LxWxH)	402x163x324 mm	402x163x324 mm	492x200x358 mm
Verpackungsmaße (LxBxH) / Packaging dimensions (LxWxH)	375x180x330 mm	375x180x330 mm	405x215x380 mm



4 VORWORT (DE)

Sehr geehrter Kunde!

Diese Betriebsanleitung enthält Informationen und wichtige Hinweise zur Inbetriebnahme und Handhabung der DRUCKLUFTSCHLAUCH-AUFROLLER LSR10AIR, LSR15AIR und LSR20AIR, nachfolgend als „Maschine“ in diesem Dokument bezeichnet.



Die Betriebsanleitung ist Bestandteil der Maschine und darf nicht entfernt werden. Bewahren Sie sie für spätere Zwecke an einem geeigneten, für Nutzer (Betreiber) leicht zugänglichen Ort auf und legen Sie sie der Maschine bei, wenn sie an Dritte weitergegeben wird!

Bitte beachten Sie im Besonderen das Kapitel Sicherheit!

Halten Sie sich an die Sicherheits- und Gefahrenhinweise. Missachtung kann zu ernststen Verletzungen führen.

Durch die ständige Weiterentwicklung unserer Produkte können Abbildungen und Inhalte geringfügig abweichen. Sollten Sie Fehler feststellen, informieren Sie uns bitte.

Technische Änderungen vorbehalten!

Kontrollieren Sie die Ware nach Erhalt unverzüglich und vermerken Sie etwaige Beanstandungen bei der Übernahme durch den Zusteller auf dem Frachtbrief!

Transportschäden sind innerhalb von 24 Stunden separat bei uns zu melden.

Für nicht vermerkte Transportschäden kann HOLZMANN MASCHINEN GmbH keine Gewährleistung übernehmen.

Urheberrecht

© 2023

Diese Dokumentation ist urheberrechtlich geschützt. Alle Rechte bleiben vorbehalten! Insbesondere der Nachdruck, die Übersetzung und die Entnahme von Fotos und Abbildungen werden gerichtlich verfolgt.

Als Gerichtsstand gilt das Landesgericht Linz oder das für 4170 Haslach zuständige Gericht als vereinbart.

Kundendienstadresse

HOLZMANN MASCHINEN GmbH

4170 Haslach, Marktplatz 4
AUSTRIA

Tel +43 7289 71562 - 0
info@holzmann-maschinen.at



5 SICHERHEIT

Dieser Abschnitt enthält Informationen und wichtige Hinweise zur sicheren Inbetriebnahme und Handhabung der Maschine.



Zu Ihrer Sicherheit lesen Sie diese Betriebsanleitung vor Inbetriebnahme aufmerksam durch. Das ermöglicht Ihnen den sicheren Umgang mit der Maschine, und Sie beugen damit Missverständnissen sowie Personen- und Sachschäden vor. Beachten Sie außerdem die an der Maschine verwendeten Symbole und Piktogramme sowie die Sicherheits- und Gefahrenhinweise!

5.1 Bestimmungsgemäße Verwendung

Die Maschine ist ausschließlich für folgende Tätigkeiten bestimmt:

Sie ist nur für den Anschluss an eine Druckluftquelle bzw. an ein Druckluftwerkzeug oder Druckluftgerät geeignet, jeweils innerhalb der vorgegebenen technischen Grenzen. Die Maschine dient ausschließlich zum Transport von Druckluft; Flüssigkeiten dürfen damit nicht transportiert werden.

Es darf nur Zubehör verwendet werden, das für die Maschine geeignet ist.

HINWEIS



HOLZMANN MASCHINEN GmbH übernimmt keine Verantwortung oder Gewährleistung für eine andere oder darüber hinausgehende Verwendung und daraus resultierende Sach- oder Personenschäden.

5.1.1 Technische Einschränkungen

Die Maschine ist für den Einsatz unter folgenden Bedingungen bestimmt:

Relative Feuchtigkeit	max. 65 %
Temperatur (Betrieb)	+5 °C bis +50 °C
Temperatur (Lagerung, Transport)	-20 °C bis +55 °C

5.1.2 Verbotene Anwendungen / Gefährliche Fehlanwendungen

- Betreiben der Maschine ohne adäquate körperliche und geistige Eignung.
- Betreiben der Maschine ohne Kenntnis der Betriebsanleitung.
- Ändern der Maschinenkonstruktion.
- Betreiben der Maschine in explosionsgefährdeter Umgebung.
- Betreiben der Maschine außerhalb der in dieser Anleitung angegebenen technischen Grenzen.
- Verändern, Umgehen oder außer Kraft setzen der Sicherheitseinrichtungen der Maschine.

Die nicht bestimmungsgemäße Verwendung bzw. die Missachtung der in dieser Anleitung dargelegten Ausführungen und Hinweise hat das Erlöschen sämtlicher Gewährleistungs- und Schadenersatzansprüche gegenüber der HOLZMANN MASCHINEN GmbH zur Folge.

5.2 Anforderungen an Benutzer

Die Maschine ist für die Bedienung durch eine Person ausgelegt. Voraussetzungen für das Bedienen der Maschine sind die körperliche und geistige Eignung sowie Kenntnis und Verständnis der Betriebsanleitung. Personen, die aufgrund ihrer physischen, sensorischen oder geistigen Fähigkeiten, ihrer Unerfahrenheit oder ihrer Unkenntnis nicht in der Lage sind, die Maschine sicher bedienen, dürfen die Maschine nicht ohne Aufsicht oder Anweisung durch eine verantwortliche Person benutzen.



Bitte beachten Sie, dass örtlich geltende Gesetze und Bestimmungen das Mindestalter des Bedieners festlegen und die Verwendung dieser Maschine einschränken können!

Legen Sie Ihre persönliche Schutzausrüstung vor dem Arbeiten an der Maschine an.

5.3 Allgemeine Sicherheitshinweise

Zur Vermeidung von Fehlfunktionen, Schäden und gesundheitlichen Beeinträchtigungen sind bei Arbeiten mit der Maschine neben den allgemeinen Regeln für sicheres Arbeiten folgende Punkte zu berücksichtigen:

- Kontrollieren Sie die Maschine vor Inbetriebnahme auf Vollständigkeit und Funktion.
- Sorgen Sie für ausreichend Platz rund um die Maschine.
- Sorgen Sie für ausreichende Lichtverhältnisse am Arbeitsplatz, um stroboskopische Effekte zu vermeiden.
- Achten Sie auf ein sauberes Arbeitsumfeld.
- Verwenden Sie nur einwandfreies Werkzeug, das frei von Rissen und anderen Fehlern (z. B. Deformationen) ist.
- Entfernen Sie Werkzeugschlüssel und anderes Einstellwerkzeug, bevor Sie die Maschine einschalten.
- Halten Sie den Bereich rund um die Maschine frei von Hindernissen (z. B. Staub, Späne, abgeschnittene Werkstückteile etc.).
- Überprüfen Sie die Verbindungen der Maschine vor jeder Verwendung auf ihre Festigkeit.
- Stellen Sie sicher, dass sich Unbefugte nur in entsprechendem Sicherheitsabstand zur Maschine aufhalten und halten Sie insbesondere Kinder von der Maschine fern.
- Tragen Sie bei Arbeiten an der Maschine niemals lockeren Schmuck, lose wegstehende Bekleidung oder Accessoires (z. B. Krawatte, Schal).
- Verbergen Sie lange Haare unter einem Haarschutz.
- Unterlassen Sie das Arbeiten an der Maschine bei Müdigkeit, Unkonzentriertheit bzw. unter Einfluss von Medikamenten, Alkohol oder Drogen!
- Die Maschine darf nur von Personen betrieben, gewartet oder repariert werden, die mit ihr vertraut sind und die über die im Zuge dieser Arbeiten auftretenden Gefahren unterrichtet sind.
- Arbeiten Sie immer mit Bedacht und der nötigen Vorsicht und wenden Sie auf keinen Fall übermäßige Gewalt an.
- Überbeanspruchen Sie die Maschine nicht!
- Sichern Sie die Maschine vor Reinigungs-, Wartungs- oder Reparaturarbeiten gegen unbefugte Inbetriebnahme.

5.4 Spezielle Sicherheitshinweise für diese Maschinen

- Montieren Sie die Maschine, bevor Sie sie benutzen.
- Verwenden Sie die Maschine ausschließlich mit Druckluft. Mit Flüssigkeiten darf die Maschine nicht verwendet werden.
- Lassen Sie den Schlauch niemals unkontrolliert aufrollen. Die Schlauchtrommel ist mit einem durch eine Spannfeder betriebenen Aufrollmechanismus ausgestattet. Ein aufrollender Schlauch kann bei unsachgemäßer Handhabung Verletzungen verursachen. Sollte der Aufrollmechanismus beschädigt sein, ist die Maschine unverzüglich außer Betrieb zu nehmen und zu reparieren.
- Benutzen Sie nur Zubehör in einwandfreiem Zustand, das für den Gebrauch mit der Maschine bestimmt ist.
- Überschreiten Sie niemals den maximalen Betriebsdruck der Maschine oder des Druckluftwerkzeugs, das Sie damit betreiben.
- Schließen Sie die Maschine nur an Leitungen an, bei denen sichergestellt ist, dass ein Überschreiten des maximal zulässigen Druckes durch ein in der Druckluftleitung eingebautes Druckregelventil (Druckminderer) verhindert ist.
- Halten Sie den Schlauch von Hitze, Öl und scharfen Kanten fern.
- Prüfen Sie immer den Schlauch, bevor Sie die Maschine benutzen.
- Betreiben Sie die Maschine nur mit einem Kompressor.
- Der Betrieb mit Pressluftflaschen ist nicht erlaubt.
- Der Betrieb von Druckluftwerkzeugen mit brennbaren Gasen ist verboten. Explosionsgefahr!
- Richten Sie die Maschine bzw. deren Schläuche niemals gegen Menschen oder Tiere.



- Trennen Sie die Maschine von der Druckluftversorgung bevor Sie Wartungs-, Einstell- und Reparaturarbeiten durchführen, wenn Sie Verbindungsstücke wechseln oder wenn die Maschine nicht verwendet wird.
- Tragen Sie die Maschine nicht an den Schläuchen.
- Halten Sie den Schlauch fest, wenn Sie ihn von der Druckluftquelle oder von einem Druckluftwerkzeug trennen. Umherschlagende Druckluftschläuche stellen ein Verletzungsrisiko dar.
- Beachten Sie die Sicherheitshinweise der angeschlossenen Geräte. Vorgeschriebene Schutzausrüstung tragen (Gehörschutz, Sicherheitsbrille, Schutzmaske...).

5.5 Gefahrenhinweise

5.5.1 Restrisiken

Trotz bestimmungsgemäßer Verwendung können bestimmte Restrisikofaktoren nicht vollständig ausgeräumt werden.

- Verletzungsgefahr durch Staubemissionen von, mit gesundheitsschädlichen Mitteln behandelten Werkstücken, Materialien oder Staub.
- Verletzungsgefahr für das Auge durch herumfliegende Teile, auch mit Schutzbrille.
- Gefahr durch Lärm: Arbeiten ohne Gehörschutz kann das Gehör auf Dauer schädigen.
- Gefahr durch umherschlagende Druckluftschläuche.
- Stolpergefahr durch umherliegende Schläuche.

5.5.2 Gefährdungssituationen

Bedingt durch Aufbau und Konstruktion der Maschine können Gefährdungssituationen auftreten, die in dieser Bedienungsanleitung wie folgt gekennzeichnet sind:

GEFAHR



Ein auf diese Art gestalteter Sicherheitshinweis weist auf eine unmittelbar gefährliche Situation hin, die zum Tod oder zu schweren Verletzungen führt, wenn sie nicht gemieden wird.

WARNUNG



Ein solcherart gestalteter Sicherheitshinweis weist auf eine möglicherweise gefährliche Situation hin, die zu schweren Verletzungen oder sogar zum Tod führen kann, wenn sie nicht gemieden wird.

VORSICHT



Ein auf diese Weise gestalteter Sicherheitshinweis weist auf eine möglicherweise gefährliche Situation hin, die zu geringfügigen oder leichten Verletzungen führen kann, wenn sie nicht gemieden wird.

HINWEIS



Ein derartig gestalteter Sicherheitshinweis weist auf eine möglicherweise gefährliche Situation hin, die zu Sachschäden führen kann, wenn sie nicht gemieden wird.

Ungeachtet aller Sicherheitsvorschriften sind und bleiben Ihr gesunder Hausverstand und Ihre entsprechende technische Eignung/Ausbildung der wichtigste Sicherheitsfaktor bei der fehlerfreien Bedienung der Maschine. **Sicheres Arbeiten hängt von Ihnen ab!**



6 MONTAGE

6.1 Vorbereitende Tätigkeiten

6.1.1 Lieferumfang

Überprüfen Sie nach Erhalt der Lieferung, ob alle Teile in Ordnung sind. Melden Sie Beschädigungen oder fehlende Teile umgehend Ihrem Händler oder der Spedition. Sichtbare Transportschäden müssen außerdem gemäß den Bestimmungen der Gewährleistung unverzüglich auf dem Lieferschein vermerkt werden, ansonsten gilt die Ware als ordnungsgemäß übernommen.

6.1.2 Anforderungen an den Aufstellort

Die Maschine kann an Wänden oder Decken montiert werden. Achten Sie auf stabilen Untergrund, welcher Belastung durch Gewicht und Zugkräfte standhalten muss.

Wählen Sie den Montageort so, dass sich ein stationärer Druckluftanschluss in bis zu 1m Entfernung für LSR10AIR, 1,5m Entfernung für LSR15AIR bzw. 2m Entfernung für LSR20AIR befindet und dass die Maschine kein Hindernis darstellt! Die Bedienungsfreundlichkeit beim Abrollen des Schlauches ist maßgeblich. Zusätzlich ist bei der Wahl des Montageorts zu beachten, dass die Maschine nicht direktem Sonnenlicht ausgesetzt werden soll.

Für die Montage selbst benötigen Sie eine Bohrmaschine, einen geeigneten Bohrer sowie einen Schraubendreher.

6.2 Zusammenbau

6.2.1 Wand- und Deckenmontage für LSR10AIR und LSR15AIR

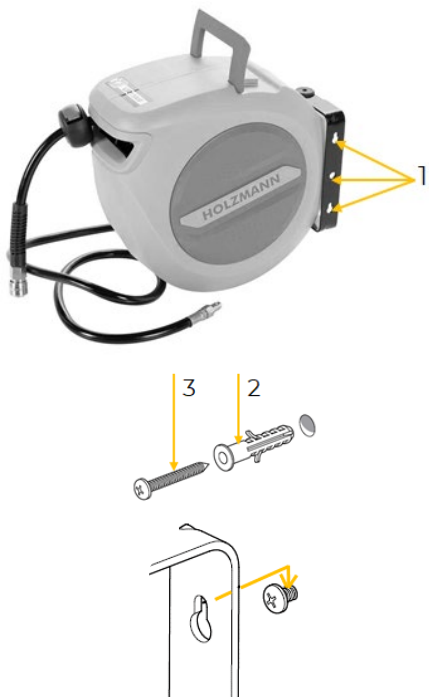
	<ul style="list-style-type: none">• Verwenden Sie den schwenkbaren Bügel als Schablone und markieren Sie die Position der Bohrungen (1) auf dem Trägermaterial.• Kontrollieren Sie die Markierungen mit einer Wasserwaage. Achten Sie auf eine vertikale Ausrichtung.• Bohren Sie die Löcher in das Trägermaterial. • Setzen Sie in jedes Bohrloch einen Dübel (2) ein.• Die 3 Schrauben (3) nicht vollständig in die Wand einschrauben, sodass ein Einhängen des Bügels noch möglich ist. • Erst nach Einhängen des Bügels Schrauben (3) fest anziehen.
---	---



6.2.2 Wand- und Deckenmontage für LSR20AIR

	<ul style="list-style-type: none">• Verwenden Sie den schwenkbaren Bügel als Schablone und markieren Sie die Position der Bohrungen (1) auf dem Trägermaterial.• Kontrollieren Sie die Markierungen mit einer Wasserwaage. Achten Sie auf eine waagrechte Ausrichtung.• Bohren Sie die Löcher in das Trägermaterial. <ul style="list-style-type: none">• Setzen Sie in jedes Bohrloch einen Dübel (2) ein.• Befestigen Sie die Maschine mit 4 Scheiben (3) und 4 Schrauben (4). <ul style="list-style-type: none">• Hängen Sie die Maschine in den schwenkbaren Bügel ein, und fixieren Sie diese mit dem Montagebolzen (5).
--	---

6.3 Luftanschluss

Zum Anschließen eines Gerätes den Nippel des Schlauches in die Schnellkupplung stecken. Die Hülse springt automatisch nach vor. Zum Trennen die Hülse zurückziehen und den Schlauch entfernen.

7 BETRIEB

Betreiben Sie die Maschine nur im einwandfreien Zustand. Vor jedem Betrieb ist eine Sichtprüfung der Maschine durchzuführen. Der Zustand des Schlauches ist genauestens zu kontrollieren. Prüfen Sie Schraubverbindungen auf Beschädigung und festen Sitz. Ersetzen Sie alle beschädigten Teile, bevor Sie die Maschine in Betrieb nehmen.



HINWEIS



- Wenn der Schlauch in voller Länge ausgerollt ist, nicht mit Gewalt weiter ziehen, da der Schlauch dadurch abreißen kann und das Ende des Schlauchrestes gefährlich umherwirbeln kann.
- Schalten Sie die Druckluftzufuhr ab, bevor Sie den Schlauch aufrollen.
- Wird der Schlauch während des Aufrollens losgelassen, schnellt das Schlauchende unkontrolliert zur Schlauchtrommel. Sie selbst und andere Personen können dadurch verletzt oder Gegenstände beschädigt werden. Deshalb den Schlauch beim Aufrollen nicht loslassen. Das Schlauchende immer kontrolliert zur Schlauchtrommel führen.
- Vor Einstell-, Wartungs-, Reparatur- und Reinigungsarbeiten die Druckluftzufuhr unbedingt unterbrechen und Maschine von der Luftzufuhr trennen!
- Wird der Schlauch über lange Zeiträume starkem Sonnenlicht und Hitze ausgesetzt, setzt dies dem Material mit der Zeit zu. Das Aufrollen des Schlauches funktioniert dann nicht mehr.
- Wenn der Schlauch für längere Zeit sehr kalten Temperaturen ausgesetzt wird, beeinträchtigt das ebenfalls das Material, es verliert an Flexibilität, wodurch das Aufrollen erschwert wird.
- Setzen Sie den Schlauch keinen Säuren, chemischen Reinigungsmitteln und sonstigen aggressiven Chemikalien aus.

7.1 Abrollen / Ausziehen des Schlauches

Ziehen Sie den Schlauch bis zur gewünschten Länge heraus, und lassen ihn bis zum Einrasten der Arretierung langsam durch die Federkraft ein Stück zurückziehen.

Wenn die Schlauchtrommel nicht sofort arretiert, ziehen Sie den Schlauch noch einmal aus, und lassen Sie ihn langsam wieder aufrollen. Wiederholen Sie den Vorgang, bis die Schlauchtrommel in der gewünschten Position einrastet.

7.2 Aufrollen / Einziehen des Schlauches

Bevor Sie den Schlauch aufrollen, lassen Sie die Druckluft aus dem Schlauch entweichen.

Der automatische Aufrollmechanismus ist durch leichtes Gegenziehen aktivierbar. Hierbei wird die Arretierung gelöst. Halten Sie das Schlauchende weiterhin fest, und lassen Sie den Schlauch langsam einrollen, damit dieser kontrolliert zurück in die Schlauchtrommel gleiten kann.

7.3 Schlauchstopper einstellen

Verwenden Sie den Schlauchstopper, um das Aufrollen des Schlauches auf der gewünschten Länge zu unterbrechen.



- Lösen Sie die Fixierung (1) des Schlauchstoppers.
- Ziehen Sie den Schlauch bis zur gewünschten Länge heraus, und verschieben Sie den Schlauchstopper entlang des Schlauches auf die gewünschte Position.
- Verriegeln Sie die Fixierung (1) wieder.

HINWEIS: Stellen Sie sicher, dass die Schlauchtrommel arretiert ist, bevor Sie den Schlauchstopper lösen. Vergewissern Sie sich nach Einstellung des Schlauchstoppers, dass dieser sicher fixiert ist, bevor Sie die Arretierung der Schlauchtrommel lösen.



8 REINIGUNG, WARTUNG, LAGERUNG, ENTSORGUNG

VORSICHT



Vor Einstell-, Wartungs-, und Reparaturarbeiten die Druckluftzufuhr unbedingt unterbrechen. Maschine von der Luftzufuhr trennen!

8.1 Reinigung

Regelmäßige Reinigung garantiert die lange Lebensdauer Ihrer Maschine und ist Voraussetzung für deren sicheren Betrieb.

HINWEIS



Falsche Reinigungsmittel können die Maschine oder Teile der Maschine angreifen. Verwenden Sie zum Reinigen keine Lösungsmittel, Nitroverdünnung oder andere Reinigungsmittel, die Gummi- bzw. Kunststoffteile der Maschine beschädigen können. Beachten Sie die Angaben und Hinweise des Reinigungsmittelherstellers.

- Halten Sie die Schlauchtrommel und den Schlauch so staub- und schmutzfrei wie möglich.
- Reinigen Sie den Schlauch, bevor Sie ihn in die Schlauchtrommel zurückführen.
- Verwenden Sie zum Reinigen ein feuchtes Tuch und allenfalls ein mildes Reinigungsmittel.
- Stellen Sie die korrekte Aufwicklung des Schlauches sicher.
- Stellen Sie sicher, dass die Schläuche in gutem Arbeitszustand sind!

8.2 Wartung

Die Maschine ist wartungsarm und nur wenige Teile müssen gewartet werden. Störungen oder Defekte, die Ihre Sicherheit beeinträchtigen, müssen umgehend behoben werden!

- Überprüfen Sie regelmäßig die Luft Armaturen auf Lockerheit, Leckagen, Risse oder Beschädigungen.
- Überprüfen Sie regelmäßig den Schlauch auf übermäßige Abnutzung und die Schlauchverbindungen auf undichte Stellen.
- Prüfen Sie gelegentlich die Befestigungsteile auf Lockerheit oder Beschädigung.

8.3 Lagerung

Lagern Sie die Maschine bei Nichtgebrauch an einem trockenen, frostsicheren und versperrbaren Ort. Stellen Sie sicher, dass Unbefugte und insbesondere Kinder keinen Zugang zur Maschine haben. Im Fall einer längeren Betriebsunterbrechung oder bei Außerbetriebnahme reinigen Sie die Maschine gründlich.

HINWEIS



Bei unsachgemäßer Lagerung können wichtige Bauteile beschädigt und zerstört werden. Lagern Sie verpackte oder bereits ausgepackte Teile nur unter den vorgesehenen Umgebungsbedingungen!



8.4 Entsorgung



Beachten Sie die nationalen Abfallbeseitigungs-Vorschriften. Entsorgen Sie die Maschine, Maschinenkomponenten oder Betriebsmittel niemals im Restmüll. Kontaktieren Sie gegebenenfalls Ihre lokalen Behörden für Informationen bezüglich der verfügbaren Entsorgungsmöglichkeiten.

Wenn Sie bei Ihrem Fachhändler eine neue Maschine oder ein gleichwertiges Gerät kaufen, ist dieser in bestimmten Ländern verpflichtet, Ihre alte Maschine fachgerecht zu entsorgen.

9 FEHLERBEHEBUNG

VORSICHT



Vor Einstell-, Wartungs-, und Reparaturarbeiten die Druckluftzufuhr unbedingt unterbrechen. Maschine von der Luftzufuhr trennen!

Sollten Sie sich außer Stande sehen, erforderliche Reparaturen ordnungsgemäß durchzuführen und/oder besitzen Sie die notwendigen Kenntnisse nicht dafür, ziehen Sie immer einen Fachmann zum Beheben des Problems hinzu.

Fehler	Mögliche Ursache	Behebung
Schlauch spult nicht völlig zurück	• Schlauch ungleichmäßig aufgerollt	• Schlauch gleichmäßig aufrollen
	• Zu geringe Federspannung	• Feder ersetzen
	• Schlauchstopper verstellt	• Schlauchstopper in richtige Lage einstellen
	• Schlauch zu schnell aufgerollt	• Schlauch gleichmäßig langsam aufrollen
Arretierung funktioniert nicht	• Maschine falsch montiert	• Siehe Kapitel Montage
	• Schlauch zu schnell losgelassen	• Schlauch langsam einrollen, bis die Arretierung auslöst
	• Arretierungseinheit beschädigt	• Arretierungseinheit ersetzen
Maschine undicht	• Beschädigter Schlauch	• Schlauch ersetzen
	• Lose Schlauchklemme	• Schlauchklemme befestigen oder ersetzen



10 PREFACE (EN)

Dear Customer!

This manual contains information and important notes for safe commissioning and handling of the air hose reel LSR10AIR, LSR15AIR and LSR20AIR, hereinafter referred to as “machine” in this document.



This manual is part of the machine and must not be removed. Save it for later reference and if you let other people use the machine, add this manual to the machine.

Please pay special attention to the chapter safety!

Before first use read this manual carefully. It eases the correct use of the machine and prevents misunderstanding and damages of machine.

Due to constant advancements in product design, construction, illustrations and contents may deviate slightly. If you notice any errors, please inform us.

We reserve the right to make technical changes!

Check the goods immediately after receipt and note any complaints on the consignment note when taking over the goods from the deliverer!

Transport damage must be reported to us separately to us within 24 hours.

HOLZMANN MASCHINEN GmbH cannot accept any liability for transport damage that has not been reported.

Copyright

© 2023

This documentation is protected by copyright. All rights reserved! In particular, the reprint, translation and extraction of photos and illustrations will be prosecuted.

The place of jurisdiction is the regional court Linz or the court responsible for 4170 Haslach is valid.

Customer service contact

HOLZMANN MASCHINEN GmbH

4170 Haslach, Marktplatz 4
AUSTRIA

Tel +43 7289 71562 - 0
info@holzmann-maschinen.at



11 SAFETY

This section contains information and important notes on the safe commissioning and handling of the machine.



For your safety, read this manual carefully before commissioning. This will enable you to handle the machine safely and thus prevent misunderstandings as well as personal injury and damage to property. Pay special attention to the symbols and pictograms used on the machine as well as the safety information and danger warnings!

11.1 Intended use of the machine

The machine is designed exclusively for the following activities:

It is only intended for the connection to a compressed air source or to a compressed air tool or compressed air device, each within the prescribed technical limits. It is used exclusively for the transport of compressed air; Fluids must not be transported.

Only accessories suitable for the machine may be used.

NOTE



HOLZMANN MASCHINEN GmbH assumes no responsibility or warranty for any other use or use beyond this and for any resulting damage to property or injury.

11.1.1 Technical restrictions

The machine is designed for the work under the following conditions:

Relative humidity	max. 65 %
Temperature (operation)	+5 °C to +50 °C
Temperature (storage, transport)	-20 °C to +55 °C

11.1.2 Prohibited applications / Dangerous misuse

- Operating the machine without adequate physical and mental fitness.
- Operating the machine without knowledge of the manual.
- Modifying the machine design.
- Operating the machine in a potentially explosive environment.
- Operating the machine outside the technical limits specified in this manual.
- Modifying, circumventing or disabling the safety devices of the machine.

The non-intended use or the disregard of the explanations and instructions described in this manual will result in the expiration of all warranty claims and compensation claims for damages against HOLZMANN MASCHINEN GmbH.

11.2 User requirements

The machine is designed to be operated by one person. The prerequisites for operating the machine are physical and mental fitness as well as knowledge and understanding of the operating instructions. Persons who, due to their physical, sensory or mental capabilities, inexperience or lack of knowledge, are unable to operate the machine safely must not use the machine without supervision or instruction by a responsible person.

Basic knowledge of metalworking especially the correlation of material, tool, feed and speeds.

Please note that locally applicable laws and regulations determine the minimum age of the operator and may restrict the use of this machine!

Put on your personal protective equipment before working on the machine.



11.3 General safety instructions

To avoid malfunctions, damage and health impairments when working with the machine, the following points must be observed in addition to the general rules for safe working:

- Check the machine for completeness and function before starting.
- Ensure sufficient space around the machine.
- Ensure sufficient lighting conditions at the workplace to avoid stroboscopic effects.
- Ensure a clean working environment.
- Only use tools that are in perfect condition and free of cracks and other defects (e.g. deformations).
- Remove tool keys and other setting tools before switching on the machine.
- Keep the area around the machine free of obstacles (e.g. dust, chips, cut-off workpiece parts, etc.).
- Check the machine's connections for strength before each use.
- Ensure that unauthorized persons keep a safety distance from the machine and keep children away from the machine.
- Never wear loose jewellery, loose clothing or accessories (e.g. tie, scarf).
- Hide long hair under hair protection.
- Do not work on the machine if you are tired, not concentrated or under the influence of medication, alcohol or drugs!
- The machine may only be operated, maintained or repaired by persons who are familiar and who have been informed about the dangers arising from this work.
- Always work with care and the necessary caution and never use excessive force.
- Do not overload the machine.
- Secure the machine against unauthorised commissioning before cleaning, maintenance or repair work.

11.4 Special safety instructions for this machines

- Mount the machine before first use.
- Use the machine only with compressed air. The machine must not be used with liquids.
- Never let the hose rewind uncontrolled. The hose reel is equipped with a rewind mechanism operated by a tension spring. A reeling hose can cause injury if handled improperly. If the rewind mechanism is damaged, the machine must be taken out of operation and repaired immediately.
- Only use accessories that are in perfect condition and are intended for use with the machine.
- Never exceed the maximum operating pressure of the machine or the compressed air tool you are operating with.
- Only connect the machine to a supply which ensure that the maximum permissible pressure is not exceeded. The supply must be secured by a pressure control valve (pressure reducer) installed in the compressed air line.
- Protect the hose from heat, oil and sharp edges.
- Check the hose before using the machine.
- Operate the machine only with a compressor.
- Operation with compressed air bottles is not permitted.
- The operation of compressed air tools with combustible gases is prohibited. Risk of explosion!
- Never aim the machine or its hoses against people or animals.
- Disconnect the machine from the compressed air supply before performing maintenance, adjustment and repair work when changing connectors or when the machine is not in use.
- Do not use the hose to carry the machine.
- Hold the hose firmly when disconnecting it from the supply of compressed air or of a compressed air tool. Flapping hoses represent a risk of injury.
- Note the safety instructions of the connected devices. Wear prescribed protective equipment (hearing protection, safety goggles, protective mask ...).

11.5 Hazard warnings

11.5.1 Residual risks

Despite intended use, certain residual risk factors remain.



- Risk of injury due to dust emissions, treated with harmful agent's workpieces, materials or dust.
- Risk of injury to the eye by flying debris, even with safety goggles.
- Risk of injury to the hearing by prolonged working without hearing protection.
- Risk of injury due to flapping compressed air hoses.
- Risk of injury due to stumbling over lying hoses.

11.5.2 Hazardous situations

Due to the structure and construction of the machine, hazardous situations may occur which are identified in this manual as follows:

DANGER



A safety instruction designed in this way indicates an imminently hazardous situation which, if not avoided, will result in death or serious injury.

WARNING



A safety instruction designed in this way indicates a potentially hazardous situation which, if not avoided, could result in death or serious injury.

CAUTION



A safety instruction designed in this way indicates a possibly hazardous situation which, if not avoided, may result in minor or moderate injury.

NOTE



A safety notice designed in this way indicates a potentially hazardous situation which, if not avoided, may result in property damage.

Regardless of all safety regulations, your common sense and your appropriate technical aptitude/training are and remain the most important safety factor in the error-free operation of the machine. **Safe working depends on you!**

12 ASSEMBLY

12.1 Preparation

12.1.1 Check delivery content

Check the delivery immediately for transport damage and missing parts. Report any damage or missing parts to your dealer or the shipping company immediately. Visible transport damage must also be noted immediately on the delivery note in accordance with the provisions of the warranty, otherwise the goods are deemed to have been properly accepted.

12.1.2 Requirements for the installation site

The machine can be mounted to walls and ceilings. Also make sure that the surface is stable and must be able to withstand the weight and tensile forces. Select the mounting location so that a stationary compressed air connection is located at a distance of up to 1m for LSR10AIR, 1.5m for LSR15AIR or 2m for LSR20AIR and that the machine is not an obstacle! The ease of operation when unwinding the hose is essential.



In addition, when selecting the mounting location, make sure that the machine is not exposed to direct sunlight. For the installation itself you need a drill machine, a suitable drill and a screwdriver.

12.2 Assemble

12.2.1 Wall and ceiling mounting for LSR10AIR and LSR15AIR

	<ul style="list-style-type: none">• Use the swivel bracket as a template and highlight the position of the boreholes (1) on the carrier material.• Check the markings with a spirit level. Make sure that the markings are aligned vertically.• Drill the holes in the carrier material. • Insert an anchor (2) into each borehole.• Do not screw the 3 screws (3) completely into the wall so that it is still possible to hook the bracket. • Tighten the screws (3) after hooking in the bracket.
--	---

12.2.2 Wall and ceiling mounting for LSR20AIR

	<ul style="list-style-type: none">• Use the swivel bracket as a template and highlight the position of the boreholes (1) on the carrier material.• Check the markings with a spirit level. Make sure that the markings are aligned horizontally.• Drill the holes in the carrier material. • Insert an anchor (2) into each borehole.• Fasten the machine with 4 washers (3) and 4 screws (4). • Hook the machine into the swivel bracket and fix it with the mounting pin (5).
--	--



12.3 Air connection

To connect a device place the union joint into the quick coupling. The sleeve will go to starting position automatically. To disconnect pull the sleeve backwards and remove the hose.

13 OPERATION

Only operate the machine when it is in a perfect condition. Before each operation, a visual inspection of the machine must be carried out. Check screw connections for damage and tight fit. Replace all damaged parts before putting the machine into operation.

NOTE



- When the hose is unrolled to its full length, do not pull it further with force, as this can cause the hose to tear off and the end of the hose remnant to swirl around dangerously.
- Before rolling up disconnect with the compressed air supply.
- If the hose is released during rolling up, the end of the hose will rush uncontrollably to the hose reel. This can injure you and other people or damage objects. Therefore, do not release the hose during rolling up. Always guide the end of the hose to the hose reel in a controlled manner.
- Turn off the air supply during adjustment, maintenance, repair-work or cleaning. Disconnect the hose from the air supply!
- If the hose is exposed to strong sunlight and heat over long periods of time, the material will deteriorate over time. Rolling up the hose will then no longer work.
- If the hose is exposed to very cold temperatures for a period of time, this also affects the material, it loses flexibility, making it more difficult to roll up.
- Do not expose the hose to acids, chemical cleaning agents and other aggressive chemicals.

13.1 Rolling out / pulling the hose

Pull out the hose to the desired length and let it slowly pull back a little bit by the spring force until the locking device engages.

If the hose reel does not lock immediately, pull the hose out again and let it slowly roll up again. Repeat the procedure until the hose reel locks in the desired position.

13.2 Rolling in / collect the hose

Before rolling up the hose, release the compressed air from the hose. The automatic roll up mechanism can be activated by pulling slightly at the hose. This will release the lock. Continue to hold the end of the hose firmly and allow the hose to roll up slowly so that it can slide back into the hose reel in a controlled manner.

13.3 Adjust the hose stopper

Use the hose stopper to interrupt the rolling up of the hose to the desired length:



- Unlock the fixation (1) of the hose stopper.
- Pull out the hose to the desired length and slide the hose stopper along the hose to the required position.
- Re-lock the fixation (1).



NOTE: Always make sure that the hose reel is locked before releasing the hose stopper. After the adjustment, make sure that the hose stopper is securely fixed before unlocking the reel.

14 CLEANING, MAINTENANCE, STORAGE, DISPOSAL

CAUTION



The air supply necessarily interrupt when adjustment, maintenance, and repair work. Disconnect machine from the air supply!

14.1 Cleaning

Regular cleaning guarantees the long service life of your machine and is a prerequisite for its safe operation.

NOTE



Incorrect cleaning products can attack the machine or parts of the machine. Do not use any solvents, nitro thinners or other cleaning products that could damage the rubber or plastic parts of the machine. Observe the specifications and instructions of the cleaning agent manufacturer.

- Keep the hose reel and hoses as free of dust and dirt as possible.
- Clean the hose before returning it to the hose reel.
- Use a damp cloth for cleaning and a mild detergent if necessary.
- Make sure that the hose is rolled up correctly.
- Make sure that the hoses are in good working order!

14.2 Maintenance

The machine is low-maintenance and only a few parts need to be serviced. Malfunctions or defects that could affect your safety must be repaired immediately!

- Regularly check the air fittings for looseness, leaks, cracks or damage.
- Regularly check the hose for excessive wear and the hose connections for leaks.
- Occasionally check the mounting hardware for looseness or damage.

14.3 Storage

Store the machine in a dry, frost-proof and lockable place when not in use. Make sure that unauthorised persons and especially children do not have access to the machine. In case of a longer interruption of operation or shutdown, clean the machine thoroughly.

NOTE



Improper storage can damage and destroy important components. Only store packed or already unpacked parts under the intended ambient conditions!

14.4 Disposal



Observe the national waste disposal regulations. Never dispose of the machine, machine components or operating equipment in the residual waste. If necessary, contact your local authorities for information regarding available disposal options.

If you purchase a new machine or equivalent equipment from your specialist dealer, he is obliged in certain countries to dispose of your old machine properly.



15 TROUBLESHOOTING

CAUTION

The air supply necessarily interrupt when adjustment, maintenance, and repair work. Disconnect machine from the air supply!

If you are unable to carry out the necessary repairs properly and/or do not have the required training, always consult a specialist to solve the problem.

Trouble	Possible cause	Solution
Hose does not rewind completely	• Hose unevenly rolled up	• Roll up the hose evenly
	• Too low spring tension	• Replace spring
	• Hose stopper displaced	• Adjust hose stopper in the correct position
	• Hose rolled up too fast	• Roll up hose evenly and slowly
Locking mechanism does not work	• Machine mounted incorrectly	• See chapter assembly
	• Hose released too quickly	• Roll up hose slowly until locking device engages
	• Damaged locking unit	• Replace locking unit
Leaking hose	• Damaged hose	• Replace hose
	• Loose hose clamp	• Fix or replace hose clamp



16 ERSATZTEILE / SPARE PARTS

16.1 Ersatzteilbestellung / Spare parts order

(DE) Mit HOLZMANN-Ersatzteilen verwenden Sie Ersatzteile, die ideal aufeinander abgestimmt sind. Die optimale Passgenauigkeit der Teile verkürzen die Einbauzeiten und erhöhen die Lebensdauer.

HINWEIS



Der Einbau von anderen als Originalersatzteilen führt zum Verlust der Garantie! Daher gilt: Beim Tausch von Komponenten/Teile nur vom Hersteller empfohlene Ersatzteile verwenden.

Bestellen Sie die Ersatzteile direkt auf unserer Homepage-Kategorie ERSATZTEILE oder kontaktieren Sie unseren Kundendienst

- über unsere Homepage-Kategorie SERVICE-ERSATZTEILANFORDERUNG,
- per Mail an service@holzmann-maschinen.at.

Geben Sie stets Maschinentype, Ersatzteilnummer sowie Bezeichnung an. Um Missverständnissen vorzubeugen, empfehlen wir, mit der Ersatzteilbestellung eine Kopie der Ersatzteilzeichnung beizulegen, auf der die benötigten Ersatzteile eindeutig markiert sind, falls Sie nicht über den Online-Ersatzteilkatalog anfragen.

(EN) With original HOLZMANN spare parts you use parts that are attuned to each other shorten the installation time and elongate your products lifespan.

NOTE



The installation of parts other than original spare parts leads to the loss of the guarantee! Therefore: When replacing components/parts, only use spare parts recommended by the manufacturer.

Order the spare parts directly on our homepage-category SPARE PARTS or contact our customer service

- via our Homepage-category SERVICE-SPARE PARTS REQUEST,
- by e-mail to service@holzmann-maschinen.at.

Always state the machine type, spare part number and designation. To prevent misunderstandings, we recommend that you add a copy of the spare parts drawing with the spare parts order, on which the required spare parts are clearly marked, especially when not using the online-spare-part catalogue.



16.2 Explosionszeichnung LSR10AIR und LSR15AIR / Exploded view LSR10AIR and LSR15AIR

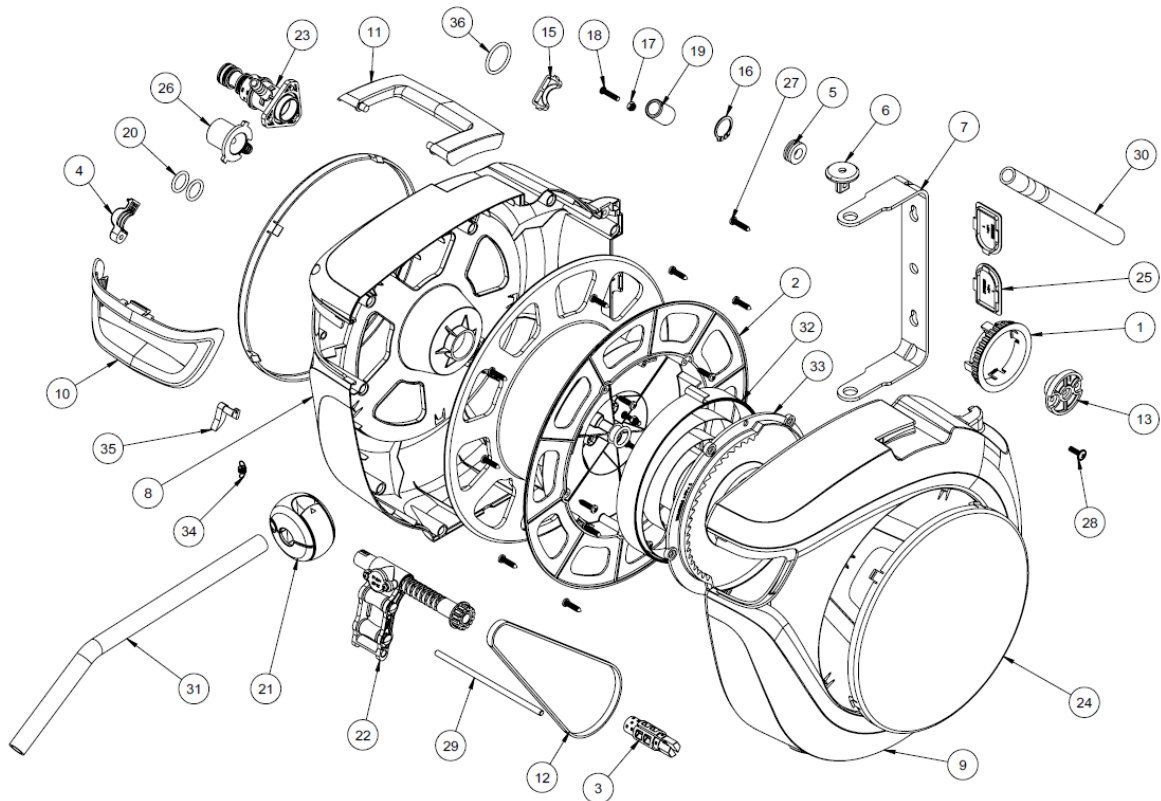

16.3 Ersatzteilliste LSR10AIR und LSR15AIR / Spare part list LSR10AIR and LSR15AIR

No.	Description	Qty.	No.	Description	Qty.
1	39 teeth belt	1	21	Copper sleeve Ø16	1
2	Hub	1	22	O ring 15.08X2.62	3
3	Central shaft	1	23	Stop ball	1
4	Hose press block	1	24	Hose guide	1
5	Outlet nozzle stopper	1	25	Aluminum outlet part	1
6	Mount bracket support	2	26	Left and right side cover	2
7	Mount bracket	1	27	Bracket cover	2
8	Left cover	1	28	Aluminum inlet part	1
9	Right cover	1	29	Screw STJ4.2×20	2
10	Window	1	30	Screw STK4.2×14	3
11	Handle	1	31	Hose guide φ5x130	1
12	Timing belt 95	1	32	Inlet hose	1
13	Lid	1	33	Outlet hose	1
14	Screw STJ4.2×18	15	34	Spring 0.6x22x7m	1
15	C-clip	1	35	Common lock coil spring cover	1
16	Retainer clip 19	1	36	Spring 0.6	1
17	Screw M4	3	37	Locking pawl	1
18	Screw M4x0.7x18	3	38	O ring 25.07x2.62	1



16.4 Explosionszeichnung LSR20AIR / Exploded view LSR20AIR

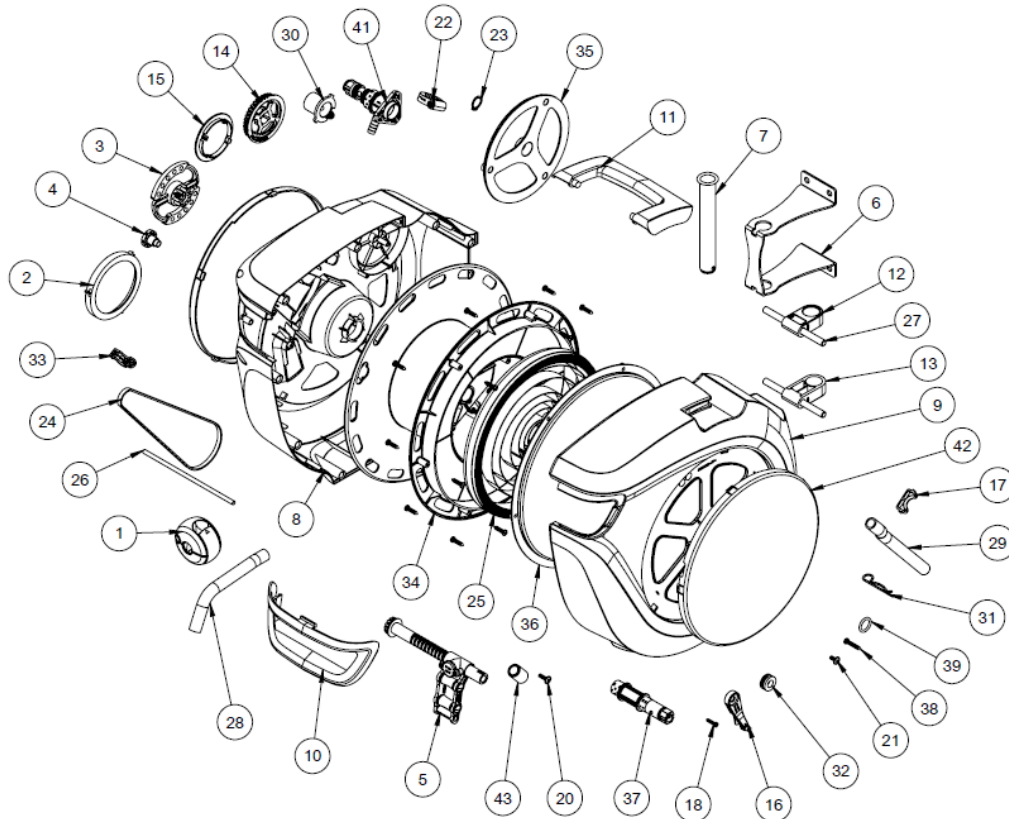

16.5 Ersatzteilliste LSR20AIR / Spare part list LSR20AIR

No.	Description	Qty.	No.	Description	Qty.
1	Stop ball	1	16	Lock	1
2	Slow return shelf	1	17	C-clip	1
3	Toothed rack	1	18	Screw STJ3.5×16	1
4	Slow return stopper	1	19	Screw STJ4.2×18	1
5	Hose guide	1	20	Screw STK4.2×14	1
6	Steel mount bracket	1	21	Screw STK4.2×10	1
7	Tube	1	22	Stainless steel clasp 10-16	1
8	Left case	1	23	Retainer clip φ15	1
9	Right case	1	24	Teeth belt 103	1
10	Window	1	25	Spring 0.7×20×11.2	1
11	Handle	1	26	Hose guide φ5×160	1
12	Top fixed part	1	27	Steel tube φ8×1×105	2
13	Bottom fixed part	1	28	Outlet hose 11×15	1
14	Big belt wheel	1	29	Inlet hose 11×15	1
15	Belt cover	1	30	Aluminum inlet part	1
31	R-clip	1	38	Scew STJ4.2×25	3
32	Outlet block	1	39	O ring 15.08X2.62	3
33	Hose press block	1	40	Screw STJ4.2×14	1
34	Hub	1	41	Aluminum outlet part	1
35	Spring inner cover	1	42	Left and right side cover	2
36	Spring outer cover	1	43	Brass sleeve Ø16	1
37	Central shaft	1			



18 GARANTIEERKLÄRUNG (DE)

1.) Gewährleistung

HOLZMANN MASCHINEN GmbH gewährt für elektrische und mechanische Bauteile eine Gewährleistungsfrist von 2 Jahren für den nicht gewerblichen Einsatz;

bei gewerblichem Einsatz besteht eine Gewährleistung von 1 Jahr, beginnend ab dem Erwerb des Endverbrauchers/Käufers. HOLZMANN MASCHINEN GmbH weist ausdrücklich darauf hin, dass nicht alle Artikel des Sortiments für den gewerblichen Einsatz bestimmt sind. Treten innerhalb der oben genannten Fristen/Mängel auf, welche nicht auf im Punkt „Bestimmungen“ angeführten Ausschlussdetails beruhen, so wird HOLZMANN MASCHINEN GmbH nach eigenem Ermessen das Gerät reparieren oder ersetzen.

2.) Meldung

Der Händler meldet schriftlich den aufgetretenen Mangel am Gerät an HOLZMANN MASCHINEN GmbH. Bei berechtigtem Gewährleistungsanspruch wird das Gerät beim Händler von HOLZMANN MASCHINEN GmbH abgeholt oder vom Händler an HOLZMANN MASCHINEN GmbH gesandt. Retoursendungen ohne vorheriger Abstimmung mit HOLZMANN MASCHINEN GmbH werden nicht akzeptiert und können nicht angenommen werden. Jede Retoursendung muss mit einer von HOLZMANN MASCHINEN GmbH übermittelten RMA-Nummer versehen werden, da ansonsten eine Warenannahme und Reklamations- und Retourbearbeitung durch HOLZMANN MASCHINEN GmbH nicht möglich ist.

3.) Bestimmungen

a) Gewährleistungsansprüche werden nur akzeptiert, wenn zusammen mit dem Gerät eine Kopie der Originalrechnung oder des Kassenbeleges vom Holzmann Handelspartner beigelegt ist. Es erlischt der Anspruch auf Gewährleistung, wenn das Gerät nicht komplett mit allen Zubehörteilen zur Abholung gemeldet wird.

b) Die Gewährleistung schließt eine kostenlose Überprüfung, Wartung, Inspektion oder Servicearbeiten am Gerät aus. Defekte aufgrund einer unsachgemäßen Benutzung durch den Endanwender oder dessen Händler werden ebenfalls nicht als Gewährleistungsanspruch akzeptiert.

c) Ausgeschlossen sind Defekte an Verschleißteilen wie z. B. Kohlebürsten, Fangsäcke, Messer, Walzen, Schneideplatten, Schneideeinrichtungen, Führungen, Kupplungen, Dichtungen, Laufräder, Sageblätter, Hydrauliköle, Ölfiltern, Gleitbacken, Schalter, Riemen, usw.

d) Ausgeschlossen sind Schäden an den Geräten, welche durch unsachgemäße Verwendung, durch Fehlgebrauch des Gerätes (nicht seinem normalen Verwendungszweckes entsprechend) oder durch Nichtbeachtung der Betriebs- und Wartungsanleitungen, oder höhere Gewalt, durch unsachgemäße Reparaturen oder technische Änderungen durch nicht autorisierte Werkstätten oder den Geschäftspartnern selbst, durch die Verwendung von nicht originalen HOLZMANN Ersatz- oder Zubehörteilen, verursacht sind.

e) Entstandene Kosten (Frachtkosten) und Aufwendungen (Prüfkosten) bei nichtberechtigten Gewährleistungsansprüchen werden nach Überprüfung unseres Fachpersonals dem Geschäftspartnern oder Händler in Rechnung gestellt.

f) Geräte außerhalb der Gewährleistungsfrist: Reparatur erfolgt nur nach Vorauskasse oder Händlerrechnung gemäß des Kostenvoranschlages (inklusive Frachtkosten) der HOLZMANN MASCHINEN GmbH.

g) Gewährleistungsansprüche werden nur für den Geschäftspartnern eines HOLZMANN Händlers, welcher das Gerät direkt bei der HOLZMANN MASCHINEN GmbH erworben hat, gewährt. Diese Ansprüche sind bei mehrfacher Veräußerung des Gerätes nicht übertragbar

4.) Schadensersatzansprüche und sonstige Haftungen

Die HOLZMANN MASCHINEN GmbH haftet in allen Fällen nur beschränkt auf den Warenwert des Gerätes. Schadensersatzansprüche aufgrund schlechter Leistung, Mängel, sowie Folgeschäden oder Verdienstausfälle wegen eines Defektes während der Gewährleistungsfrist werden nicht anerkannt. HOLZMANN MASCHINEN GmbH besteht auf das gesetzliche Nachbesserungsrecht eines Gerätes.

SERVICE

Nach Ablauf der Garantiezeit können Instandsetzungs- und Reparaturarbeiten von entsprechend geeigneten Fachfirmen durchgeführt werden. Es steht Ihnen auch die HOLZMANN MASCHINEN GmbH weiterhin gerne mit Service und Reparatur zur Seite. Stellen Sie in diesem Fall eine unverbindliche Kostenanfrage

- per Mail an service@holzmann-maschinen.at,
- oder nutzen Sie das Online Reklamations- bzw. Ersatzteilbestellformular, zur Verfügung gestellt auf unserer Homepage-Kategorie SERVICE.



19 **GUARANTEE TERMS (EN)**

1.) Warranty

For mechanical and electrical components Company HOLZMANN MASCHINEN GmbH grants a warranty period of 2 years for DIY use and a warranty period of 1 year for professional/industrial use - starting with the purchase of the final consumer (invoice date).

In case of defects during this period which are not excluded by paragraph 3, Holzmann will repair or replace the machine at its own discretion.

2.) Report

In order to check the legitimacy of warranty claims, the final consumer must contact his dealer. The dealer has to report in written form the occurred defect to HOLZMANN MASCHINEN GmbH. If the warranty claim is legitimate, HOLZMANN MASCHINEN GmbH will pick up the defective machine from the dealer. Return shipments by dealers which have not been coordinated with HOLZMANN MASCHINEN GmbH will not be accepted. A RMA number is an absolute must-have for us - we won't accept returned goods without an RMA number!

3.) Regulations

a) Warranty claims will only be accepted when a copy of the original invoice or cash voucher from the trading partner of HOLZMANN MASCHINEN GmbH is enclosed to the machine. The warranty claim expires if the accessories belonging to the machine are missing.

b) The warranty does not include free checking, maintenance, inspection or service works on the machine. Defects due to incorrect usage through the final consumer or his dealer will not be accepted as warranty claims either.

c) Excluded are defects on wearing parts such as carbon brushes, fangers, knives, rollers, cutting plates, cutting devices, guides, couplings, seals, impellers, blades, hydraulic oils, oil filters, sliding jaws, switches, belts, etc.

d) Also excluded are damages on the machine caused by incorrect or inappropriate usage, if it was used for a purpose which the machine is not supposed to, ignoring the user manual, force majeure, repairs or technical manipulations by not authorized workshops or by the customer himself, usage of non-original Holzmann spare parts or accessories.

e) After inspection by our qualified staff, resulted costs (like freight charges) and expenses for not legitimated warranty claims will be charged to the final customer or dealer.

f) In case of defective machines outside the warranty period, we will only repair after advance payment or dealer's invoice according to the cost estimate (incl. freight costs) of HOLZMANN MASCHINEN GmbH.

g) Warranty claims can only be granted for customers of an authorized HOLZMANN MASCHINEN GmbH dealer who directly purchased the machine from HOLZMANN MASCHINEN GmbH. These claims are not transferable in case of multiple sales of the machine.

4.) Claims for compensation and other liabilities

The liability of company HOLZMANN MASCHINEN GmbH is limited to the value of goods in all cases.

Claims for compensation because of poor performance, lacks, damages or loss of earnings due to defects during the warranty period will not be accepted.

HOLZMANN MASCHINEN GmbH insists on its right to subsequent improvement of the machine.

SERVICE

After Guarantee and warranty expiration specialist repair shops can perform maintenance and repair jobs. But we are still at your service as well with spare parts and/or product service. Place your spare part/repair service cost inquiry by

- mail to service@holzmann-maschinen.at.
- or use the online complaint order formula provided on our homepage–category service.



20 PRODUKTBEOBACHTUNG | PRODUCT MONITORING

(DE) Wir beobachten unsere Produkte auch nach der Auslieferung.

Um einen ständigen Verbesserungsprozess gewährleisten zu können, sind wir von Ihnen und Ihren Eindrücken beim Umgang mit unseren Produkten abhängig:

- Probleme, die beim Gebrauch des Produktes auftreten
- Fehlfunktionen, die in bestimmten Betriebssituationen auftreten
- Erfahrungen, die für andere Benutzer wichtig sein können

Wir bitten Sie, derartige Beobachtungen zu notieren und an diese per E-Mail oder Post an uns zu senden:

(EN) We monitor the quality of our delivered products in the frame of a Quality Management policy.

Your opinion is essential for further product development and product choice. Please let us know about your:

- Impressions and suggestions for improvement.
- Experiences that may be useful for other users and for product design
- Experiences with malfunctions that occur in specific operation modes

We would like to ask you to note down your experiences and observations and send them to us via e-mail or by post:

Meine Beobachtungen / My experiences:

Name / name:
Produkt / product:
Kaufdatum / purchase date:
Erworben von / purchased from:
E-Mail / e-mail:

Vielen Dank für Ihre Mitarbeit! / Thank you for your kind cooperation!

KONTAKTADRESSE / CONTACT:
HOLZMANN Maschinen GmbH
 4170 Haslach, Marktplatz 4
 AUSTRIA
 Tel : +43 7289 71562 0
info@holzmann-maschinen.at
www.holzmann-maschinen.at