



HOLZMANN MASCHINEN GmbH
Marktplatz 4 · A-4170 Haslach
Tel. +43 7289 71 562-0
info@holzmann-maschinen.at
www.holzmann-maschinen.at

Originalfassung

DE BETRIEBSANLEITUNG

Übersetzung / Translation

EN MANUAL

CZ NÁVOD K POUŽITÍ

ABSAUGANLAGE

DUST COLLECTOR

ODSÁVACÍ ZAŘÍZENÍ



ABS8000PRO_400V



**YOUR
JOB.
OUR
TOOLS.**



1 INHALT / INDEX

1	INHALT / INDEX	2
2	SICHERHEITSSZEICHEN / SAFETY SIGNS / BEZPEČNOSTNÍ ZNAČKY.....	5
3	TECHNIK / TECHNICS / TECHNICKÁ ČÁST.....	7
3.1	Lieferumfang / Delivery content / Rozsah dodávky.....	7
3.2	Komponenten / Components / Komponenty	8
3.3	Technische Daten / Technical Data / Technické údaje.....	9
4	VORWORT (DE)	10
5	SICHERHEIT	11
5.1	Bestimmungsgemäße Verwendung	11
5.1.1	Technische Einschränkungen	11
5.1.2	Verbotene Anwendungen / Gefährliche Fehlanwendungen	11
5.2	Anforderungen an Benutzer.....	12
5.3	Allgemeine Sicherheitshinweise.....	12
5.4	Elektrische Sicherheit.....	13
5.5	Spezielle Sicherheitshinweise	13
5.6	Gefahrenhinweise	13
6	TRANSPORT	14
7	MONTAGE.....	14
7.1	Vorbereitende Tätigkeiten	14
7.1.1	Lieferumfang prüfen.....	14
7.1.2	Anforderungen an den Aufstellort.....	15
7.2	Zusammenbau	15
7.3	Elektrischer Anschluss.....	16
8	BETRIEB.....	17
8.1	Anschluss an die Holzbearbeitungsmaschine.....	17
8.2	Ein- und Ausschalten der Maschine	17
9	REINIGUNG, WARTUNG, LAGERUNG, ENTSORGUNG.....	18
9.1	Reinigung.....	18
9.2	Wartung	18
9.2.1	Wartungsplan.....	18
9.2.2	Spänesack tauschen	19
9.2.3	Filtersack tauschen	19
9.3	Lagerung.....	20
9.4	Entsorgung.....	20
10	FEHLERBEHEBUNG.....	20
11	PREFACE (EN)	21
12	SAFETY.....	22
12.1	Intended use of the machine	22
12.1.1	Technical restrictions.....	22
12.1.2	Prohibited applications / Dangerous misuse.....	22
12.2	User requirements.....	23
12.3	General safety instructions	23
12.4	Electrical safety	24
12.5	Special safety instructions.....	24
12.6	Hazard warnings.....	24
13	TRANSPORT	25
14	ASSEMBLY.....	25
14.1	Preparation.....	25
14.1.1	Check delivery content.....	25
14.1.2	Requirements for the installation site	25









14.2	Assemble.....	25
14.3	Electrical connection	27
15	OPERATION.....	28
15.1	Connection to the wood working machine.....	28
15.2	Switch the machine on and off.....	28
16	CLEANING, MAINTENANCE, STORAGE, DISPOSAL	28
16.1	Cleaning	29
16.2	Maintenance.....	29
16.2.1	Maintenance plan	29
16.2.2	Replacing chip bag	29
16.2.3	Replacing filter bag.....	30
16.3	Storage	30
16.4	Disposal.....	31
17	TROUBLESHOOTING	31
18	ÚVODNÍ SLOVO (CZ)	32
19	BEZPEČNOST.....	33
19.1	Použití v souladu s určením	33
19.1.1	Technická omezení.....	33
19.1.2	Zakázané použití / Rizikové chybné použití	33
19.2	Požadavky na uživatele	34
19.3	Všeobecné bezpečnostní pokyny.....	34
19.4	Elektrická bezpečnost.....	35
19.5	Speciální bezpečnostní pokyny	35
19.6	Upozornění na nebezpečí.....	35
20	TRANSPORT	36
21	MONTÁŽ	36
21.1	Přípravné činnosti	36
21.1.1	Kontrola rozsahu dodávky.....	36
21.1.2	Požadavky na místo instalace.....	37
21.2	Sestavení.....	37
21.3	Připojení k elektrické síti	38
22	PROVOZ.....	39
22.1	Připojení k dřevoobráběcímu stroji.....	39
22.2	Zapnutí a vypnutí stroje	39
23	ČIŠTĚNÍ, ÚDRŽBA, SKLADOVÁNÍ, LIKVIDACE	40
23.1	Čištění	40
23.2	Údržba	40
23.2.1	Plán údržby	40
23.2.2	Výměna vaku na třísky.....	41
23.2.3	Výměna filtračního vaku.....	41
23.3	Skladování.....	42
23.4	Likvidace	42
24	ODSTRAŇOVÁNÍ CHYB	42
25	ELEKTRISCHER SCHALTPLAN / WIRING DIAGRAM / SCHÉMA ELEKTRICKÉHO ZAPOJENÍ.....	43
26	ERSATZTEILE / SPARE PARTS / NÁHRADNÍ DÍLY	43
26.1	Ersatzteilbestellung / Spare parts order / Objednání náhradních dílů	43
26.2	Explosionszeichnung / Exploded view / Výkres v rozloženém stavu.....	45
26.3	Ersatzteilliste / Spare part list / Seznam náhradních dílů.....	45
27	ZUBEHÖR / ACCESSORIES / PŘÍSLUŠENSTVÍ	46
28	EU-KONFORMITÄTSERKLÄRUNG / CE-CERTIFICATE OF CONFORMITY / EU PROHLÁŠENÍ O SHODĚ	47
29	GARANTIEERKLÄRUNG (DE)	48



30	GUARANTEE TERMS (EN).....	49
31	PROHLÁŠENÍ O ZÁRUCE (CZ).....	50
32	PRODUKTBEOBACHTUNG / PRODUCT MONITORING	51



2 SICHERHEITSZEICHEN / SAFETY SIGNS / BEZPEČNOSTNÍ ZNAČKY

DE	SICHERHEITSZEICHEN BEDEUTUNG DER SYMBOLE	EN	SAFETY SIGNS DEFINITION OF SYMBOLS	CZ	BEZPEČNOSTNÍ ZNAČKY VÝZNAM SYMBOLŮ
		DE	CE-KONFORM: Dieses Produkt entspricht den EU-Richtlinien.		
		EN	EC-CONFORM: This product complies with the EC-directives.		
		CZ	CE SHODA: Tento výrobek vyhovuje směrnicím EU.		
		DE	BETRIEBSANLEITUNG LESEN! Lesen Sie die Betriebs- und Wartungsanleitung Ihrer Maschine aufmerksam durch und machen Sie sich mit den Bedienelementen der Maschine gut vertraut, um die Maschine ordnungsgemäß zu bedienen und so Schäden an Mensch und Maschine vorzubeugen.		
		EN	READ THE MANUAL! Read the user and maintenance carefully and get familiar with the controls in order to use the machine correctly and to avoid injuries and machine defects.		
		CZ	PŘEČTĚTE SI NÁVOD K PROVOZU! Přečtěte si pozorně návod k použití a údržbě stroje a dobře se seznamte s jeho ovládacími prvky, abyste mohli stroj správně ovládat, čímž zabráníte škodám na zdraví osob i poškození stroje.		
		DE	Schutzausrüstung tragen!		
		EN	Wear protective equipment!		
		CZ	Používejte ochranné prostředky!		
		DE	Maschine vor Wartung und Pausen ausschalten und Netzstecker ziehen!		
		EN	Stop and pull out the power plug before any break and engine maintenance!		
		CZ	Před údržbou a přestávkami vypněte stroj a vytáhněte síťovou zástrčku!		
		DE	Warnung vor gefährlicher elektrischer Spannung!		
		EN	Beware of dangerous electrical voltage!		
		CZ	Varování před nebezpečným elektrickým napětím!		
		DE	Warnung vor rotierenden Teilen!		
		EN	Warning of rotating parts!		
		CZ	Varování před rotujícími částmi!		
		DE	Vor Nässe schützen!		
		EN	Protect from moisture!		
		CZ	Chraňte před vlhkem!		



- DE** Keine offene Flamme! Feuer, offene Zündquelle und Rauchen verboten!
- EN** No open flame! Fire, open source of ignition and smoking prohibited!
- CZ** Žádný otevřený oheň! Zákaz ohně, otevřených zápalných zdrojů a kouření!

- DE** **Warnschilder und/oder Aufkleber an der Maschine, die unleserlich sind oder entfernt wurden, sind umgehend zu erneuern.**
- EN** **Missing or non-readable security stickers have to be replaced immediately!**
- CZ** **Výstražné štítky a/nebo nálepky na stroji, které jsou nečitelné či byly odstraněny, je nutné ihned obnovit!**



3 TECHNIK / TECHNICS / TECHNICKÁ ČÁST

3.1 Lieferumfang / Delivery content / Rozsah dodávky

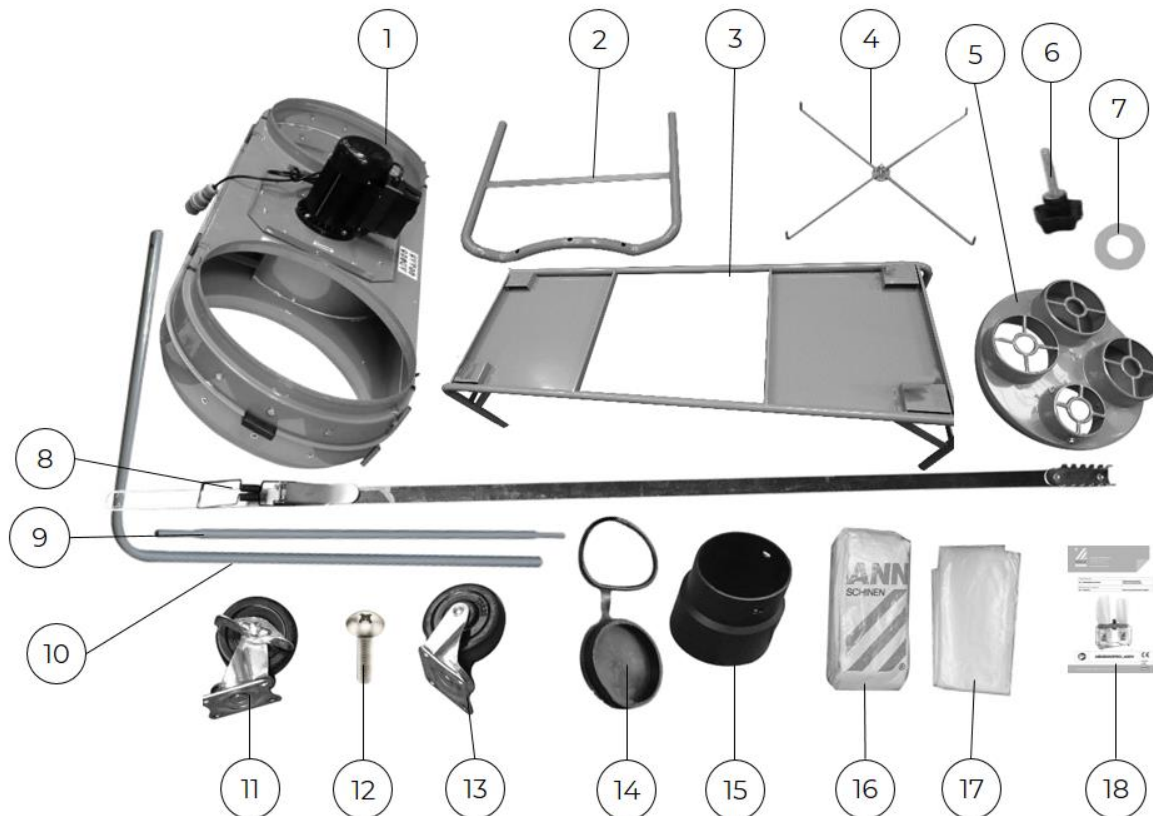

	Bezeichnung / Description	Qty.	Bezeichnung / Description	Qty.	
1	Lüfterradgehäuse mit Motor / fan wheel housing with motor / Kryt rotoru ventilátoru s motorem	1	10	obere Filtersackstütze / upper filter bag support / Horní podpěra filtračního vaku	4
2	Lenkbügel / handle bar / Vodicí rukojeť	2	11	Lenkrolle mit Bremse / caster with brake / Řídicí kolečko s brzdou	2
3	Grundplatte / base plate / Základní deska	1	12	Schraube / screw / Šroub	16
4	Halterung Filtersack / filter bag holder / Držák filtračního vaku	2	13	Lenkrolle / caster / Řídicí kolečko	2
5	Anschlussadapter / connection adapter / Připojovací adaptér	1	14	Verschlusskappe (3 × groß, 1 × klein) / rubber cap (3 × large, 1 × small) / Uzavírací krytka (3× velká, 1× malá)	4
6	Griffschraube / star knob / Šroub s rukojetí	6	15	Absaugschlauchadapter / dust hose adapter / Adaptér odsávací hadice	1
7	Unterlegscheibe / washer / Podložka	6	16	Spänesack / chip bag / Vak na třísky	2
8	Spannband / bag clamp / Upínací pás	4	17	Filtersack / filter bag / Filtrační vak	2
9	untere Filtersackstütze / lower filter bag support / Dolní podpěra filtračního vaku	4	18	Betriebsanleitung / manual / Návod k použití	1



3.2 Komponenten / Components / Komponenty



Bezeichnung / Description		Bezeichnung / Description	
1	Halterung Filtersack / filter bag holder / Držák filtračního vaku	6	Anschlussadapter / connection adapter / Připojovací adaptér
2	Filtersack / filter bag / Filtrační vak	7	Grundplatte / base plate / Základní deska
3	Motor mit EIN/AUS Schalter / Motor se spínačem	8	Schwenkbare Lenkrollen (2 × mit Bremse) / swivel casters (2 × with brake) / Natáčecí řídicí kolečka (2× s brzdou)
4	Lüfterradgehäuse / fan wheel housing / Kryt rotoru ventilátoru	9	Lenkbügel / handle bar / Vodicí rukojeť
5	Spänesack / chip bag / Vak na třísky		



3.3 Technische Daten / Technical Data / Technické údaje

Spezifikation / Specification	Wert / value
Spannung / voltage / Napětí	400 V / 3 / 50 Hz
Motorleistung / motor power / Výkon motoru	4500 W
Filtersack Durchmesser/Länge / filter bag diameter/length / Průměr/délka filtračního vaku	Ø 610 mm / 1400 mm
Spänesack Durchmesser/Länge / chip bag diameter/length / Průměr/délka vaku na třísky	Ø 610 mm / 1000 mm
Absauganschluss / dust collector plug / Přípojka odsávání	Ø 250 mm / 3 × Ø 125 mm + 1 × Ø 100 mm
Absaugleistung / dust collector power / Sací výkon	8000 m ³ /h
Unterdruck / hypotension / Podtlak	2800 Pa
Lüfterraddurchmesser / fan wheel diameter / Průměr rotoru ventilátoru	Ø 380 mm
Maschinenmaße (L×B×H) / machine dimensions (L×W×H) / Rozměry stroje (dxšxv)	1900×670×2800 mm
Verpackungsmaße (L×B×H) / packaging dimensions (L×W×H) / Rozměry obalu (dxšxv)	1993×743×625 mm
Gewicht Brutto / weight gross / Hmotnost brutto	104,5 kg
Gewicht Netto / weight net / Hmotnost netto	93 kg
Schallleistungspegel L_{WA} / sound power level L_{WA} / Hladina akustického výkonu L_{WA}	98,17 dB(A) k: 3dB(A)
Schalldruckpegel L_{PA} / sound pressure level L_{PA} / Hladina akustického tlaku L_{PA}	83,4 dB(A) k: 3dB(A)

(DE) Hinweis Geräuschangaben: Die angegebenen Werte sind Emissionswerte und müssen damit nicht zugleich auch sichere Arbeitsplatzwerte darstellen. Obwohl es eine Korrelation zwischen Emissions- und Immissionspegeln gibt, kann daraus nicht zuverlässig abgeleitet werden, ob zusätzliche Vorsichtsmaßnahmen notwendig sind oder nicht. Faktoren, welche den am Arbeitsplatz tatsächlich vorhandenen Immissionspegel beeinflussen, beinhalten die Eigenart des Arbeitsraumes und andere Geräuschquellen, d. h. die Zahl der Maschinen und anderer benachbarter Arbeitsvorgänge. Die zulässigen Arbeitsplatzwerte können ebenso von Land zu Land variieren. Diese Information soll jedoch den Anwender befähigen, eine bessere Abschätzung von Gefährdung und Risiko vorzunehmen.

(EN) Notice noise emission: The values given are emission values and therefore do not have to represent safe workplace values at the same time. Although there is a correlation between emission and immission levels, it cannot be reliably deduced whether additional precautions are necessary or not. Factors influencing the actual immission level at the workplace include the nature of the workspace and other noise sources, i.e. the number of machines and other adjacent operations. The permissible workplace values may also vary from country to country. However, this information should enable the user to make a better assessment of hazard and risk.

(CZ) Oznámení - údaje o hlučnosti: Uvedené hodnoty jsou emisní hodnoty, a proto nemusejí současně představovat i bezpečné hodnoty na pracovišti. Přestože existuje korelace mezi hladinami emisí a imisí, nelze z ní spolehlivě odvodit, zda jsou nutná další preventivní opatření, či nikoli. Mezi faktory, které ovlivňují skutečnou hladinu imisí na pracovišti, patří charakter pracovního prostoru a další zdroje hluku, tj. počet strojů a dalších sousedních pracovních procesů. Přípustné hodnoty na pracovišti se rovněž mohou v jednotlivých zemích lišit. Tato informace však má uživateli umožnit lépe posoudit ohrožení a riziko.



4 VORWORT (DE)

Sehr geehrter Kunde!

Diese Betriebsanleitung enthält Informationen und wichtige Hinweise zur Inbetriebnahme und Handhabung der Absauganlage ABS8000PRO_400 V, nachfolgend als „Maschine“ in diesem Dokument bezeichnet.



Die Betriebsanleitung ist Bestandteil der Maschine und darf nicht entfernt werden. Bewahren Sie sie für spätere Zwecke an einem geeigneten, für Nutzer (Betreiber) leicht zugänglichen Ort auf und legen Sie sie der Maschine bei, wenn sie an Dritte weitergegeben wird!

Bitte beachten Sie im Besonderen das Kapitel Sicherheit!

Lesen Sie vor Inbetriebnahme diese Betriebsanleitung aufmerksam durch. Der sachgemäße Umgang wird Ihnen dadurch erleichtert, Missverständnissen und etwaigen Schäden wird vorgebeugt.

Halten Sie sich an die Sicherheits- und Gefahrenhinweise. Missachtung kann zu ernststen Verletzungen führen.

Durch die ständige Weiterentwicklung unserer Produkte können Abbildungen und Inhalte geringfügig abweichen. Sollten Sie Fehler feststellen, informieren Sie uns bitte.

Technische Änderungen vorbehalten!

Kontrollieren Sie die Ware nach Erhalt unverzüglich und vermerken Sie etwaige Beanstandungen bei der Übernahme durch den Zusteller auf dem Frachtbrief!

Transportschäden sind innerhalb von 24 Stunden separat bei uns zu melden.

Für nicht vermerkte Transportschäden kann HOLZMANN MASCHINEN GmbH keine Gewährleistung übernehmen.

Urheberrecht

© 2023

Diese Dokumentation ist urheberrechtlich geschützt. Alle Rechte bleiben vorbehalten! Insbesondere der Nachdruck, die Übersetzung und die Entnahme von Fotos und Abbildungen werden gerichtlich verfolgt.

Als Gerichtsstand gilt das Landesgericht Linz oder das für 4170 Haslach zuständige Gericht als vereinbart.

Kundendienstadresse

HOLZMANN MASCHINEN GmbH

4170 Haslach, Marktplatz 4

AUSTRIA

Tel +43 7289 71562 - 0

info@holzmann-maschinen.at



5 SICHERHEIT

Dieser Abschnitt enthält Informationen und wichtige Hinweise zur sicheren Inbetriebnahme und Handhabung der Maschine.



Zu Ihrer Sicherheit lesen Sie diese Betriebsanleitung vor Inbetriebnahme aufmerksam durch. Das ermöglicht Ihnen den sicheren Umgang mit der Maschine, und Sie beugen damit Missverständnissen sowie Personen- und Sachschäden vor. Beachten Sie außerdem die an der Maschine verwendeten Symbole und Piktogramme sowie die Sicherheits- und Gefahrenhinweise!

5.1 Bestimmungsgemäße Verwendung

Die Maschine ist ausschließlich für folgende Tätigkeiten bestimmt:

Absaugen von Staub und Spänen von Holz, Holzverbundwerkstoffen oder Werkstoffen mit ähnlichen physikalischen Eigenschaften wie Holz, innerhalb der technischen Grenzen.

HINWEIS



HOLZMANN MASCHINEN GmbH übernimmt keine Verantwortung oder Gewährleistung für eine andere oder darüber hinausgehende Verwendung und daraus resultierende Sach- oder Personenschäden.

5.1.1 Technische Einschränkungen

Die Maschine ist für den Einsatz unter folgenden Bedingungen bestimmt:

Relative Feuchtigkeit	max. 70 %
Temperatur (Betrieb)	+5° C bis +40° C
Temperatur (Lagerung, Transport)	-25° C bis +55° C

5.1.2 Verbotene Anwendungen / Gefährliche Fehlanwendungen

- Betreiben der Maschine im Freien.
- Betreiben der Maschine ohne adäquate körperliche und geistige Eignung.
- Betreiben der Maschine ohne Kenntnis der Betriebsanleitung.
- Ändern der Maschinenkonstruktion.
- Absaugen brennbarer Gase (z. B. Farb- oder Lacknebel).
- Absaugen von brennbaren oder explosiven Stäuben.
- Absaugen von Flüssigkeiten.
- Absaugen von Materialien über 60° C (z. B. Asche oder Metallspäne).
- Betreiben der Maschine unter brand- oder explosionsgefährlichen Bedingungen (Maschine kann beim Betrieb Zündfunken erzeugen).
- Betreiben der Maschine außerhalb der in dieser Anleitung angegebenen technischen Grenzen.
- Entfernen der an der Maschine angebrachten Sicherheitskennzeichnungen.
- Verändern, Umgehen oder außer Kraft setzen der Sicherheitseinrichtungen der Maschine.

Die nicht bestimmungsgemäße Verwendung bzw. die Missachtung der in dieser Anleitung dargelegten Ausführungen und Hinweise hat das Erlöschen sämtlicher Gewährleistungs- und Schadenersatzansprüche gegenüber der HOLZMANN MASCHINEN GmbH zur Folge.



5.2 Anforderungen an Benutzer

Die Maschine ist für die Bedienung durch eine Person ausgelegt. Voraussetzungen für das Bedienen der Maschine sind die körperliche und geistige Eignung sowie Kenntnis und Verständnis der Betriebsanleitung. Personen, die aufgrund ihrer physischen, sensorischen oder geistigen Fähigkeiten, ihrer Unerfahrenheit oder ihrer Unkenntnis nicht in der Lage sind, die Maschine sicher bedienen, dürfen die Maschine nicht ohne Aufsicht oder Anweisung durch eine verantwortliche Person benutzen.

Bitte beachten Sie, dass örtlich geltende Gesetze und Bestimmungen das Mindestalter des Bedieners festlegen und die Verwendung dieser Maschine einschränken können!

Legen Sie ihre persönliche Schutzausrüstung vor Arbeiten an der Maschine an. Arbeiten an elektrischen Bauteilen oder Betriebsmitteln dürfen nur von einer Elektrofachkraft durchgeführt oder unter Anleitung und Aufsicht einer Elektrofachkraft vorgenommen werden.

5.3 Allgemeine Sicherheitshinweise

Zur Vermeidung von Fehlfunktionen, Schäden und gesundheitlichen Beeinträchtigungen sind bei Arbeiten mit der Maschine neben den allgemeinen Regeln für sicheres Arbeiten folgende Punkte zu berücksichtigen:

- Kontrollieren Sie die Maschine vor Inbetriebnahme auf Vollständigkeit und Funktion. Benutzen Sie die Maschine nur dann, wenn die für die Bearbeitung erforderlichen trennenden Schutzeinrichtungen und andere nicht trennende Schutzeinrichtungen angebracht sind.
- Achten Sie darauf, dass sich die Schutzeinrichtungen in gutem Betriebszustand befinden und richtig gewartet sind.
- Wählen Sie als Aufstellort einen ebenen, erschütterungsfreien Untergrund.
- Sorgen Sie für ausreichend Platz rund um die Maschine.
- Sorgen Sie für ausreichende Lichtverhältnisse am Arbeitsplatz, um stroboskopische Effekte zu vermeiden.
- Achten Sie auf ein sauberes Arbeitsumfeld.
- Halten Sie den Bereich rund um die Maschine frei von Hindernissen (z. B. Staub, Späne, abgeschnittene Werkstückteile etc.).
- Verwenden Sie nur einwandfreies Werkzeug, das frei von Rissen und anderen Fehlern (z. B. Deformationen) ist.
- Entfernen Sie Werkzeugschlüssel und anderes Einstellwerkzeug, bevor Sie die Maschine einschalten.
- Überprüfen Sie die Verbindungen der Maschine vor jeder Verwendung auf ihre Festigkeit.
- Lassen Sie die laufende Maschine niemals unbeaufsichtigt. Schalten Sie die Maschine vor dem Verlassen des Arbeitsbereiches aus und sichern Sie sie gegen unbeabsichtigte bzw. unbefugte Wiederinbetriebnahme.
- Die Maschine darf nur von Personen betrieben, gewartet oder repariert werden, die mit ihr vertraut sind und die über die im Zuge dieser Arbeiten auftretenden Gefahren unterrichtet sind.
- Stellen Sie sicher, dass sich Unbefugte nur in entsprechendem Sicherheitsabstand zur Maschine aufhalten und halten Sie insbesondere Kinder von der Maschine fern.
- Arbeiten Sie immer mit Bedacht und der nötigen Vorsicht und wenden Sie auf keinen Fall übermäßige Gewalt an.
- Überbeanspruchen Sie die Maschine nicht!
- Verbergen Sie lange Haare unter einem Haarschutz.
- Tragen Sie eng anliegende Arbeitsschutzkleidung sowie geeignete Schutzausrüstung (Augenschutz, Staubmaske, Gehörschutz; Handschuhe nur beim Umgang mit Werkzeugen).
- Tragen Sie bei Arbeiten an der Maschine niemals lockeren Schmuck, lose wegstehende Bekleidung oder Accessoires (z. B. Krawatte, Schal).
- Unterlassen Sie das Arbeiten an der Maschine bei Müdigkeit, Unkonzentriertheit bzw. unter Einfluss von Medikamenten, Alkohol oder Drogen!



- Verwenden Sie die Maschine nicht in Bereichen, in denen Dämpfe von Farben, Lösungsmitteln oder brennbaren Flüssigkeiten eine potenzielle Gefahr darstellen (Brand- bzw. Explosionsgefahr!).
- Setzen Sie die Maschine vor Einstell-, Umrüst-, Reinigungs-, Wartungs- oder Instandhaltungsarbeiten etc. still und trennen Sie die Maschine von der Spannungsversorgung. Warten Sie vor der Aufnahme von Arbeiten an der Maschine den völligen Stillstand aller Werkzeuge bzw. Maschinenteile ab und sichern Sie die Maschine gegen unbeabsichtigtes Wiedereinschalten.
- Warnschilder und/oder Aufkleber an der Maschine, die unleserlich sind oder entfernt wurden, sind umgehend zu erneuern!

5.4 Elektrische Sicherheit

- Achten Sie darauf, dass die Maschine geerdet ist.
- Verwenden Sie nur geeignete Verlängerungskabel.
- Ein beschädigtes oder verheddertes Kabel erhöht die Stromschlaggefahr. Behandeln Sie das Kabel sorgfältig. Benutzen Sie das Kabel niemals zum Tragen, Ziehen oder Abtrennen der Maschine. Halten Sie das Kabel vor Hitze, Öl, scharfen Kanten oder beweglichen Teilen fern.
- Verwenden Sie vorschriftsmäßige Stecker und passende Steckdosen, um die Stromschlaggefahr zu reduzieren.
- Wasser, das in die Maschine eindringt, erhöht die Stromschlaggefahr. Setzen Sie die Maschine keinem Regen oder keiner Nässe aus.
- Der Einsatz der Maschine in feuchter Umgebung ist nur dann statthaft, wenn die Stromquelle mit einem Fehlerstrom-Schutzschalter geschützt ist.
- Stellen Sie sicher, dass die Maschine ausgeschaltet ist, bevor sie an die Spannungsversorgung angeschlossen wird.
- Benutzen Sie die Maschine nur, wenn der EIN-AUS-Schalter in einwandfreien Zustand ist.

5.5 Spezielle Sicherheitshinweise

- Arbeiten Sie nur in gut durchlüfteten Räumen!
- Halten Sie die Maschine vor potentiellen Zündquellen, wie z. B. offenen Flammen, fern – Brand- und Explosionsgefahr.
- Stecken Sie keine Gegenstände in die Absaugöffnung und halten Sie diese frei von Ablagerungen, welche die Absaugleistung beeinträchtigen können.
- Das Absaugen von entflammbaren Dämpfen, Flüssigkeiten, Staub, Asche oder Spänen (Gase, Treibstoff, Reinigungsmittel, Lackreste, Wasserstoff, Kohlen-, Magnesium-, Getreidestaub, Steinstaub, heiße Asche, Zigarettenstummel etc.,...) ist strengstens verboten!
- Das Entfernen des Schutzgitters ist verboten.
- Das Einatmen von Holzstaub ist gesundheitsgefährdend! Tragen Sie beim Entleeren des Spänesackes immer eine Staubschutzmaske.
- Betreiben Sie die Maschine nur mit einwandfreien Filter- und Spänesack. Spänesäcke aus Polyethylen müssen mind. 0,2 mm dick sein. Werden Spänesäcke aus anderen Materialien verwendet, müssen diese die gleiche mechanische Festigkeit aufweisen.
- Achten Sie beim Entsorgen des Späne-Abfalls auf eine umweltgerechte Entsorgung!

5.6 Gefahrenhinweise

Trotz bestimmungsmäßiger Verwendung können bestimmte Restrisikofaktoren nicht vollständig ausgeräumt werden. Bedingt durch Aufbau und Konstruktion der Maschine können Gefährdungssituationen auftreten, die in dieser Betriebsanleitung wie folgt gekennzeichnet sind:

GEFAHR



Ein auf diese Art gestalteter Sicherheitshinweis weist auf eine unmittelbar gefährliche Situation hin, die zum Tod oder zu schweren Verletzungen führt, wenn sie nicht gemieden wird.



WARNUNG



Ein solcherart gestalteter Sicherheitshinweis weist auf eine möglicherweise gefährliche Situation hin, die zu schweren Verletzungen oder sogar zum Tod führen kann, wenn sie nicht gemieden wird.

VORSICHT



Ein auf diese Weise gestalteter Sicherheitshinweis weist auf eine möglicherweise gefährliche Situation hin, die zu geringfügigen oder leichten Verletzungen führen kann, wenn sie nicht gemieden wird.

HINWEIS



Ein derartig gestalteter Sicherheitshinweis weist auf eine möglicherweise gefährliche Situation hin, die zu Sachschäden führen kann, wenn sie nicht gemieden wird.

Ungeachtet aller Sicherheitsvorschriften sind und bleiben Ihr gesunder Hausverstand und Ihre entsprechende technische Eignung/Ausbildung die wichtigsten Sicherheitsfaktoren bei der fehlerfreien Bedienung der Maschine. **Sicheres Arbeiten hängt von Ihnen ab!**

6 TRANSPORT

Transportieren Sie die Maschine in der Verpackung zum Aufstellort. Zum Manövrieren der Maschine in der Verpackung kann z. B. ein Paletten-Hubwagen oder ein Gabelstapler mit entsprechender Hubkraft und einer Gabellänge von mind. 1200 mm verwendet werden. Die Angaben finden Sie im Kapitel Technische Daten. Für einen ordnungsgemäßen Transport beachten Sie die Anweisungen und Angaben auf der Transportverpackung bezüglich Schwerpunkt, Anschlagstellen, Gewicht, einzusetzende Transportmittel sowie vorgeschriebene Transportlage etc. Beachten Sie, dass sich die gewählten Hebeeinrichtungen (Stapler, Hubwagen, Lastanschlagmittel etc.) in einwandfreiem Zustand befinden.

Das Hochheben und der Transport der Maschine darf nur durch qualifiziertes Personal, mit entsprechender Ausbildung für die verwendete Hebeeinrichtung, durchgeführt werden.

WARNUNG



Verletzungsgefahr durch schwebende oder ungesicherte Last!

Beschädigte oder nicht ausreichend tragfähige Hebezeuge und Lastanschlagmittel können zu schweren Verletzungen oder Tod führen.

- Prüfen Sie Hebezeuge und Lastanschlagmittel stets auf ausreichende Tragfähigkeit und einwandfreien Zustand.
- Befestigen Sie die Lasten sorgfältig!
- Halten Sie sich niemals unter schwebenden Lasten auf!

7 MONTAGE

7.1 Vorbereitende Tätigkeiten

7.1.1 Lieferumfang prüfen

Überprüfen Sie nach Erhalt der Lieferung, ob alle Teile in Ordnung sind. Melden Sie Beschädigungen oder fehlende Teile umgehend Ihrem Händler oder der Spedition. Sichtbare





Transportschäden müssen außerdem gemäß den Bestimmungen der Gewährleistung unverzüglich auf dem Lieferschein vermerkt werden, ansonsten gilt die Ware als ordnungsgemäß übernommen.

7.1.2 Anforderungen an den Aufstellort

Der gewählte Aufstellort muss einen passenden Anschluss an die Spannungsversorgung gewährleisten. Beachten Sie dabei die Sicherheitsanforderungen sowie die Abmessungen der Maschine.

7.2 Zusammenbau

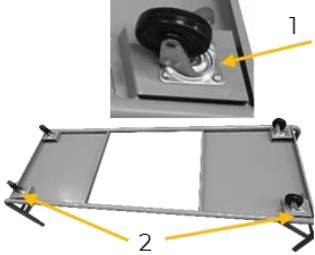
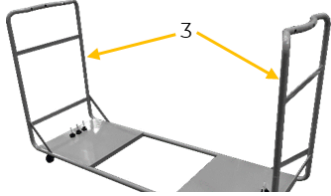
Die Maschine wurde für den Transport zerlegt und muss vor dem Gebrauch wieder zusammengebaut werden. Befolgen Sie die folgenden Anweisungen:

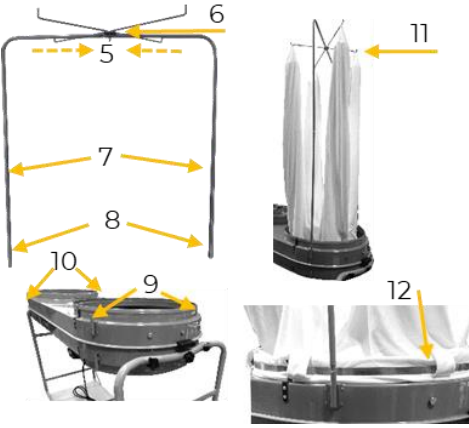
	1. Montage Lenkrollen <ul style="list-style-type: none">• Fixieren Sie die Lenkrollen auf der Unterseite der Grundplatte mit je 4 Schrauben pro Lenkrolle (1).• Achten Sie darauf, dass die beiden Lenkrollen mit Bremse auf einer Längsseite montiert werden (2), um die Parkposition zu stabilisieren.
	2. Zusammenbau Lenkbügel <ul style="list-style-type: none">• Schieben Sie beide Lenkbügel auf die vorgesehenen Rohre der Grundplatte (3).
	3. Montage Lüfterradgehäuse <p>HINWEIS: Das Lüfterradgehäuse kann mit Absauganschluss nach oben oder nach unten montiert werden. Verschließen oder öffnen Sie dazu die entsprechenden Gewinde.</p> <p>Arbeiten Sie bei diesem Arbeitsschritt zu zweit, um das Lüfterradgehäuse auf die Lenkbügel zu heben.</p> <ul style="list-style-type: none">• Heben Sie das Lüfterradgehäuse an und fixieren Sie es beidseitig mit je 3 Sternschrauben samt Unterlegscheibe am Lenkbügel (4).
	4. Montage Filtersackhalterung und Filtersack <ul style="list-style-type: none">• Schieben Sie die beiden oberen Filtersackstützen ineinander (5). Fixieren Sie die Filtersackhalterung mit der Schraube und der Mutter an den oberen Filtersackstütze (6).• Schieben Sie die untere in die obere Filtersackstütze (7).• Schieben Sie die Rohrenden der unteren Filtersackstütze (8) in die vorgesehenen Schäfte des Lüftergehäuses (9 und 10).• Hängen Sie die Schlaufen des Filtersackes in die Haken der Filtersackhalterung (11).• Fädeln Sie das Spannband in die Schlaufen des Filtersackes und schließen Sie das Spannband (12).



	5. Montage Spänesack <ul style="list-style-type: none">• Schieben Sie den Spänesack über den unteren Rand des Lüftergehäuses und fixieren Sie ihn mit einem Spannband (13). Der Spänesack soll ca. 3 cm Überstand haben, die über das Spannband gestülpt werden.
	6. Montage Anschlussadapter <ul style="list-style-type: none">• Montieren Sie den Anschlussadapter an der vorgesehenen Öffnung mit den Schrauben (14).• Fixieren Sie bei Bedarf den Absaugschlauchadapter an der Öffnung (15).• Schließen Sie die nicht verwendeten Absaugöffnungen (16) mit den Verschlusskappen.

7.3 Elektrischer Anschluss

WARNUNG

**Gefährliche elektrische Spannung!**

Verletzungsgefahr durch gefährliche elektrische Spannung!

- Das Anschließen der Maschine an die Spannungsversorgung, sowie die damit verbundenen Überprüfungen, dürfen nur von einer Elektrofachkraft durchgeführt oder unter Anleitung und Aufsicht einer Elektrofachkraft vorgenommen werden!

- Prüfen Sie, ob die Nullverbindung und die Schutzerdung funktionieren.
- Prüfen Sie, ob die Speisespannung und die Frequenz den Angaben der Maschine entsprechen.



HINWEIS

**Abweichung der Speisespannung und der Frequenz!**

Eine Abweichung vom Wert der Speisespannung von $\pm 5\%$ ist zulässig. Im Speisernetz der Maschine muss eine Kurzschlussicherung vorhanden sein!

- Verwenden Sie ein Versorgungskabel, das den elektrischen Anforderungen entspricht (z.B. H07RN, H05RN) und entnehmen Sie den erforderlichen Querschnitt des Versorgungskabels einer Strombelastbarkeitstabelle. Achten Sie dabei auf die Maßnahmen zum Schutz gegen mechanische Beschädigungen.
- Stellen Sie sicher, dass die Stromquelle mit einem Fehlerstrom-Schutzschalter geschützt ist.
- Schließen Sie die Maschine nur an eine ordnungsgemäß geerdete Steckdose an.
- Achten Sie bei der Benützung eines Verlängerungskabels auf die zur Anschlussleistung der Maschine passende Dimension. Die Anschlussleistung finden Sie in den technischen Daten, die Zusammenhänge von Leitungsquerschnitt und Leitungslängen entnehmen Sie der Fachliteratur oder informieren Sie sich bei einem Fachelektriker.
- Ein beschädigtes Kabel ist umgehend zu erneuern.
- Der Erdungsleiter ist gelb-grün ausgeführt.
- Schließen Sie das Versorgungskabel an die entsprechenden Klemmen im Schaltkasten (L1, L2, L3, N, PE). Wenn ein CEE Stecker vorhanden ist, erfolgt der Anschluss an die Spannungsversorgung durch eine entsprechend gespeiste CEE Kupplung (L1, L2, L3, N, PE).



Steckeranschluss 400 V:	5-adrig: mit N-Leiter		4-adrig: ohne N-Leiter	
--------------------------------	------------------------------------	---	-------------------------------------	---

- Prüfen Sie nach dem Anschluss die korrekte Laufrichtung der Maschine. Wenn die Maschine in die falsche Richtung läuft, sind zwei leitende Phasen, z. B. L1 und L2, zu tauschen.

HINWEIS



- Der Betrieb ist nur mit einer Fehlerstromschutzeinrichtung (RCD) mit maximalem Fehlerstrom von 30 mA zulässig.

8 BETRIEB

Betreiben Sie die Maschine nur im einwandfreien Zustand. Vor jedem Betrieb ist eine Sichtprüfung der Maschine durchzuführen. Sicherheitseinrichtungen, elektrische Leitungen und Bedienelemente sind genauestens zu kontrollieren. Prüfen Sie Schraubverbindungen auf Beschädigung und festen Sitz.

8.1 Anschluss an die Holzbearbeitungsmaschine

HINWEIS



Arbeiten Sie mit der Holzbearbeitungsmaschine erst, wenn die Absauganlage die volle Drehzahl erreicht hat.

- Positionieren Sie die Absauganlage so neben der Holzbearbeitungsmaschine, dass die Absauganlage Sie bei der Arbeit mit der Holzbearbeitungsmaschine nicht behindert. Beachten Sie eine ordnungsgemäße bodenseitige Verlegung der Schläuche und markieren Sie nicht vermeidbare Stolperstellen.
- Die verwendeten Absaugschläuche müssen aus schwer entflammablem Material bestehen (DIN4102 B1) und permanent antistatisch (oder beidseitig geerdet) sein, sowie den jeweiligen Sicherheitsvorschriften entsprechen.



- Fixieren Sie einen Absaugschlauch an einen Absauganschluss der Absauganlage (1) und an die Holzbearbeitungsmaschine: 1 × \varnothing 250 mm oder bis zu 3 × \varnothing 125 mm und 1 × \varnothing 100 mm.
- Schließen Sie nicht verwendete Absauganschlüsse mit den Verschlusskappen
- Die Distanz zwischen Absauganlage und Holzbearbeitungsmaschine sollte 10 Laufmeter nicht übersteigen.

8.2 Ein- und Ausschalten der Maschine



EIN-AUS-Schalter

Drücken Sie zum Einschalten die Einschalttaste (1).
Drücken Sie zum Ausschalten die Ausschalttaste (2).



9 REINIGUNG, WARTUNG, LAGERUNG, ENTSORGUNG

WARNUNG



Gefahr durch elektrische Spannung!

Das Hantieren an der Maschine bei aufrechter Spannungsversorgung kann zu schweren Verletzungen oder zum Tod führen.

- Maschine vor Reinigungs-, Wartungs- oder Instandhaltungsarbeiten immer von der Spannungsversorgung trennen und gegen unbeabsichtigtes Wiedereinschalten sichern.

9.1 Reinigung

Regelmäßige Reinigung garantiert die lange Lebensdauer Ihrer Maschine und ist Voraussetzung für deren sicheren Betrieb.

HINWEIS



Falsche Reinigungsmittel können den Lack der Maschine angreifen. Verwenden Sie zum Reinigen keine Lösungsmittel, Nitroverdünnung oder andere Reinigungsmittel, die den Lack der Maschine beschädigen können.

Beachten Sie die Angaben und Hinweise des Reinigungsmittelherstellers.

- Entfernen Sie nach jedem Einsatz Späne und Schmutzpartikel von der Maschine.
- Bereiten Sie die Oberflächen auf und schmieren Sie die blanken Maschinenteile mit einem säurefreien Schmieröl ein (z. B. Rostschutzmittel WD40).
- Reinigen Sie in periodischen Abständen die Filtersäcke, um deren Wirkung aufrechtzuerhalten.
- Reinigen Sie in periodischen Abständen die Absauganschlüsse der Anlage. Insbesondere beim Schutzgitter können sich Ablagerungen ansammeln, welche die Absaugleistung beeinträchtigen.

9.2 Wartung

Die Maschine ist wartungsarm und nur wenige Teile müssen gewartet werden. Störungen oder Defekte, die Ihre Sicherheit beeinträchtigen, müssen umgehend behoben werden!

- Prüfen Sie vor jedem Betrieb den einwandfreien Zustand der Sicherheitseinrichtungen.
- Überprüfen Sie regelmäßig den einwandfreien und lesbaren Zustand der Warn- und Sicherheitsaufkleber der Maschine.
- Verwenden Sie nur einwandfreies und geeignetes Werkzeug.
- Verwenden Sie ausschließlich vom Hersteller empfohlene Original-Ersatzteile.

9.2.1 Wartungsplan

Art und Grad des Maschinenverschleißes hängen in hohem Maß von den Betriebsbedingungen ab. Die nachfolgend angeführten Intervalle gelten bei Verwendung der Maschine innerhalb der technischen Grenzen:

Intervall	Komponenten	Maßnahme
vor Arbeitsbeginn	• Kabelanschluss	• Kontrolle und bei Beschädigung tauschen.
	• Motor & Lüftergehäuse	• Kontrolle auf Verschmutzung und ggf. reinigen.
	• Spannbänder	• Kontrolle auf festen Sitz und ggf. nachziehen.
1 x pro Woche	• Schraubverbindungen	• Kontrolle auf festen Sitz und ggf. nachziehen.
bei Bedarf	• Spänesäcke	• Kontrolle, ggf. tauschen, siehe nächstes Kapitel.
	• Filtersäcke	• Kontrolle, ggf. ausklopfen od. tauschen



9.2.2 Spänesack tauschen

HINWEIS



Wechseln Sie den Spänesack, wenn er zu 60-70 Prozent voll ist. Verwenden Sie ausschließlich Spänesäcke, die den Abmessungen der Maschine entsprechen. Verwenden Sie ausschließlich 100 Prozent dichte Spänesäcke.

WARNUNG



Gefahr durch Holzstaub!

Das Einatmen von Holzstaub ist gesundheitsgefährdend!

- Verwenden Sie beim Tauschen und Entleeren des Spänesackes immer eine Staubschutzmaske!
- Achten Sie beim Entsorgen des Späneabfalls auf eine umweltgerechte Entsorgung.

Vorgehensweise

1. Schalten Sie die Maschine zehn Minuten vor dem Wechseln des Spänesackes aus, sodass sich die Staubpartikel legen können.
2. Trennen Sie die Maschine von der Spannungsversorgung.
3. Öffnen Sie das Spannband.
4. Ziehen Sie vorsichtig den Spänesack vom Kollektor und schließen Sie den Spänesack.
5. Ziehen Sie den neuen Spänesack über den Kollektor und fixieren Sie ihn mit dem Spannband.

9.2.3 Filtersack tauschen

HINWEIS



Verwenden Sie ausschließlich Filtersäcke, die den Abmessungen der Maschine entsprechen.

WARNUNG



Gefahr durch Holzstaub!

Das Einatmen von Holzstaub ist gesundheitsgefährdend!

- Verwenden Sie beim Tauschen des Filtersackes immer eine Staubschutzmaske!

Vorgehensweise

1. Schalten Sie die Maschine zehn Minuten vor dem Wechseln des Filtersackes aus, sodass sich die Staubpartikel legen können.
2. Trennen Sie die Maschine von der Spannungsversorgung.
3. Öffnen Sie das Spannband.
4. Ziehen Sie vorsichtig den Filtersack vom Kollektor.
5. Fädeln Sie das Spannband in die Schlaufen des neuen Filtersacks.
6. Ziehen Sie den neuen Filtersack über den Kollektor. Fixieren Sie den Filtersack, indem Sie die Feder des Spannbandes einrasten und den Bügel schließen.
7. Hängen Sie die Schlaufen am oberen Ende des Filtersacks in die Halterungen der Filtersackstütze ein.



9.3 Lagerung

Lagern Sie die gereinigte Maschine bei Nichtgebrauch an einem trockenen, frostsicheren und versperrbaren Ort. Trennen Sie die Maschine von der Spannungsversorgung. Stellen Sie sicher, dass Unbefugte und insbesondere Kinder keinen Zugang zur Maschine haben.

HINWEIS



Bei unsachgemäßer Lagerung können wichtige Bauteile beschädigt und zerstört werden. Lagern Sie verpackte oder bereits ausgepackte Teile nur unter den vorgesehenen Umgebungsbedingungen!

9.4 Entsorgung



Beachten Sie die nationalen Abfallbeseitigungs-Vorschriften. Entsorgen Sie die Maschine, Maschinenkomponenten oder Betriebsmittel niemals im Restmüll. Kontaktieren Sie gegebenenfalls Ihre lokalen Behörden für Informationen bezüglich der verfügbaren Entsorgungsmöglichkeiten. Wenn Sie bei Ihrem Fachhändler eine neue Maschine oder ein gleichwertiges Gerät kaufen, ist dieser in bestimmten Ländern verpflichtet, Ihre alte Maschine fachgerecht zu entsorgen.

10 FEHLERBEHEBUNG

WARNUNG



Gefahr durch elektrische Spannung!
Das Manipulieren an der Maschine bei aufrechter Spannungsversorgung kann zu schweren Verletzungen oder zum Tod führen!
→ Trennen Sie die Maschine von der Spannungsversorgung, bevor Sie mit den Arbeiten zur Beseitigung von Defekten beginnen!

Viele mögliche Fehlerquellen können bei ordnungsgemäßem Anschluss der Maschine an die Spannungsversorgung bereits im Vorfeld ausgeschlossen werden.

Sollten Sie sich außer Stande sehen, erforderliche Reparaturen ordnungsgemäß durchzuführen und/oder besitzen Sie die notwendigen Kenntnisse nicht dafür, ziehen Sie immer einen Fachmann zum Beheben des Problems hinzu.

Fehler	Mögliche Ursache	Behebung
Maschine läuft nicht	• Schalter defekt	• Schalter reparieren
	• Spannungsversorgung ausgeschaltet	• Spannungsversorgung kontrollieren, ggf. Sicherung oder Schalterschütz tauschen
Staubaustritt	• undichte oder verstopfte Verbindungen	• Verbindungen prüfen • Verstopfungen entfernen
	• Spänesäcke oder Filtersäcke defekt oder falsch montiert	• Staub- und Filtersäcke prüfen • defekte Säcke/Filter tauschen
lautes Geräusch im Lüftergehäuse	• Verstopfung aufgrund eines großen angesaugten Teiles	• verstopfendes Teil entfernen
	• lockeres Lüfterrad	• Lüfterrad fixieren
schlechte Saugleistung	• falsche Drehrichtung des Lüfterrades	• Drehrichtung kontrollieren; Anschlussphase vertauschen
	• Filtersack stark verunreinigt	• Reinigung (Klopfen) oder Tausch des Filtersackes



11 PREFACE (EN)

Dear Customer!

This manual contains information and important notes for safe commissioning and handling of the dust collector ABS8000PRO_400V hereinafter referred to as “machine” in this document.



This manual is part of the machine and must not be removed. Save it for later reference and if you let other people use the machine, add this manual to the machine.

Please pay special attention to the chapter safety!

Before first use read this manual carefully. It eases the correct use of the machine and prevents misunderstanding and damages of machine.

Due to constant advancements in product design, construction, illustrations and contents may deviate slightly. If you notice any errors, please inform us.

We reserve the right to make technical changes!

Check the goods immediately after receipt and note any complaints on the consignment note when taking over the goods from the deliverer!

Transport damage must be reported to us separately to us within 24 hours.

HOLZMANN MASCHINEN GmbH cannot accept any liability for transport damage that has not been reported.

Copyright

© 2023

This documentation is protected by copyright. All rights reserved! In particular, the reprint, translation and extraction of photos and illustrations will be prosecuted.

The place of jurisdiction is the regional court Linz or the court responsible for 4170 Haslach is valid.

Customer service contact

HOLZMANN MASCHINEN GmbH

4170 Haslach, Marktplatz 4
AUSTRIA

Tel +43 7289 71562 - 0

info@holzmann-maschinen.at



12 SAFETY

This section contains information and important notes on the safe commissioning and handling of the machine.



For your safety, read these manual carefully before commissioning. This will enable you to handle the machine safely and thus prevent misunderstandings as well as personal injury and damage to property. Pay special attention to the symbols and pictograms used on the machine as well as the safety information and danger warnings!

12.1 Intended use of the machine

The machine is designed exclusively for the following activities:

Extraction of dust and chips from wood, wood composites or materials with similar physical properties to wood, within the prescribed technical limits.

NOTE



HOLZMANN MASCHINEN GmbH assumes no responsibility or warranty for other activities and any resulting property damage or injuries!

12.1.1 Technical restrictions

The machine is designed for the work under the following conditions:

relative humidity	max. 70 %
temperature (operation)	+5° C to +40° C
temperature (storage, transport)	-25° C to +55° C

12.1.2 Prohibited applications / Dangerous misuse

- Operating the machine outdoors.
- Operating the machine without adequate physical and mental fitness.
- Operating the machine without knowledge of the manual.
- Modifying the machine design.
- Extracting flammable gases (e.g. paint or varnish mist).
- Extracting flammable or explosive dusts.
- Extracting liquids.
- Extracting materials above 60° C (e.g. ash or metal chips).
- Operating the machine under fire or explosion hazardous conditions (machine can generate ignition sparks during operation).
- Operating the machine outside the technical limits specified in this manual.
- Removing of the safety markings attached to the machine.
- Modifying, circumventing or disabling the safety devices of the machine.

The non-intended use or the disregard of the explanations and instructions described in this manual will result in the expiration of all warranty claims and compensation claims for damages against HOLZMANN MASCHINEN GmbH.



12.2 User requirements

The machine is designed to be operated by one person. The prerequisites for operating the machine are physical and mental fitness as well as knowledge and understanding of the operating instructions. Persons who, due to their physical, sensory or mental capabilities, inexperience or lack of knowledge, are unable to operate the machine safely must not use the machine without supervision or instruction by a responsible person.

Please note that locally applicable laws and regulations determine the minimum age of the operator and may restrict the use of this machine!

Put on your personal protective equipment before working on the machine.

Work on electrical components or equipment may only be carried out by a qualified electrician or under the guidance and supervision of a qualified electrician.

12.3 General safety instructions

To avoid malfunctions, damage and health impairments when working with the machine, the following points must be observed in addition to the general rules for safe working:

- Check the machine for completeness and function before starting. Only use the machine if the separating and other non-separating protective devices required for machining have are fitted.
- Make sure that the guards are in good working order and properly maintained.
- Select a level, vibration-free surface as the installation area.
- Ensure sufficient space around the machine.
- Ensure sufficient lighting conditions at the workplace to avoid stroboscopic effects.
- Ensure a clean working environment.
- Keep the area around the machine free of obstacles (e.g. dust, chips, cut-off workpiece parts, etc.).
- Only use tools that are in perfect condition and free of cracks and other defects (e.g. deformations).
- Remove tool keys and other setting tools before switching on the machine.
- Check the machine's connections for strength before each use.
- Never leave the running machine unattended. Switch off the machine before leaving the working area and secure it against unintentional or unauthorized restarting.
- The machine may only be operated, maintained or repaired by persons who are familiar and who have been informed about the dangers arising in the course of this work.
- Ensure that unauthorized persons keep a safety distance from the machine and keep children away from the machine.
- Always work with care and the necessary caution and never use excessive force.
- Do not overload the machine.
- Hide long hair under hair protection.
- Wear close fitting protective work clothing and suitable protective equipment (eye protection, dust mask, ear protection; gloves only when handling tools).
- Never wear loose jewellery, loose clothing or accessories (e.g. tie, scarf).
- Do not work on the machine if you are tired, not concentrated or under the influence of medication, alcohol or drugs!
- Do not use the machine in areas where vapors of paints, solvents or flammable liquids represent a potential danger (danger of fire or explosion!).
- Shut down the machine and disconnect it from the power supply, before adjustment, changeover, cleaning, maintenance or repair work, etc. Before starting work on the machine, wait until all tools or machine parts have come to a complete standstill and secure the machine against unintentional restart.
- Warning signs and/or stickers on the machine that are illegible or have been removed must be replaced immediately!



12.4 Electrical safety

- Make sure that the machine is grounded.
- Only use suitable extension cables.
- A damaged or tangled cable increases the risk of electric shock. Handle the cable with care. Never use the cable to carry, pull or disconnect the power tool. Keep the cable away from heat, oil, sharp edges or moving parts.
- Proper plugs and outlets reduce the risk of electric shock.
- Water entry into the machine increases the risk of electric shock. Do not expose the machine to rain or moisture.
- The machine may only be used in humid environments if the power source is protected by a residual current circuit breaker.
- Make sure that the machine is switched off before connecting to the power supply.
- Use the machine only when the ON-OFF switch is in good working order.

12.5 Special safety instructions

- Work only in well-ventilated rooms!
- Keep the machine away from potential ignition sources such as open flames – risk of fire and explosion!
- Do not insert any objects into the dust collector plug and keep it free of deposits that could impair the dust collector power.
- The extraction of flammable vapors, liquids, dust, ash or chips (gases, fuel, cleaning agents, paint residues, hydrogen, coal, magnesium, grain dust, stone dust, hot ashes, cigarette butts, etc.) is strictly prohibited.
- Removal of the protective grille is prohibited.
- Inhaling wood dust is hazardous to health! Always wear a dust mask when emptying the chip bag.
- Only operate the machine with a perfect filter and chip bag. Chip bags made of polyethylene must be at least 0.2 mm thick. If chip bags made of other materials are used, they must have the same mechanical strength.
- When disposing of the chip waste, ensure that it is disposed of in an environmentally friendly manner!

12.6 Hazard warnings

Despite intended use, certain residual risk factors remain. Due to the structure and construction of the machine, hazardous situations may occur which are identified in these operating instructions as follows:

DANGER



A safety instruction designed in this way indicates an imminently hazardous situation which, if not avoided, will result in death or serious injury.

WARNING



A safety instruction designed in this way indicates a potentially hazardous situation which, if not avoided, could result in death or serious injury.

CAUTION



A safety instruction designed in this way indicates a possibly hazardous situation which, if not avoided, may result in minor or moderate injury.

**NOTE**

A safety notice designed in this way indicates a potentially hazardous situation which, if not avoided, may result in property damage.

Regardless of all safety regulations, your common sense and your appropriate technical aptitude/training are and remain the most important safety factors in the error-free operation of the machine. **Safe working depends on you!**

13 TRANSPORT

Transport the machine in its packaging to the installation site. To manoeuvre the machine in its packaging, you can use e.g. a pallet truck or a forklift truck with appropriate lifting capacity and a fork length of at least 1200 mm. The specifications can be found in the chapter Technical data. For proper transport, observe the instructions and information on the transport packaging regarding centre of gravity, lifting points, weight, means of transport to be used as well as the prescribed transport position etc. Ensure that the selected lifting equipment (forklift, lift truck, load sling etc.) is in perfect condition.

Lifting and transporting the machine may only be carried out by qualified personnel with appropriate training for the lifting equipment used.

WARNING**Risk of injury from suspended or unsecured load!**

Damaged or insufficiently load-bearing hoists and load slings can lead to serious injuries or death.

- Always check hoists and load slings for sufficient load-bearing capacity and perfect condition.
- Attach the loads carefully!
- Never stand under suspended loads!

14 ASSEMBLY

14.1 Preparation

14.1.1 Check delivery content

Check the delivery immediately for transport damage and missing parts. Report any damage or missing parts to your dealer or the shipping company immediately. Visible transport damage must also be noted immediately on the delivery note in accordance with the provisions of the warranty, otherwise the goods are deemed to have been properly accepted.





14.1.2 Requirements for the installation site

The selected installation site must ensure a suitable connection to the power supply. Observe the safety requirements and the dimensions of the machine.

14.2 Assemble

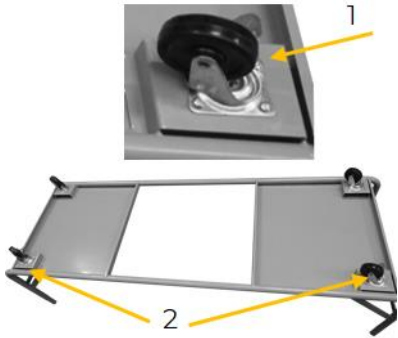
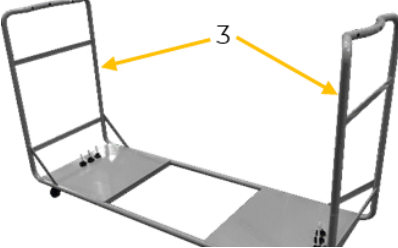
The machine has been disassembled for transport and must be reassembled before use. Follow the instructions below:

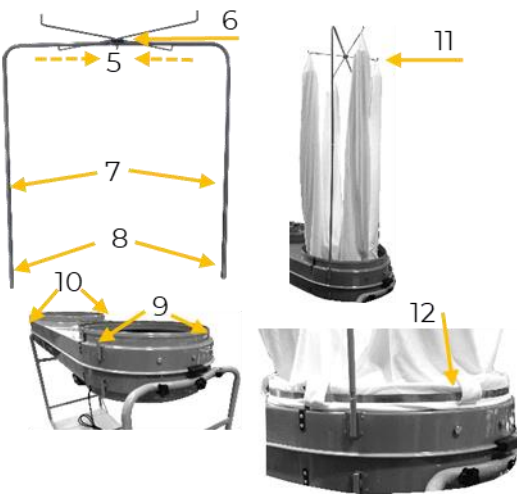

	<p>1. Mount casters</p> <ul style="list-style-type: none">• Fix the casters on the underside of the base plate with 4 screws per caster (1).• Make sure that the two casters with brakes are mounted on one long side (2) to stabilise the parking position.
	<p>2. Assemble side handle bar</p> <ul style="list-style-type: none">• Slide both handle bars onto the tubes provided on the base plate (3).
	<p>3. Mount fan wheel housing</p> <p>NOTE: The fan wheel housing can be mounted with the suction connection facing upwards or downwards. To do this, close or open the corresponding threads. Work in pairs to lift the fan housing onto the handle bars.</p> <ul style="list-style-type: none">• Lift the fan wheel housing and fix it to the handle bar (4) on both sides with 3 star knobs and washers each.
	<p>4. Mount filter bag support and filter bag</p> <ul style="list-style-type: none">• Push the two upper filter bag supports into each other (5). Fix the filter bag holder to the upper filter bag supports with the screw and the nut (6).• Push the lower in the upper filter bag support (7). Push the ends of the lower filter bag supports (8) into the shafts provided in the fan housing (9 and 10).• Hook the loops of the filter bag into the hooks of the filter bag holder (11).• Thread the tension band into the loops of the filter bag and close the tension band (12).
	<p>5. Mount chip bag</p> <ul style="list-style-type: none">• Push the chip bag over the lower edge of the fan housing and fix it with a bag clamp (13). The chip bag should have approx. 3 cm protrusion, which are put over the bag clamp.



	<p>6. Mount the connection adapter</p> <ul style="list-style-type: none"> • Fit the connection adapter to the opening provided with the screws (14). • If necessary, fix the suction hose adapter to the opening (15). • Close the unused suction openings (16) with the rubber caps.
--	---

14.3 Electrical connection

WARNING



Dangerous electrical voltage!

Risk of injury due to dangerous electrical voltage!

→ The machine may only be connected to the power supply and the associated checks may only be carried out by a qualified electrician or under the guidance and supervision of a qualified electrician!

- Check, whether the neutral connection and the protective grounding function properly.
- Check, whether the supply voltage and the frequency correspond to the specifications of the machine.

NOTE



Deviation of the supply voltage and frequency!

A deviation from the value of the supply voltage of $\pm 5\%$ is permissible.
A short-circuit fuse must be provided in the power supply system of the machine!

- Use a supply cable that fulfils the electrical requirements (e.g. H07RN, H05RN) and take the required cross-section of the supply cable from a current carrying capacity table. Pay attention to the measures for protection against mechanical damage.
- Make sure that the power source is protected by a residual current circuit breaker.
- Connect the machine only to a properly grounded outlet.
- When using an extension cable, make sure that the dimension matches the connected load of the machine. The connection power can be found in the technical data, the correlation of cable cross-section and cable length can be found in the technical literature or obtain information from a specialist electrician.
- A damaged cable must be replaced immediately.
- The grounding conductor is yellow-green.
- Connect the supply cable to the corresponding terminals in the input box (L1, L2, L3, N and PE). If a CEE plug is available, the connection to the power supply is made through an appropriately powered CEE coupling (L1, L2, L3, N and PE).

<p>Plug connection 400 V</p>	<p>5-wire: with N-conductor</p>		<p>4-wire: without N-conductor</p>	
-------------------------------------	--	--	---	--

- After the electrical connection, check the correct operating direction. If the machine runs in the wrong direction, swap two conductive phases, e.g. L1 and L2, at the connection plug.

NOTE



→ Operation is only permitted with residual current device (RCD) with maximum residual current of 30 mA.



15 OPERATION

Ensure a perfect condition of the machine by a visual inspection before each operation. Safety devices, electrical lines and operating elements must be checked very carefully. Check screw connections for damage and tightness.

15.1 Connection to the wood working machine

NOTE



Do not work with the woodworking machine until the dust collector has reached full speed.

- Position the extraction system next to the woodworking machine so that the extraction system does not obstruct you when working with the woodworking machine. Ensure that the hoses are laid properly on the floor and mark unavoidable trip hazards.
- The extraction hoses used must be made of flame-retardant material (DIN4102 B1) and be permanently antistatic (or earthed on both sides) and comply with the relevant safety regulations.



- Fix a dust hose to the dust collector plug of the dust collector (1) and to the woodworking machine: 1 × \varnothing 250 mm or up to 3 × \varnothing 125 mm and 1 × \varnothing 100 mm
- Close unused dust collector plugs with the sealing caps.
- The distance between the dust collector and the woodworking machine should not exceed 10 linear meters.

15.2 Switch the machine on and off



ON-OFF switch

To switch on, press the ON-button (1).
To switch off, press the OFF-button (2).

16 CLEANING, MAINTENANCE, STORAGE, DISPOSAL

WARNING



Danger due to electrical voltage!

Handling the machine with connected power supply may result in serious injury or death.

→ Always disconnect the machine from the power supply before cleaning, maintenance or repair work and secure it against unintentional reconnection.



16.1 Cleaning

Regular cleaning guarantees the long service life of your machine and is a prerequisite for its safe operation.

NOTE



Incorrect cleaning products can attack the finish of the machine. Do not use any solvents, nitro thinners or other cleaning products that could damage the machine's finish.

Observe the specifications and instructions of the cleaning agent manufacturer.

- Remove chips and dirt particles from the machine after each use with a proper tool.
- Prepare the surfaces and lubricate the bare machine parts with an acid-free lubricating oil (e.g. WD40 rust inhibitor).
- Clean the filter bags periodically to maintain its effectiveness.
- Clean the suction connections of the unit at periodic intervals. Deposits can accumulate, especially at the protective grille, which impair the extraction performance.

16.2 Maintenance

The machine is low-maintenance and only a few parts need to be serviced. Malfunctions or defects that could affect your safety must be repaired immediately!

- Before each operation, check the perfect condition of the safety devices.
- Regularly check the perfect and legible condition of the warning and safety labels of the machine.
- Use only proper and suitable tools.
- Use only original spare parts recommended by the manufacturer.

16.2.1 Maintenance plan

The type and degree of machine wear depends to a large extent on the operating conditions. The following intervals apply when the machine is used within the technical limits:

Interval	Components	Action
before usage	• cable connection	• Check and replace, if damaged.
	• motor with ON-OFF switch & fan housing	• Check for dirt and clean if necessary.
	• bag clamps	• Check for tight fit and retighten if necessary.
once a week	• screw connections	• Check for tight fit and retighten if necessary.
if required	• chip bags	• Check and replace if necessary, see next chapter.
	• filter bags	• Check and, if necessary, tap out or replace, see next chapter after next..

16.2.2 Replacing chip bag

NOTE



Replace the chip bag when it is 60-70 percent full. Use only chip bags that correspond to the dimensions of the machine. Use only 100 percent tight chip bags.



WARNING



Danger from wood dust!

Inhalation of wood dust is hazardous to health!

- Always use a dust mask when replacing and emptying the chip bag!
- Ensure an environmental compatible disposal of the chip waste.

Procedure

1. Switch off the machine ten minutes before replacing the chip bag so that the dust particles can settle.
2. Disconnect the machine from the power supply.
3. Open the bag clamp.
4. Carefully pull the chip bag from the collector and close the chip bag.
5. Pull the new chip bag over the collector and fix it with the clamp band.

16.2.3 Replacing filter bag

NOTE



Only use filter bags that correspond to the dimensions of the machine.

WARNING



Danger from wood dust!

Inhaling wood dust is hazardous to health!

- Always use a dust protection mask when replacing the filter bag!

Procedure

1. Switch off the machine ten minutes before changing the filter bag so that the dust particles can settle.
2. Disconnect the machine from the power supply.
3. Open the bag clamp.
4. Carefully pull the filter bag from the collector.
5. Remove the bag clamp from the filter bag and close the filter bag.
6. Thread the bag clamp into the new filter bag.
7. Pull the new filter bag over collector. Fix the filter bag by engaging the spring of the bag clamp and closing the bracket.
8. Hang the loop at the upper end of the filter bag into the hook of the filter support holder.

16.3 Storage

Store the cleaned machine in a dry, frost-proof and lockable place when not in use. Disconnect the machine from the power supply. Make sure that unauthorised persons and especially children do not have access to the machine.

**NOTE**

Improper storage can damage and destroy important components. Only store packed or already unpacked parts under the intended ambient conditions!

16.4 Disposal

Observe the national waste disposal regulations. Never dispose of the machine, machine components or operating equipment in the residual waste. If necessary, contact your local authorities for information regarding available disposal options. If you purchase a new machine or equivalent equipment from your specialist dealer, he is obliged in certain countries to dispose of your old machine properly.

17 TROUBLESHOOTING**WARNING****Danger due to electrical voltage!**

Handling the machine with connected power supply may result in serious injury or death.

→ Disconnect the machine from the power supply before starting work to eliminate defects!.

Many possible sources of error can be eliminated in advance if the machine is properly connected to the mains.

If you are unable to carry out the necessary repairs properly and/or do not have the required training, always consult a specialist to solve the problem.

Trouble	Possible cause	Solution
motor does not run	• switch defective	• Repair switch.
	• no power supply	• Check power supply, replace fuse or switch contactor if necessary.
dust leakage	• leaked or clogged connections	• Check connections, remove clogging.
	• Chip bags or filter bags defective or incorrectly mounted.	• Check bags and replace if necessary.
loud noise in fan housing	• Clogging due to large part being sucked in	• Remove clogging part.
	• Loose fan wheel.	• Tighten fan wheel.
poor suction power	• Wrong direction of rotation of the fan wheel.	• Check direction of rotation; reverse connection phase.
	• Filter bag strongly contaminated.	• Cleaning (knocking) or replacement of the filter bag.



18 ÚVODNÍ SLOVO (CZ)

Vážený zákazníku!

Tento návod k použití obsahuje informace a důležité pokyny k uvedení odsávacího zařízení ABS8000PRO_400 V, dále v tomto dokumentu označovaného jako „stroj“, do provozu a k manipulaci s ním.



Návod k použití je součástí stroje a nesmí být odstraněn. Uchovávejte jej pro pozdější použití na vhodném místě, které je snadno přístupné uživatelům (provozovatelům), a v případě předání třetí osobě jej přiložte ke stroji!

Prosím řiďte se zejména pokyny v kapitole Bezpečnost!

Před uvedením stroje do provozu si pozorně přečtěte tento návod k použití. To vám usnadní správné zacházení se strojem a zabrání omylům a možným škodám.

Dodržujte pokyny, týkající se bezpečnosti a rizik. Jejich nerespektování může vést k vážným zraněním.

Vzhledem ke stálým inovacím našich produktů se mohou obrázky a obsah mírně lišit. Pokud zjistíte nějaké chyby, informujte nás o nich.

Technické změny vyhrazeny!

Ihned po převzetí zkontrolujte zboží a případné reklamace zaznamenejte do nákladního listu při převzetí zásilky dopravcem!

Poškození způsobené přepravou nám musí být nahlášeno zvlášť do 24 hodin.

Společnost HOLZMANN MASCHINEN GmbH nemůže převzít žádnou záruku za poškození způsobená přepravou, která nebyla zaznamenána.

Autorské právo

© 2023

Tato dokumentace je chráněna autorskými právy. Všechna práva vyhrazena! Soudně stíhány budou zejména patisk, překládání a vyjímání fotografií a obrázků.

Za sjednaný příslušný soud se považuje zemský soud v Linci nebo soud příslušný pro 4170 Haslach.

Adresa zákaznického servisu

HOLZMANN MASCHINEN GmbH
4170 Haslach, Marktplatz 4
AUSTRIA
Tel +43 7289 71562 - 0
info@holzmann-maschinen.at



19 BEZPEČNOST

Tento návod k použití obsahuje informace a důležité pokyny k bezpečnému uvedení do provozu a k manipulaci se strojem.



Návod k použití si pro vlastní bezpečnost pozorně přečtěte před uvedením stroje do provozu. To vám umožní bezpečné zacházení se strojem a rovněž tím předejdete omylům a škodám na zdraví a na majetku. Kromě toho respektujte symboly a piktogramy i pokyny, týkající se bezpečnosti a rizik, které jsou použity na stroji!

19.1 Použití v souladu s určením

Stroj je určen výhradně k těmto činnostem:

Odsávání prachu a třísek z dřeva, materiálů z kompozitního dřeva nebo materiálů s podobnými fyzikálními vlastnostmi, jako je dřevo, v rámci technických limitů.

OZNÁMENÍ



Společnost HOLZMANN MASCHINEN GmbH nepřebírá odpovědnost nebo záruku za jiné použití nebo použití překračující tento rámec a za škody na majetku či na zdraví, které tím vzniknou.

19.1.1 Technická omezení

Stroj je určen k použití za následujících podmínek:

Relativní vlhkost vzduchu	max. 70 %
Teplota (provoz)	+5 °C až +40 °C
Teplota (skladování, přeprava)	+25 °C až +55 °C

19.1.2 Zakázané použití / Rizikové chybné použití

- Používání stroje venku.
- Používání stroje bez adekvátní fyzické a mentální způsobilosti.
- Používání stroje bez znalosti návodu k použití.
- Změna konstrukce stroje.
- Odsávání hořlavých plynů (např. mlhy z barev nebo laků).
- Odsávání hořlavého nebo výbušného prachu.
- Odsávání kapalin.
- Odsávání materiálů nad 60 °C (např. popela nebo kovových třísek).
- Používání stroje za podmínek, kdy hrozí požár nebo výbuch (stroj může za provozu tvořit zápalné jiskry).
- Používání stroje mimo technické meze, uvedené v tomto návodu.
- Odstranění bezpečnostního značení umístěného na stroji.
- Změna, obcházení bezpečnostních prvků stroje nebo jejich uvádění mimo provoz.

Použití v rozporu s určením, resp. nerespektování výkladu a pokynů, uvedených v tomto návodu, bude mít za následek zánik veškerých nároků vůči společnosti HOLZMANN MASCHINEN GmbH na poskytnutí záruky a náhrady škody.



19.2 Požadavky na uživatele

Stroj je dimenzován pro obsluhu jednou osobou. Předpokladem pro ovládání stroje jsou fyzická a mentální způsobilost i znalost a pochopení návodu k použití. Osoby, které z důvodu svých fyzických, sensorických nebo mentálních schopností, své nezkušenosti nebo neznalosti nejsou schopny bezpečně ovládat stroj, nesmějí tento stroj používat bez dohledu nebo instrukce odpovědné osoby.

Vezměte prosím na vědomí, že lokálně platné zákony a ustanovení určují minimální věk pracovníka obsluhy a mohou omezit používání tohoto stroje!

Před pracemi na stroji použijte osobní ochranné prostředky.

Práce na elektrických součástech nebo provozních prostředcích smí provádět jen odborník v oboru elektro nebo jiná osoba s poučením a pod dohledem takového odborníka.

19.3 Všeobecné bezpečnostní pokyny

Aby nedocházelo k nesprávnému fungování, škodám a újmám na zdraví, je při práci se strojem vedle všeobecných pravidel bezpečnosti práce nutné vzít v úvahu tyto body:

- Před uvedením stroje do provozu zkontrolujte, zda je stroj kompletní a funkční. Stroj používejte pouze tehdy, když jsou nainstalovány oddělující ochranné prvky, potřebné pro obrábění, a další neoddělující ochranné prvky.
- Ujistěte se, že jsou ochranné prvky v dobrém provozním stavu a je řádně prováděna jejich údržba.
- Jako místo instalace zvolte rovný podklad bez otřesů.
- Zařídte, aby byl kolem stroje dostatek místa.
- Zajistěte dostatek světla na pracovišti, aby nedocházelo ke stroboskopickým efektům.
- Dbejte na čistotu pracovního prostředí.
- Z prostoru kolem stroje odstraňujte překážky (např. prach, špony, uříznuté části obrobků atd.).
- Používejte jen bezvadné nářadí bez prasklin a jiných vad (např. deformací).
- Před zapnutím stroje odstraňte nástrojové klíče a jiné nastavovací nářadí.
- Před každým použitím zkontrolujte pevnost spojů stroje.
- Stroj, který je v chodu, nikdy nenechávejte bez dohledu. Před opuštěním pracovního prostoru vypněte stroj a zajistěte jej proti neúmyslnému, resp. neoprávněnému opětovnému uvedení do provozu.
- Stroj smějí provozovat, jeho údržbu nebo opravy smějí provádět jen osoby, které jsou s ním seznámeny a jsou informovány o rizicích, která nastávají při těchto pracích.
- Zajistěte, aby se nepovolané osoby zdržovaly pouze v příslušné bezpečné vzdálenosti od stroje a ke stroji nepouštějte zejména děti.
- Vždy pracujte s rozvahou a potřebnou opatrností a v žádném případě nepoužívejte přílišné násilí.
- Nepřetěžujte stroj!
- Dlouhé vlasy skryjte pod ochranou vlasů.
- Noste přiléhavý ochranný oděv a používejte vhodné ochranné pomůcky (ochrana očí, protiprachová maska, ochrana sluchu; rukavice pouze při manipulaci s nástroji).
- Při práci na stroji nikdy nenoste volné šperky, odstávající oblečení nebo doplňky (např. kravatu, šálu).
- V případě únavy, nesoustředěnosti, resp. pod vlivem léků, alkoholu nebo drog nepracujte na stroji!
- Nepoužívejte stroj v prostorách, kde výpary z barev, rozpouštědel nebo hořlavých kapalin představují potenciální nebezpečí (riziko požáru, resp. výbuchu!).



- Před nastavováním stroje, změnou technického vybavení, čištěním, údržbou nebo servisem atd. stroj zastavte a odpojte jej od přívodu elektrického napětí. Před započítím prací na stroji vyčkejte, dokud se nezastaví všechny nástroje, resp. části stroje, a zajistěte stroj proti neúmyslnému opětovnému zapnutí.
- Výstražné štítky a/nebo nálepky na stroji, které jsou nečitelné či byly odstraněny, je nutné ihned obnovit!

19.4 Elektrická bezpečnost

- Dejte pozor, aby byl stroj ukostřen.
- Používejte jen vhodné prodlužovací kabely.
- Poškozený nebo zamotaný kabel zvyšuje nebezpečí úrazu elektrickým proudem. S kabelem zacházejte opatrně. Kabel nepoužívejte k přenášení, tahání nebo odpojování stroje. Chraňte kabel před žárem, olejem, ostrými hranami nebo pohyblivými částmi.
- Abyste omezili nebezpečí úrazu elektrickým proudem, používejte předpisové konektory a vhodné zásuvky.
- Nebezpečí úrazu elektrickým proudem, zvyšuje voda, která vnikne do stroje. Nevystavujte stroj dešti nebo vlhku.
- Stroj smí být používán ve vlhkém prostředí, pouze pokud je zdroj napájení chráněn proudovým chráničem.
- Zajistěte, aby byl stroj před připojením k přívodu elektrického napětí vypnut.
- Stroj používejte pouze tehdy, když je spínač/vypínač v bezchybném stavu.

19.5 Speciální bezpečnostní pokyny

- Pracujte jen v dobře větraných prostorách!
- Udržujte stroj mimo dosah potenciálních zdrojů vznícení, jako je např. otevřený oheň - hrozí nebezpečí požáru a výbuchu.
- Do otvoru pro odsávání nezasouvejte žádné předměty a udržujte jej bez usazenin, které by mohly zhoršit sací výkon.
- Odsávání hořlavých par, kapalin, prachu, popela nebo třísek (plynů, paliva, čisticích prostředků, zbytků laku, vodíku, uhelného, hořčíkového, obilného, kamenného prachu, žhavého popela, cigaretových nedopalků atd.) je přísně zakázáno!
- Je zakázáno odstraňovat ochrannou mříž!
- Vdechování dřevního prachu je zdraví nebezpečné! Při vyprazdňování vaku na třísky vždy používejte protiprachovou masku.
- Stroj provozujte pouze s bezvadným filtrem a vakem na třísky. Vaky na třísky z polyetylenu musejí mít tloušťku nejméně 0,2 mm. Pokud použijete vaky na třísky z jiných materiálů, musejí mít stejnou mechanickou pevnost.
- Při likvidaci odpadu z třísek dbejte na to, aby byl likvidován ekologickým způsobem!

19.6 Upozornění na nebezpečí

I když používáte stroj v souladu s určením, nelze zcela odstranit určité faktory zbytkových rizik. Na základě struktury a konstrukce stroje mohou nastat ohrožující situace, které jsou v tomto návodu k použití označeny následujícím způsobem:

NEBEZPEČÍ



Bezpečnostní pokyn tohoto druhu upozorňuje na bezprostředně nebezpečnou situaci, která způsobí smrt nebo těžká zranění, pokud jí nebude zabráněno.



VAROVÁNÍ



Bezpečnostní pokyn tohoto druhu upozorňuje na možnost nebezpečné situace, která může být příčinou těžkých zranění či dokonce smrti, pokud jí nebude zabráněno.

UPOZORNĚNÍ



Bezpečnostní pokyn tohoto druhu upozorňuje na možnost nebezpečné situace, která může být příčinou drobných či lehkých zranění, pokud jí nebude zabráněno.

OZNÁMENÍ



Bezpečnostní pokyn tohoto druhu upozorňuje na možnost nebezpečné situace, která může být příčinou škod na majetku, pokud jí nebude zabráněno.

Bez ohledu na všechny bezpečnostní předpisy jsou a zůstanou nejdůležitějšími bezpečnostními faktory pro bezchybné ovládání stroje váš zdravý rozum a odpovídající technická způsobilost/kvalifikace. **Bezpečná práce je závislá na vás!**

20 TRANSPORT

Stroj v obalu přepravte na místo instalace. K manévrování se strojem v obalu lze použít např. paletový zdvižný vozík nebo vidlicový stohovací vozík s odpovídající únosností a délkou vidlí nejméně 1200 mm. Údaje najdete v kapitole Technické údaje. Aby byl stroj správně přepravován, dodržujte pokyny a informace na přepravním obalu, které se týkají těžiště, bodů zavěšení, hmotnosti, používaných dopravních prostředků i předepsané přepravní polohy atd. Ujistěte se, že jsou zvolená zdvihací zařízení (stohovací vozík, vysokozdvižný vozík, prostředky na zavěšování břemen atd.) v bezvadném stavu.

Stroj smějí zdvihát a přepravovat jen kvalifikovaní pracovníci s příslušným výcvikem pro použití zdvihací zařízení.

VAROVÁNÍ



Nebezpečí zranění visutým nebo nezajištěným břemenem!

Zdvihací zařízení a prostředky na zavěšování břemen s poškozením nebo s nedostatečnou nosností mohou způsobit těžká zranění nebo smrt.

- Dostatečnou nosnost a bezvadný stav zdvihacích zařízení a prostředků na zavěšování břemen vždy zkontrolujte.
- Břemena pečlivě upevněte!
- Nikdy se nezdržujte pod visutými břemeny!

21 MONTÁŽ

21.1 Přípravné činnosti

21.1.1 Kontrola rozsahu dodávky

Po obdržení dodávky zkontrolujte, zda jsou všechny díly v pořádku. Poškození nebo chybějící díly ihned nahláste svému prodejci nebo přepravní společnosti. Viditelné poškození při přepravě musí



být dále v souladu s ustanoveními o záruce neprodleně zaznamenáno na dodacím listu, jinak bude zboží považováno za řádně převzaté.

21.1.2 Požadavky na místo instalace

Zvolené místo instalace musí být vybaveno vhodnou přípojkou k přívodu elektrického napětí. Přitom dbejte na bezpečnostní požadavky a rozměry stroje.

21.2 Sestavení

Stroj byl pro přepravu rozložen a musí být před použitím opět sestaven. Řiďte se následujícími pokyny:

	<p>1. Montáž řídicích koleček</p> <ul style="list-style-type: none">• Ke spodní straně základní desky připevněte řídicí kolečka pomocí 4 šroubů na každé kolečko (1).• Dávejte pozor, aby byla obě řídicí kolečka s brzdou namontována na podélné straně (2), aby se stabilizovala parkovací poloha.
	<p>2. Instalace vodicích rukojetí</p> <ul style="list-style-type: none">• Nasuňte obě vodicí rukojeti na určené trubky základní desky (3).
	<p>3. Montáž krytu rotoru ventilátoru</p> <p>OZNÁMENÍ: Kryt rotoru ventilátoru může být namontován s přípojkou odsávání směrem nahoru nebo dolů. Za tím účelem zavřete nebo otevřete příslušné závyty.</p> <p>Tento pracovní krok provádějte ve dvou osobách, abyste zvedli kryt rotoru ventilátoru na vodicí rukojeti.</p> <ul style="list-style-type: none">• Zvedněte kryt rotoru ventilátoru a na každé straně jej zafixujte 3 hvězdicovými šrouby včetně podložky na vodicí rukojeti (4).
	<p>4. Montáž držáku filtračního vaku a filtračního vaku</p> <ul style="list-style-type: none">• Zasuňte obě horní podpěry filtračního vaku do sebe (5). Připevněte držák filtračního sáčku k horní podpěře filtračního sáčku pomocí šroubu a matice (6).• Dolní podpěru filtračního vaku zasuňte do horní podpěry filtračního vaku (7).• Zasuňte konce trubek dolní podpěry filtračního vaku (8) do příslušných držáků krytu ventilátoru (9 a 10).• Zavěste poutka filtračního vaku do háčků držáku filtračního vaku (11).• Upínací pás navlékněte do poutek filtračního vaku a uzavřete jej (12).



	5. Montáž vaku na třísky <ul style="list-style-type: none">• Vak na třísky nasadte na spodní okraj krytu ventilátoru a upevněte jej upínacím pásem (13). Vak na třísky má mít přesah cca 3 cm, který se ohrne přes upínací pás.
	6. Montáž přípojovacího adaptéru <ul style="list-style-type: none">• Přípojovací adaptér namontujte pomocí šroubů na příslušný otvor (14).• V případě potřeby zafixujte adaptér odsávací hadice na otvoru (15).• Nepoužité otvory pro odsávání (16) uzavřete uzavíracími krytkami.

21.3 Připojení k elektrické síti

VAROVÁNÍ

**Nebezpečné elektrické napětí!**

Riziko zranění nebezpečným elektrickým napětím!

- Připojení stroj k přívodu elektrického napětí i kontroly, které jsou s tím spojeny, smí provádět jen odborník v oboru elektro nebo jiná osoba s poučením a pod dohledem takového odborníka!

- Zkontrolujte, zda je funkční nulové spojení a ochranné uzemnění.
- Zkontrolujte, zda odpovídá napájecí napětí a frekvence v údajích o stroji.



OZNÁMENÍ

**Odchylka napájecího napětí a frekvence!**

Odchylka $\pm 5\%$ od hodnoty napájecího napětí je povolena. V napájecí síti stroje musí být zkratová pojistka!

- Použijte napájecí kabel, který vyhovuje požadavkům na elektřinu (např. H07RN, H05RN) a potřebný průřez napájecího kabelu zjistěte z tabulky proudové zatížitelnosti. Přitom dbejte na opatření na ochranu proti mechanickému poškození.
- Zajistěte se, aby byl zdroj napájení chráněn proudovým chráničem.
- Stroj zapojte pouze do řádně uzemněné zásuvky.
- Při použití prodlužovacího kabelu dávejte pozor na to, aby jeho rozměry odpovídaly přípojovacímu výkonu stroje. Přípojovací výkon je uveden v technických údajích, souvislost mezi průřezem a délkou kabelu naleznete v odborné literatuře nebo se obraťte na odborného elektrikáře.
- Poškozený kabel musí být ihned vyměněn.
- Vodič ukostření má žlutozelené provedení.
- Napájecí kabel připojte k příslušným svorkám ve skříňovém rozvaděči (L1, L2, L3, N, PE). Pokud je k dispozici konektor CEE, bude připojení ke zdroji napájení provedeno příslušně napájenou spojkou CEE (L1, L2, L3, N, PE).



Konektorové připojení 400 V:	5vodičové: s neutrálního vodiče		4vodičové: bez neutrálního vodiče	
-------------------------------------	--	---	--	---

- Po připojení zkontrolujte správný směr pohybu stroje. Pokud stroj běží v nesprávném směru, je třeba prohodit dvě vodičové fáze, např. L1 a L2.

OZNÁMENÍ



- Provoz je povolen pouze s chráničem proti chybnému proudu (RCD) s maximálním chybným proudem 30 mA.

22 PROVOZ

Provozujte jen stroj v bezvadném stavu. Před každým použitím proveďte vizuální kontrolu stroje. Bezpečnostní prvky, elektrická vedení a ovládací prvky je třeba zkontrolovat co nejpečlivěji. Zkontrolujte poškození a pevné usazení šroubových spojů.

22.1 Připojení k dřevoobráběcímu stroji

OZNÁMENÍ



S dřevoobráběcím strojem pracujte až tehdy, když odsávací zařízení dosáhne plných otáček.

- Odsávací zařízení umístěte vedle dřevoobráběcího stroje tak, aby vám nebránilo při práci s dřevoobráběcím strojem. Zajistěte řádné položení hadic na podlaze a označte všechna neodstranitelná místa, kde je možné klopýtnout.
- Použité odsávací hadice musejí být z nehořlavého materiálu (DIN 4102 B1) a trvale antistatické (nebo oboustranně uzemněné) a musejí odpovídat příslušným bezpečnostním předpisům.



- Odsávací hadici zafixujte na přípojce odsávání odsávacího zařízení (1) a na dřevoobráběcím stroji: 1 × \varnothing 250 mm nebo až 3 × \varnothing 125 mm a 1 × \varnothing 100 mm.
- Nepoužité přípojky odsávání uzavřete uzavíracími krytkami
- Vzdálenost mezi odsávacím zařízením a dřevoobráběcím strojem by neměla překročit 10 běžných metrů.

22.2 Zapnutí a vypnutí stroje



SPÍNAČ/VYPÍNAČ

Za účelem zapnutí stiskněte zapínací tlačítko (1).
Za účelem vypnutí stiskněte vypínací tlačítko (2).



23 ČIŠTĚNÍ, ÚDRŽBA, SKLADOVÁNÍ, LIKVIDACE

VAROVÁNÍ

**Ohrožení elektrickým napětím!**

Manipulace se strojem, který je stále připojen k přívodu elektrického napětí, může způsobit těžká zranění nebo smrt.

→ Před čištěním, údržbou nebo servisem vždy stroj odpojte od zdroje napětí a zajistěte jej proti neúmyslnému opětovnému zapnutí.

23.1 Čištění

Pravidelné čištění zaručí dlouhou životnost vašeho stroje a je předpokladem bezpečného provozu.

OZNÁMENÍ



Nesprávné čisticí prostředky mohou narušit lak stroje. K čištění nepoužívejte rozpouštědla, nitroředidla nebo jiné čisticí prostředky, které mohou poškodit lak stroje. Řiďte se údaji a pokyny výrobce čisticího prostředku.

- Po každém použití odstraňte ze stroje špony a částice nečistot.
- Provedte úpravu povrchů a lesklé části stroje namažte mazacím olejem neobsahujícím kyselinu (např. antikorozi prostředek WD40).
- V pravidelných intervalech čistěte filtrační vaky, abyste zachovali jejich účinnost.
- Čistěte v periodických intervalech přípojky odsávání na zařízení. Zejména u ochranné mříže se mohou nahromadit usazeniny, které zhorší sací výkon.

23.2 Údržba

Stroj je nenáročný na údržbu a udržovat je třeba jen málo částí. Poruchy a vady, které ohrožují vaši bezpečnost, musejí být ihned odstraněny!

- Před každým použitím zkontrolujte bezvadný stav bezpečnostních prvků.
- Bezvadný stav a čitelnost varovných a bezpečnostních nálepek na stroji pravidelně kontrolujte.
- Používejte jen bezvadné a vhodné nářadí.
- Používejte výhradně originální náhradní díly doporučené výrobcem.

23.2.1 Plán údržby

Druh a stupeň opotřebení stroje ve velké míře závisí na provozních podmínkách. Níže uvedené intervaly platí při používání stroje ve stanovených technických mezích:

Interval	Komponenty	Opatření
před začátkem práce	• Kabelová přípojka	• Kontrola a v případě poškození vyměnit.
	• Motor a kryt ventilátoru	• Kontrola eventuálního znečištění a popř. vyčistit.
	• Upínací pásy	• Kontrola pevného utažení a popř. dotáhnout.
1x týdně	• Šroubové spoje	• Kontrola pevného utažení a popř. dotáhnout.
podle potřeby	• Vaky na třísky	• Kontrola, popř. vyměnit, viz následující kapitola.
	• Filtrační vaky	• Kontrola, popř. vyklepat či vyměnit



23.2.2 Výměna vaku na třísky

OZNÁMENÍ



Vak na třísky vyměňte, když je z 60-70 procent plný. Používejte výhradně vaky na třísky, které vyhovují rozměrům stroje. Používejte výhradně vaky na třísky, které stoprocentně těsní.

VAROVÁNÍ



Ohrožení dřevním prachem!

Vdechování dřevního prachu je zdraví nebezpečné!

- Při výměně a vyprazdňování vaku na třísky vždy používejte protiprachovou masku!
- Při likvidaci odpadu z třísek dbejte na to, aby byl likvidován ekologickým způsobem.

Postup

- Deset minut před výměnou vaku na třísky vypněte stroj, aby se prachové částice mohly usadit.
- Odpojte stroj od přívodu elektrického napětí.
- Otevřete upínací pás.
- Vak na třísky opatrně stáhněte z kolektoru a zavřete jej.
- Na kolektor nasadte nový vak na třísky a upevněte jej upínacím pásem.

23.2.3 Výměna filtračního vaku

OZNÁMENÍ



Používejte výhradně filtrační vaky, které odpovídají rozměrům stroje.

VAROVÁNÍ



Ohrožení dřevním prachem!

Vdechování dřevního prachu je zdraví nebezpečné!

- Při výměně filtračního vaku vždy používejte protiprachovou masku!

Postup

- Deset minut před výměnou filtračního vaku vypněte stroj, aby se prachové částice mohly usadit.
- Odpojte stroj od přívodu elektrického napětí.
- Otevřete upínací pás.
- Filtrační vak opatrně stáhněte z kolektoru.
- Do poutek nového filtračního vaku navlékněte upínací pás.
- Nový filtrační vak nasadte na kolektor. Filtrační vak upevněte aretační pružiny upínacího pásu a uzavřením závěsu.
- Poutka na horním konci filtračního vaku zavěste do držáků podpěry filtračního vaku.



23.3 Skladování

V případě nepoužívání uskladněte vyčištěný stroj na suchém, nezámrzném a zamykatelném místě. Odpojte stroj od přívodu elektrického napětí. Zajistěte, aby ke stroji neměly přístup nepovolané osoby a zejména děti.

OZNÁMENÍ



Při nesprávném skladování se mohou důležité součásti poškodit a zničit. Zabalené nebo již rozbalené díly skladujte jen za určených okolních podmínek!

23.4 Likvidace



Dodržujte předpisy příslušné země o likvidaci odpadu. Stroj, jeho komponenty nebo provozní prostředky nikdy nelikvidujte spolu se zbytkovým odpadem. Pro informace, týkající se dostupných možností likvidace, popřípadě kontaktujte místní orgány. Pokud u specializovaného prodejce zakoupíte nový stroj nebo rovnocenný přístroj, je tento prodejce v určitých zemích povinen odborně zlikvidovat starý stroj.

24 ODSTRAŇOVÁNÍ CHYB

VAROVÁNÍ



Ohrožení elektrickým napětím!

Manipulace se strojem, který je stále připojen k přívodu elektrického napětí, může přivodit těžká zranění nebo smrt!

→ Před začátkem prací na odstraňování vad odpojte stroj od elektrického napájení!

Při řádném připojení stroje k přívodu elektrického napětí je možné již předem vyloučit mnoho případných zdrojů chyb.

Pokud nejste schopni řádně provádět potřebné opravy a/nebo k tomu nemáte potřebné znalosti, vždy přizvěte k odstraňování problému odborníka.

Chyba	Možná příčina	Odstranění
Stroj nepracuje	• Spínač je vadný	• Opravit spínač
	• Přívod elektrického napětí je vypnutý	• Zkontrolovat přívod elektrického napětí; popř. vyměnit pojistku nebo stykač
Únik prachu	• Netěsné nebo ucpané spoje	• Zkontrolovat spoje • Odstranit ucpaní
	• Vadné nebo špatně namontované vaky na třísky nebo filtrační vaky	• Zkontrolovat prachové a filtrační vaky • Vadné vaky/filtry vyměnit
Hlasitý hluk v krytu ventilátoru	• Ucpání velkým nasátým dílem	• Odstranit díl, který je příčinou ucpaní
	• Uvolněný rotor ventilátoru	• Upevnit rotor ventilátoru
Špatný sací výkon	• Nesprávný směr otáčení rotoru ventilátoru	• Zkontrolovat směr otáčení; zaměnit fázi připojení
	• Filtrační vak je silně znečištěn	• Vyčištění (vyklepání) nebo výměna filtračního vaku



25 ELEKTRISCHER SCHALTPLAN / WIRING DIAGRAM / SCHÉMA ELEKTRICKÉHO ZAPOJENÍ

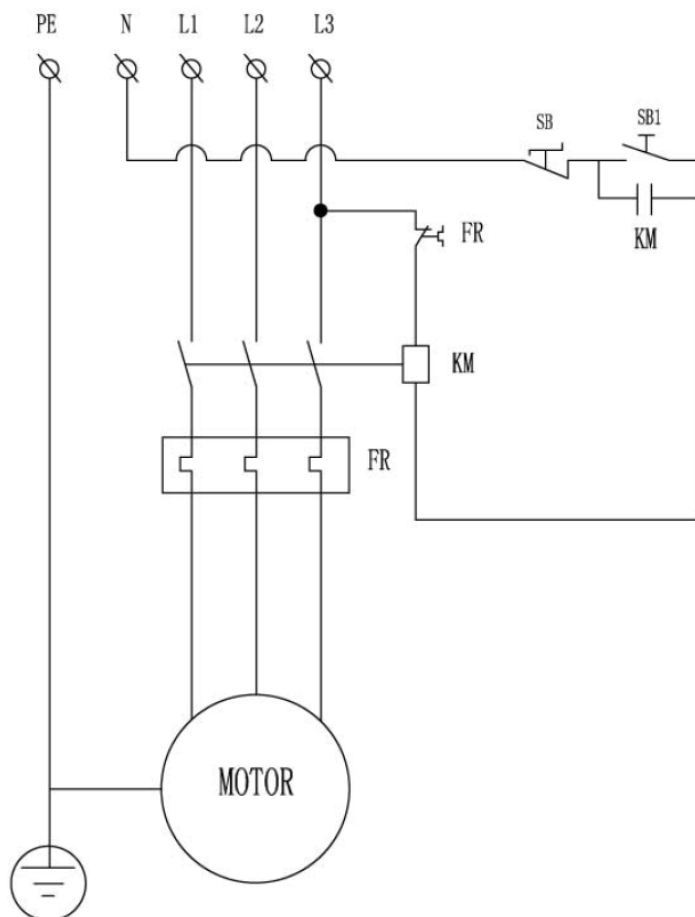

26 ERSATZTEILE / SPARE PARTS / NÁHRADNÍ DÍLY

26.1 Ersatzteilbestellung / Spare parts order / Objednání náhradních dílů

(DE) Mit HOLZMANN-Ersatzteilen verwenden Sie Ersatzteile, die ideal aufeinander abgestimmt sind. Die optimale Passgenauigkeit der Teile verkürzen die Einbauzeiten und erhöhen die Lebensdauer.

HINWEIS



Der Einbau von anderen als Originalersatzteilen führt zum Verlust der Garantie! Daher gilt: Beim Tausch von Komponenten/Teile nur vom Hersteller empfohlene Ersatzteile verwenden.

Bestellen Sie die Ersatzteile direkt auf unserer Homepage-Kategorie ERSATZTEILE oder kontaktieren Sie unseren Kundendienst

- über unsere Homepage-Kategorie SERVICE-ERSATZTEILANFORDERUNG,
- per Mail an service@holzmann-maschinen.at.

Geben Sie stets Maschinentype, Ersatzteilnummer sowie Bezeichnung an. Um Missverständnissen vorzubeugen, empfehlen wir, mit der Ersatzteilbestellung eine Kopie der Ersatzteilzeichnung beizulegen, auf der die benötigten Ersatzteile eindeutig markiert sind, falls Sie nicht über den Online-Ersatzteilkatalog anfragen.



(EN) With original HOLZMANN spare parts you use parts that are attuned to each other shorten the installation time and elongate your products lifespan.

NOTE



The installation of parts other than original spare parts leads to the loss of the guarantee! Therefore: When replacing components/parts, only use spare parts recommended by the manufacturer.

Order the spare parts directly on our homepage–category SPARE PARTS or contact our customer service

- via our Homepage–category SERVICE–SPARE PARTS REQUEST,
- by e-mail to service@holzmann-maschinen.at.

Always state the machine type, spare part number and designation. To prevent misunderstandings, we recommend that you add a copy of the spare parts drawing with the spare parts order, on which the required spare parts are clearly marked, especially when not using the online-spare-part catalogue.

(CZ) V podobě náhradních dílů HOLZMANN používáte náhradní díly, které jsou vzájemně zkoordinovány. Optimální přesnost lícování dílů zkracuje dobu montáže a prodlužuje životnost.

OZNÁMENÍ



Montáž jiných než originálních náhradních dílů způsobí ztrátu záruky! Proto platí: Při výměně komponent/dílů používejte jen výrobcem doporučené náhradní díly.

Náhradní díly objednávejte přímo na naší domovské stránce – kategorie NÁHRADNÍ DÍLY, nebo kontaktujte náš zákaznický servis

- prostřednictvím kategorie naší domovské stránky POŽADAVEK NÁHRADNÍCH DÍLŮ-SERVIS,
- e-mailem na service@holzmann-maschinen.at.

Vždy uveďte typ stroje, číslo náhradního dílu a označení. Abychom předešli nedorozumění, doporučujeme přiložit k objednávce náhradních dílů kopii výkresu náhradních dílů, na které jsou potřebné náhradní díly jasně označeny, pokud neprovádíte poptávku pomocí internetového katalogu náhradních dílů.



26.2 Explosionszeichnung / Exploded view / Výkres v rozloženém stavu

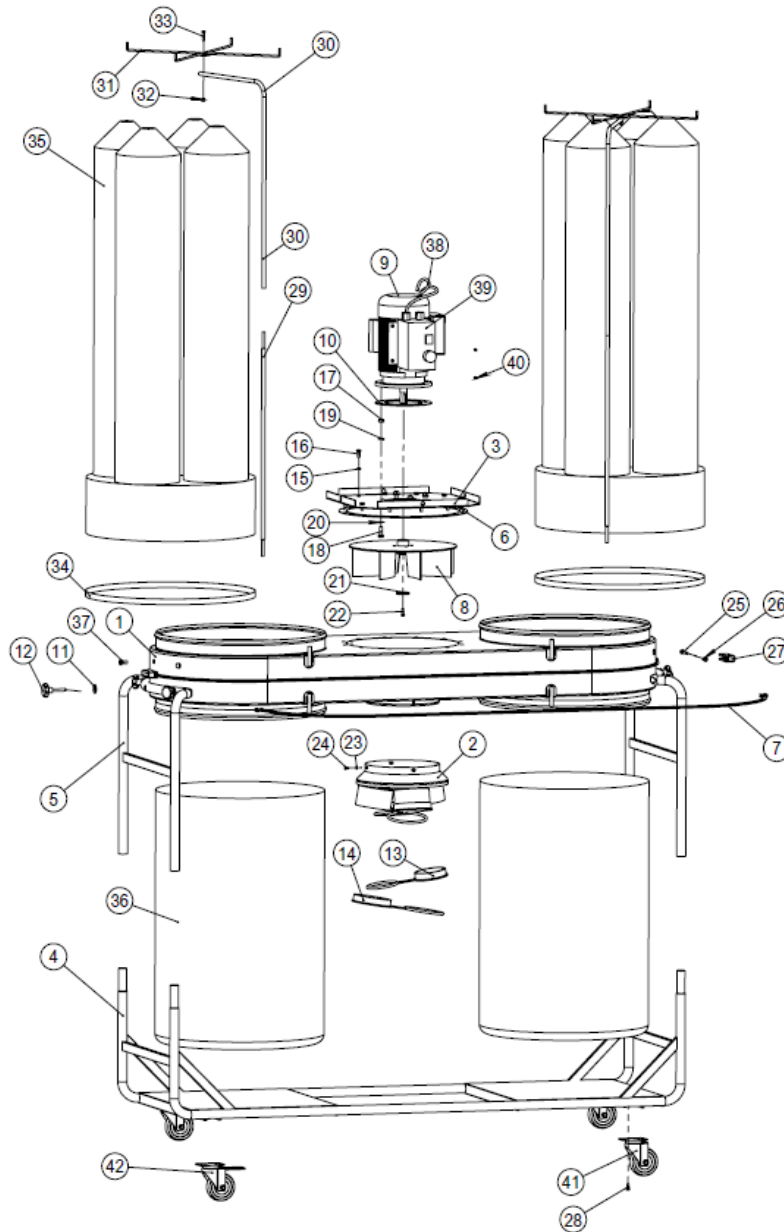

26.3 Ersatzteilliste / Spare part list / Seznam náhradních dílů

No.	Description	Qty.	No.	Description	Qty
1	Blower housing	1	22	Allen head screw M6×20 mm (LH)	1
2	Inlet manifold	1	23	Flat washer 5 mm	4
3	Motor base	1	24	Pan head screw M5×10 mm	4
4	U-lower base	1	25	Hex bolt M8×50 mm	4
5	U-upper support	2	26	Hex nut M8	2
6	Motor base gasket	1	27	Rubber loop	2



7	Blower housing hoop	2	28	Pan head screw M6×16 mm	16
8	Turbo fan	1	29	Lower bag support	2
9	Motor	1	30	Upper bag support	2
10	Motor gasket	1	31	Cross welding bracket	2
11	Big washer 10 mm	6	32	Locking nut M6	2
12	Start knob M10×50 mm	4	33	Hex bolt M6×30	2
13	Rubber cap 100 mm	1	34	Bag clamp	4
14	Rubber cap 125 mm	3	35	Filter bag	2
15	Spring washer 8 mm	12	36	Collector bag	4
16	Hex bolt M8×20 mm	12	37	Hex bolt M10×20	6
17	Hex nut M10	4	38	Power cable	1
18	Hex bolt M10×30	4	39	Switch box	1
19	Flat washer 10 mm	4	40	Pan head screw M4×10 mm	2
20	Tooth lock washer 10 mm	4	41	Universal wheel	2
21	Turbo fan washer	1	42	Universal wheel with brake	2

27 ZUBEHÖR / ACCESSORIES / PŘÍSLUŠENSTVÍ

(DE) Optionales Zubehör finden Sie online auf der Produktseite, Kategorie EMPFOHLENES ZUBEHÖR ZUM PRODUKT.

(EN) Optional accessories can be found online on the product page, category RECOMMENDED PRODUCT ACCESSORIES.

(CZ) Volitelné příslušenství najdete na internetu na stránce výrobku, kategorie DOPORUČENÉ PŘÍSLUŠENSTVÍ K VÝROBKU.



29 GARANTIEERKLÄRUNG (DE)

1.) Gewährleistung

HOLZMANN MASCHINEN GmbH gewährt für elektrische und mechanische Bauteile eine Gewährleistungsfrist von 2 Jahren für den nicht gewerblichen Einsatz;

bei gewerblichem Einsatz besteht eine Gewährleistung von 1 Jahr, beginnend ab dem Erwerb des Endverbrauchers/Käufers. HOLZMANN MASCHINEN GmbH weist ausdrücklich darauf hin, dass nicht alle Artikel des Sortiments für den gewerblichen Einsatz bestimmt sind. Treten innerhalb der oben genannten Fristen/Mängel auf, welche nicht auf im Punkt „Bestimmungen“ angeführten Ausschlussdetails beruhen, so wird HOLZMANN MASCHINEN GmbH nach eigenem Ermessen das Gerät reparieren oder ersetzen.

2.) Meldung

Der Händler meldet schriftlich den aufgetretenen Mangel am Gerät an HOLZMANN MASCHINEN GmbH. Bei berechtigtem Gewährleistungsanspruch wird das Gerät beim Händler von HOLZMANN MASCHINEN GmbH abgeholt oder vom Händler an HOLZMANN MASCHINEN GmbH gesandt. Retoursendungen ohne vorheriger Abstimmung mit HOLZMANN MASCHINEN GmbH werden nicht akzeptiert und können nicht angenommen werden. Jede Retoursendung muss mit einer von HOLZMANN MASCHINEN GmbH übermittelten RMA-Nummer versehen werden, da ansonsten eine Warenannahme und Reklamations- und Retourbearbeitung durch HOLZMANN MASCHINEN GmbH nicht möglich ist.

3.) Bestimmungen

- a) Gewährleistungsansprüche werden nur akzeptiert, wenn zusammen mit dem Gerät eine Kopie der Originalrechnung oder des Kassenbeleges vom Holzmann Handelspartner beigelegt ist. Es erlischt der Anspruch auf Gewährleistung, wenn das Gerät nicht komplett mit allen Zubehörteilen zur Abholung gemeldet wird.
- b) Die Gewährleistung schließt eine kostenlose Überprüfung, Wartung, Inspektion oder Servicearbeiten am Gerät aus. Defekte aufgrund einer unsachgemäßen Benutzung durch den Endanwender oder dessen Händler werden ebenfalls nicht als Gewährleistungsanspruch akzeptiert.
- c) Ausgeschlossen sind Defekte an Verschleißteilen wie z. B. Kohlebürsten, Fangsäcke, Messer, Walzen, Schneideplatten, Schneideeinrichtungen, Führungen, Kupplungen, Dichtungen, Laufräder, Sageblätter, Hydrauliköle, Ölfiltern, Gleitbacken, Schalter, Riemen, usw.
- d) Ausgeschlossen sind Schäden an den Geräten, welche durch unsachgemäße Verwendung, durch Fehlgebrauch des Gerätes (nicht seinem normalen Verwendungszweckes entsprechend) oder durch Nichtbeachtung der Betriebs- und Wartungsanleitungen, oder höhere Gewalt, durch unsachgemäße Reparaturen oder technische Änderungen durch nicht autorisierte Werkstätten oder den Geschäftspartnern selbst, durch die Verwendung von nicht originalen HOLZMANN Ersatz- oder Zubehörteilen, verursacht sind.
- e) Entstandene Kosten (Frachtkosten) und Aufwendungen (Prüfkosten) bei nichtberechtigten Gewährleistungsansprüchen werden nach Überprüfung unseres Fachpersonals dem Geschäftspartnern oder Händler in Rechnung gestellt.
- f) Geräte außerhalb der Gewährleistungsfrist: Reparatur erfolgt nur nach Vorkasse oder Händlerrechnung gemäß des Kostenvoranschlages (inklusive Frachtkosten) der HOLZMANN MASCHINEN GmbH.
- g) Gewährleistungsansprüche werden nur für den Geschäftspartnern eines HOLZMANN Händlers, welcher das Gerät direkt bei der HOLZMANN MASCHINEN GmbH erworben hat, gewährt. Diese Ansprüche sind bei mehrfacher Veräußerung des Gerätes nicht übertragbar

4.) Schadensersatzansprüche und sonstige Haftungen

Die HOLZMANN MASCHINEN GmbH haftet in allen Fällen nur beschränkt auf den Warenwert des Gerätes. Schadensersatzansprüche aufgrund schlechter Leistung, Mängel, sowie Folgeschäden oder Verdienstausfälle wegen eines Defektes während der Gewährleistungsfrist werden nicht anerkannt. HOLZMANN MASCHINEN GmbH besteht auf das gesetzliche Nachbesserungsrecht eines Gerätes.

SERVICE

Nach Ablauf der Garantiezeit können Instandsetzungs- und Reparaturarbeiten von entsprechend geeigneten Fachfirmen durchgeführt werden. Es steht Ihnen auch die HOLZMANN MASCHINEN GmbH weiterhin gerne mit Service und Reparatur zur Seite. Stellen Sie in diesem Fall eine unverbindliche Kostenanfrage

- per Mail an service@holzmann-maschinen.at,
- oder nutzen Sie das Online Reklamations- bzw. Ersatzteilbestellformular, zur Verfügung gestellt auf unserer Homepage-Kategorie SERVICE.



30 GUARANTEE TERMS (EN)

1.) Warranty

For mechanical and electrical components Company HOLZMANN MASCHINEN GmbH grants a warranty period of 2 years for DIY use and a warranty period of 1 year for professional/industrial use - starting with the purchase of the final consumer (invoice date).

In case of defects during this period which are not excluded by paragraph 3, Holzmann will repair or replace the machine at its own discretion.

2.) Report

In order to check the legitimacy of warranty claims, the final consumer must contact his dealer. The dealer has to report in written form the occurred defect to HOLZMANN MASCHINEN GmbH. If the warranty claim is legitimate, HOLZMANN MASCHINEN GmbH will pick up the defective machine from the dealer. Return shipments by dealers which have not been coordinated with HOLZMANN MASCHINEN GmbH will not be accepted. A RMA number is an absolute must-have for us - we won't accept returned goods without an RMA number!

3.) Regulations

- a) Warranty claims will only be accepted when a copy of the original invoice or cash voucher from the trading partner of HOLZMANN MASCHINEN GmbH is enclosed to the machine. The warranty claim expires if the accessories belonging to the machine are missing.
- b) The warranty does not include free checking, maintenance, inspection or service works on the machine. Defects due to incorrect usage through the final consumer or his dealer will not be accepted as warranty claims either.
- c) Excluded are defects on wearing parts such as carbon brushes, fangers, knives, rollers, cutting plates, cutting devices, guides, couplings, seals, impellers, blades, hydraulic oils, oil filters, sliding jaws, switches, belts, etc.
- d) Also excluded are damages on the machine caused by incorrect or inappropriate usage, if it was used for a purpose which the machine is not supposed to, ignoring the user manual, force majeure, repairs or technical manipulations by not authorized workshops or by the customer himself, usage of non-original Holzmann spare parts or accessories.
- e) After inspection by our qualified staff, resulted costs (like freight charges) and expenses for not legitimated warranty claims will be charged to the final customer or dealer.
- f) In case of defective machines outside the warranty period, we will only repair after advance payment or dealer's invoice according to the cost estimate (incl. freight costs) of HOLZMANN MASCHINEN GmbH.
- g) Warranty claims can only be granted for customers of an authorized HOLZMANN MASCHINEN GmbH dealer who directly purchased the machine from HOLZMANN MASCHINEN GmbH. These claims are not transferable in case of multiple sales of the machine.

4.) Claims for compensation and other liabilities

The liability of company HOLZMANN MASCHINEN GmbH is limited to the value of goods in all cases.

Claims for compensation because of poor performance, lacks, damages or loss of earnings due to defects during the warranty period will not be accepted.

HOLZMANN MASCHINEN GmbH insists on its right to subsequent improvement of the machine.

SERVICE

After Guarantee and warranty expiration specialist repair shops can perform maintenance and repair jobs. But we are still at your service as well with spare parts and/or product service. Place your spare part/repair service cost inquiry by

- mail to service@holzmann-maschinen.at,
- or use the online complaint order formula provided on our homepage–category service.



31 PROHLÁŠENÍ O ZÁRUCE (CZ)

1.) Poskytování záruky

Společnost HOLZMANN MASCHINEN GmbH poskytuje na elektrické a mechanické součásti pro nekomerční použití záruční dobu 2 roky;

pro komerční použití je poskytována záruka 1 rok od data zakoupení koncovým spotřebitelem/kupujícím. Společnost HOLZMANN MASCHINEN GmbH výslovně upozorňuje, že ne všechny položky sortimentu jsou určeny pro komerční použití. Pokud se ve výše uvedených lhůtách vyskytnou závady, které nejsou založeny na údajích o vyloučení uvedených v bodě „Ustanovení“, společnost HOLZMANN MASCHINEN GmbH přístroj podle vlastního uvážení opraví nebo vymění.

2.) Hlášení

Prodejce písemně oznámí vzniklou závadu na přístroji společnosti HOLZMANN MASCHINEN GmbH. V případě oprávněného nároku ze záruky si společnost HOLZMANN MASCHINEN GmbH přístroj vyzvedne u prodejce nebo ji prodejce zašle společnosti HOLZMANN MASCHINEN GmbH. Vracené zásilky nebudou bez předchozí dohody se společností HOLZMANN MASCHINEN GmbH akceptovány a nemohou být přijaty. Každá vrácená zásilka musí být opatřena číslem RMA předaným společností HOLZMANN MASCHINEN GmbH, protože jinak společnost HOLZMANN MASCHINEN GmbH nebude moci přijmout zboží a zpracovat reklamaci a vrácení.

3.) Ustanovení

a) Nároky ze záruky budou uznány pouze v případě, že k přístroji bude přiložena kopie originálu faktury nebo pokladního dokladu od obchodního partnera společnosti Holzmann. Nárok na záruku zanikne, pokud přístroj nebude nahlášena k vyzvednutí se všemi díly příslušenství.

b) Záruka se nevztahuje na bezplatnou kontrolu, údržbu, inspekci nebo servisní práce na přístroji. Závady způsobené nesprávným používáním koncovým uživatelem nebo prodejcem nebudou rovněž uznány jako nárok ze záruky.

c) Vyloučeny jsou závady na dílech podléhajících rychlému opotřebení, jako jsou uhlíkové kartáče, záchytné vaky, nože, válce, řezné desky, řezná zařízení, vodítka, spojky, těsnění, oběžná kola, lopatky, hydraulické oleje, olejové filtry, posuvné čelisti, spínače, řemeny atd.

d) Vyloučeny jsou škody na přístrojích způsobené nesprávným používáním, nesprávným používáním přístroje (v rozporu s jeho obvyklým účelem) nebo nedodržением návodu k obsluze a údržbě, nebo vyšší mocí, neodbornými opravami či technickými úpravami, provedenými neautorizovanými servisy nebo samotným obchodním partnerem, použitím neoriginálních náhradních dílů nebo příslušenství HOLZMANN.

e) Vzniklé náklady (náklady na dopravu) a výdaje (náklady na prohlídku) budou v případě neoprávněných nároků ze záruky po kontrole našimi odbornými pracovníky fakturovány obchodnímu partnerovi nebo prodejci.

f) Zařízení mimo záruční dobu: Oprava bude provedena pouze po zaplacení zálohy nebo faktury prodejce v souladu s odhadem nákladů (včetně nákladů na dopravu) společnosti HOLZMANN MASCHINEN GmbH.

g) Nároky ze záruky budou přiznány pouze obchodnímu partnerovi prodejce HOLZMANN, který zakoupil zařízení přímo od společnosti HOLZMANN MASCHINEN GmbH. Tyto nároky jsou v případě vícenásobného prodeje zařízení nepřenosné.

4.) Nároky na náhradu škody a jiná ručení

Odpovědnost společnosti HOLZMANN MASCHINEN GmbH je ve všech případech omezena jen na zboží hodnotu přístroje. Nároky na náhradu škody způsobené špatným výkonem, vadami, jakož i následnými škodami nebo ušlým ziskem v důsledku vady během záruční doby se neuznávají. Společnost HOLZMANN MASCHINEN GmbH trvá na zákonném právu na opravu přístroje.

SERVIS

Po uplynutí záruční doby mohou opravy a údržbu provádět odborně způsobilé firmy. Společnost HOLZMANN MASCHINEN GmbH vám také bude ráda nadále pomáhat se servisem a opravami. V takovém případě prosím zašlete nezávaznou poptávku na cenu

- e-mailem na service@holzmann-maschinen.at
- nebo použijte online formulář pro reklamaci, resp. objednávku náhradních dílů, který naleznete na naší domovské stránce - kategorie SERVIS.



32 PRODUKTBEOBACHTUNG / PRODUCT MONITORING

(DE) Wir beobachten unsere Produkte auch nach der Auslieferung.

Um einen ständigen Verbesserungsprozess gewährleisten zu können, sind wir von Ihnen und Ihren Eindrücken beim Umgang mit unseren Produkten abhängig:

- Probleme, die beim Gebrauch des Produktes auftreten
- Fehlfunktionen, die in bestimmten Betriebssituationen auftreten
- Erfahrungen, die für andere Benutzer wichtig sein können

Wir bitten Sie, derartige Beobachtungen zu notieren und an diese per E-Mail oder Post an uns zu senden:

(EN) We monitor the quality of our delivered products in the frame of a Quality Management policy.

Your opinion is essential for further product development and product choice. Please let us know about your:

- Impressions and suggestions for improvement.
- Experiences that may be useful for other users and for product design
- Experiences with malfunctions that occur in specific operation modes

We would like to ask you to note down your experiences and observations and send them to us via E-Mail or by post:

Meine Beobachtungen/ My experiences:

Name / name: Produkt / product: Kaufdatum / purchase date: Erworben von / purchased from: E-Mail / E-Mail:
Vielen Dank für Ihre Mitarbeit! / Thank you for your kind cooperation!
KONTAKTADRESSE / CONTACTS: HOLZMANN MASCHINEN GmbH 4170 Haslach, Marktplatz 4 AUSTRIA info@holzmann-maschinen.at